

D Bedienungsanleitung Kaffeeautomat
Eco-Line Classic-Line

Hogastra®

CZ Popis funkce
automat na kávu

NL Functiebeschrijving
koffieautomaat

DK Funktionsbeskrivelse
kaffeautomat

NO Bruksinformasjon
kaffeautomat

E Descripción del funcionamiento
cafetera automática

PL Opis funkcji
Automat kawy

F Description du fonctionnement
machine à café automatique

P Descrição do funcionamento
máquina automática de café

GB Description of functions
Coffee Machine

S Funktionsbeskrivning
kaffeautomat

I Descrizione del funzionamento
Sua macchina da caffè automatica



Eco-Line & Classic-Line

Modell / Model / Modelo / Modèle / Modello:

- D** Bedienungsanleitung Kaffeeautomat
- CZ** Popis funkce automat na kávu
- DK** Funktionsbeskrivelse kaffeeautomat
- E** Descripción del funcionamiento cafetera automática
- F** Description du fonctionnement machine à café automatique
- GB** Description of functions Coffee Machine
- I** Descrizione del funzionamento Sua macchina da caffè automatica
- NL** Functiebeschrijving koffieautomaat
- NO** Bruksinformasjon kaffeeautomat
- PL** Opis funkcji Automat kawy
- P** Descrição do funcionamento máquina automática de café
- S** Funktionsbeskrivning kaffeeautomat



Classic-Line

CNS 35 CL
CNS 50 CL
CNS 75 CL
CNS 100 CL
CNS 130 CL
CNS 160 CL

Eco-Line

CNS 35
CNS 50
CNS 75
CNS 100
CNS 130
CNS 160

STAINLESS STEEL 18/10

Made in Germany

GS

2 Year Warranty
INCL. PARTS & SUPPORT HOURS

10 Year Warranty
PURCHASE OF SPARE PARTS

IPX3

48h
Customer service

CE

Inhaltsverzeichnis

D

Anwendungshinweis.....	6	5 Kaffeezubereitung	10
Einleitung	6	5.1 Kaffeepulver dosieren.....	10
1 Ihr Kaffeeautomat.....	6	5.2 Kaffee zubereiten.....	10+11
1.1 Lieferumfang und Geräteübersicht.....	6	5.3 Kaffee entnehmen.....	11
1.2 Funktionsbeschreibung.....	7	6 Wartung & Reinigung	11
2 Zu Ihrer Sicherheit	7	6.1 Allgemein	11
2.1 Zeichenerklärung	7	6.2 Zapfhahn & Pegelglas.....	11
2.2 Bestimmungsgemäße Verwendung.....	7	6.3 Entkalkung.....	12
2.3 Grundlegende Sicherheitshinweise	7-9	7 Fehlerbehebung	12
3 Technische Daten	9	8 Service	12
4 Inbetriebnahme	9	8.1 Altgeräterücknahme & Entsorgung (B2B).....	12
4.1 Auspacken	9	8.2 Garantieurkunde	12+13
4.2 Aufstellen	9	8.3 Bestellschein	13
4.3 Erstreinigung.....	10	8.4 Serviceadresse.....	13
		8.5 Konformitätserklärung	13
		8.6 Hinweis für Exporteure.....	13

Obsah

CZ

Upozornění pro používání	14	5 Příprava kávy	17
Uvod	14	5.1 Dávkování mleté kávy	17+18
1 Váš automat na kávu	14	5.2 Příprava kávy	18+19
1.1 Objem dodávky & přehled o přístroji	14	5.3 Odebrání kávy	19
1.2 Popis funkce.....	15	6 Údržba & čištění	19
2 Pro Vaši bezpečnost	15	6.1 Všeobecně.....	19
2.1 Vysvětlení značek.....	15	6.2 Výtokový kohout & ukazatel výše hladiny	19
2.2 Použití podle určení	15	6.3 Odvápnění	19
2.3 Základní bezpečnostní pokyny.....	15-17	7 Odstraňování chyb	19+20
3 Technické údaje	17	8 Service	20
4 Uvedení do provozu	17	8.1 Vzetí zpět starých přístrojů & likvidace jako odpad (B2B).....	20
4.1 Vybalení	17	8.2 Záruční list	20
4.2 Postavení	17	8.3 Adresa servisu.....	20
4.3 První čištění	17	8.4 Prohlášení o shodě.....	20

Indholdsfortegnelse

DK

Oplysning vedr. anvendelse	21	5 Tilberedning af kaffe	24
Indledning	21	5.1 Dosering af kaffepulver.....	24+25
1 Din kaffeeautomat	21	5.2 Tilberedning af kaffe	25+26
1.1 Leveringsomfang og oversigt over apparatet.....	21	5.3 Udtagning af kaffe.....	26
1.2 Funktionsbeskrivelse.....	22	6 Rengøring og vedligeholdelse	26
2 For din sikkerheds skyld	22	6.1 Generelt	26
2.1 Tegnforklaring.....	22	6.2 Tappehane og skueglas	26
2.2 Formålsbestemt anvendelse.....	22	6.3 Afkalkning	26
2.3 Grundlæggende sikkerhedsanvisninger.....	22-24	7 Afhjælpning af fejl	26+27
3 Tekniske data	24	8 Service	27
4 Ibrugtagning	24	8.1 Returnering og bortskaffelse af udtjent udstyr (B2B).....	27
4.1 Udpakning	24	8.2 Garantibevis.....	27
4.2 Opstilling	24	8.3 Serviceadresse	27
4.3 Første rengøring.....	24	8.4 Overensstemmelseserklæring	27

Índice

E

Nota de aplicación.....	28	5 Preparar café	32
Introducción	28	5.1 Dosificar el café en polvo	32
1 Su cafetera automática	28	5.2 Preparar café	32+33
1.1 Volumen del suministro y aclaración del aparato	28	5.3 Servir café	33
1.2 Descripción del funcionamiento.....	29	6 Mantenimiento y limpieza	33
2 Para su seguridad	29	6.1 Generalidades	33
2.1 Aclaración de los símbolos.....	29	6.2 Grifo y tubo indicador del nivel	33
2.2 Utilización para los fines previstos	29	6.3 Descalcificar.....	33
2.3 Observaciones básicas de seguridad.....	29-31	7 Eliminación de averías	34
3 Datos técnicos	31	8 Servicio	34
4 Puesta en funcionamiento	31	8.1 Devolución de aparatos usados y desecho (B2B).....	34
4.1 Desempaquetar.....	31	8.2 Certificado de garantía	34
4.2 Instalar.....	31	8.3 Dirección del servicio postventa	34
4.3 Primera limpieza.....	31	8.4 Declaración de conformidad.....	34

Sommaire

F

Consigne d'utilisation	35	5 Préparation de café	39
Introduction	35	5.1 Dosage du café en poudre	39
1 Votre machine à café automatique	35	5.2 Préparation du café	39+40
1.1 Etendue de la livraison & composants de l'appareil	35	5.3 Prélèvement du café	40
1.2 Description du fonctionnement	36	6 Entretien & nettoyage	40
2 Pour votre sécurité	36	6.1 Généralités.....	40
2.1 Explication des symboles	36	6.2 Robinet de distribution & voyant.....	40
2.2 Utilisation conforme aux fins prévues.....	36	6.3 Détartrage	41
2.3 Consignes de sécurité de base.....	36-38	7 Élimination des dérangements	41
3 Caractéristiques techniques	38	8 Service	41
4 Mise en service	38	8.1 Reprise des appareils usagés & évacuation (B2B).....	41
4.1 Déballage.....	38	8.2 Document de garantie	41+42
4.2 Mise en place.....	38	8.3 Adresse de service	42
4.3 Premier nettoyage	39	8.4 Déclaration de conformité.....	42

Table of Contents

GB

Instructions for use.....	43	5 Preparation of Coffee.....	46
Introduction.....	43	5.1 Measuring the coffee powder.....	46+47
1 Your Coffee Machine.....	43	5.2 Preparing the Coffee.....	47+48
1.1 Delivery and Overview of the Appliance.....	43	5.3 Dispensing the coffee.....	48
1.2 Description of functions.....	44	6 Maintenance and Cleaning.....	48
2 For Your Safety.....	44	6.1 General.....	48
2.1 Signs and Symbols.....	44	6.2 Spigot & Water Level Gauge.....	48
2.2 Use According to the Regulations.....	44	6.3 De-liming.....	48
2.3 Basic Safety Advice.....	44-46	7 Troubleshooting.....	48+49
3 Technical Data.....	46	8 Service.....	49
4 Installation.....	46	8.1 Return and disposal of old appliances (B2B).....	49
4.1 Unpacking.....	46	8.2 Warranty certificate.....	49
4.2 Assembly.....	46	8.3 Service Address.....	49
4.3 Initial Cleaning.....	46	8.4 Conformity Declaration.....	49

Indice

I

Avviso sull'utilizzo.....	50	5 Preparazione del caffè.....	54
Introduzione.....	50	5.1 Dosaggio del caffè macinato.....	54
1 La Sua macchina da caffè automatica.....	50	5.2 Preparazione del caffè.....	54+55
1.1 Volume di fornitura e disegno illustrativo dell'apparecchio.....	50	5.3 Spillatura del caffè.....	55
1.2 Descrizione del funzionamento.....	51	6 Manutenzione & pulizia.....	55
2 Per la Sua sicurezza.....	51	6.1 Generalità.....	55
2.1 Spiegazione dei simboli.....	51	6.2 Rubinetto & tubo di vetro per il controllo del livello.....	55
2.2 Utilizzo conforme alle normative.....	51	6.3 Eliminazione del calcare.....	56
2.3 Indicazioni di sicurezza di base.....	51-53	7 Rimozione dei difetti.....	56
3 Dati tecnici.....	53	8 Assistenza tecnica.....	56
4 Messa in funzione.....	53	8.1 Ritiro e smaltimento apparecchi vecchi (B2B).....	56
4.1 Rimozione dell'imballaggio.....	53	8.2 Certificato di garanzia.....	56+57
4.2 Montaggio.....	53	8.3 Indirizzo di assistenza tecnica.....	57
4.3 Prima pulizia.....	54	8.4 Dichiarazione di conformità.....	57

Inhoudsopgave

NL

Gebruiksaanwijzing.....	58	5 Koffiebereiding.....	62
Inleiding.....	58	5.1 Koffiepoeder doseren.....	62
1 Uw koffieautomaat.....	58	5.2 Koffiezetten.....	62+63
1.1 Leveringsomvang & overzicht van het apparaat.....	58	5.3 Koffie tappen.....	63
1.2 Functiebeschrijving.....	59	6 Onderhoud & reiniging.....	63
2 Ten behoeve van uw veiligheid.....	59	6.1 Algemeen.....	63
2.1 Verklaring van symbolen.....	59	6.2 Tapkraan & peilglas.....	63
2.2 Reglementair gebruik.....	59	6.3 Ontkalking.....	64
2.3 Fundamentele veiligheidsinstructies.....	59-61	7 Verhelpen van fouten.....	64
3 Technische gegevens.....	61	8 Service.....	64
4 Ingebruiknaam.....	61	8.1 Terugname van oude apparaten & verwijdering (B2B).....	64
4.1 Uitpakken.....	61	8.2 Garantiecertificaat.....	64+65
4.2 Plaatsen.....	61	8.3 Serviceadres.....	65
4.3 Eerste reiniging.....	62	8.4 Verklaring van overeenstemming.....	65

Innholdsfortegnelse

NO

Bruksinformasjon.....	66	5 Tilberedning av kaffe.....	70
Innledning.....	66	5.1 Dosering av kaffepulver.....	70
1 Din kaffeautomat.....	66	5.2 Tilberedning av kaffe.....	70+71
1.1 Leveransens innhold og produktoversikt.....	66	5.3 Uttak av kaffe.....	71
1.2 Funksjonsbeskrivelse.....	67	6 Vedlikehold og rengjøring.....	71
2 For din egen sikkerhet.....	67	6.1 Generelt.....	71
2.1 Tegnforklaring.....	67	6.2 Tappekran og nivåglass.....	71
2.2 Bruksområde.....	67	6.3 Avkalking.....	71
2.3 Grunnleggende sikkerhetsanvisninger.....	67-69	7 Utbedring av feil.....	71+72
3 Tekniske data.....	69	8 Service.....	72
4 Ta i bruk.....	69	8.1 Retur av gamle automater og avfallsbehandling (B2B).....	72
4.1 Pakke ut.....	69	8.2 Garantibevis.....	72
4.2 Oppstilling.....	69	8.3 Serviceadresse.....	72
4.3 Første rengjøring.....	69	8.4 Samsvarserklæring.....	72

Spis treści

PL

Wskazówka dotycząca użytkowania.....	73	5 Parzenie kawy.....	77
Wprowadzenie.....	73	5.1 Dozowanie mączki kawowej.....	77
1 Automat do kawy.....	73	5.2 Parzenie kawy.....	77+78
1.1 Zakres dostawy i opis urządzenia.....	73	5.3 Pobieranie kawy.....	78
1.2 Opis funkcji.....	74	6 Konserwacja i czyszczenie.....	78
2 Instrukcje bezpieczeństwa.....	74	6.1 Informacje ogólne.....	78
2.1 Znaczenie symboli.....	74	6.2 Kurek i poziomowskaz.....	78
2.2 Używanie zgodne z przeznaczeniem.....	74	6.3 Odwapnianie.....	79
2.3 Podstawowe instrukcje bezpieczeństwa.....	74-76	7 Usuwanie usterek.....	79
3 Dane techniczne.....	76	8 Serwis.....	79
4 Uruchomienie.....	76	8.1 Odbiór urządzeń starych i ich usuwanie (B2B).....	79
4.1 Rozpakowanie.....	76	8.2 Dokument gwarancji.....	79+80
4.2 Ustawienie.....	76	8.3 Adres serwisu.....	80
4.3 Pierwsze czyszczenie.....	77	8.4 Deklaracja zgodności.....	80

Índice

P

Indicação de aplicação.....	81	5 Preparação do café.....	85
Introdução.....	81	5.1 Doseamento do pó de café.....	85
1 A sua máquina automática de café.....	81	5.2 Preparar café.....	85+86
1.1 Âmbito do fornecimento e panorâmica do aparelho.....	81	5.3 Remover o café.....	86
1.2 Descrição do funcionamento.....	82	6 Manutenção e limpeza.....	86
2 Para a sua segurança.....	82	6.1 Generalidades.....	86
2.1 Esclarecimento dos símbolos.....	82	6.2 Torneira e visor de nível.....	86
2.2 Uso conforme o especificado.....	82	6.3 Remoção do calcário depositado.....	87
2.3 Avisos básicos de segurança.....	82-84	7 Eliminação de falhas.....	87
3 Especificações técnicas.....	84	8 Assistência técnica.....	87
4 Colocação em funcionamento.....	84	8.1 Recebimento de retorno de aparelhos usados e descarte (B2B).....	87
4.1 Desempacotar.....	84	8.2 Certidão de garantia.....	87+88
4.2 Instalar.....	84	8.3 Endereços da assistência técnica.....	88
4.3 Primeira limpeza.....	85	8.4 Declaração de conformidade.....	88

Innehållsförteckning

S

Användningsinformation.....	89	5 Kaffebrygning.....	92
Inledning.....	89	5.1 Dosera kaffepulvret.....	92+93
1 Din kaffeautomat.....	89	5.2 Brygga kaffe.....	93
1.1 Leveransomfattning & översikt.....	89	5.3 Hälla upp kaffe.....	93
1.2 Funktionsbeskrivning.....	90	6 Underhåll & rengöring.....	94
2 För Din säkerhet.....	90	6.1 Allmänt.....	94
2.1 Symbolförklaring.....	90	6.2 Tappkran & nivåmätare.....	94
2.2 Föreskriven användning.....	90	6.3 Avkalkning.....	94
2.3 Grundläggande säkerhetsanvisningar.....	90-92	7 Felavhjälpning.....	94+95
3 Tekniska data.....	92	8 Service.....	95
4 Idrifttagning.....	92	8.1 Inlämning av uttjänta automater & avfallshantering (B2B).....	95
4.1 Uppackning.....	92	8.2 Garantisedel.....	95
4.2 Uppställning.....	92	8.3 Serviceadress.....	95
4.3 Första rengöringen.....	92	8.4 Försäkran om överensstämmelse.....	95

Anwendungshinweis

Wichtiger Anwendungshinweis

**GEFAHR**

Wird die Netzleitung durch falsche Handhabung extrem geknickt, kann es zu Kabelschäden kommen.

Nehmen Sie keinesfalls das Gerät in Betrieb, wenn dieses an der Netzleitung oder dem Netzstecker beschädigt ist!

**FALSCH**

Netzleitung nach oben ziehen und um die Griffe wickeln. Kabeltülle wird extrem geknickt.

FALSCH

Netzleitung zur Seite ziehen und um den Gerätekörper oder den Zapfhahn wickeln. Kabeltülle wird extrem geknickt.

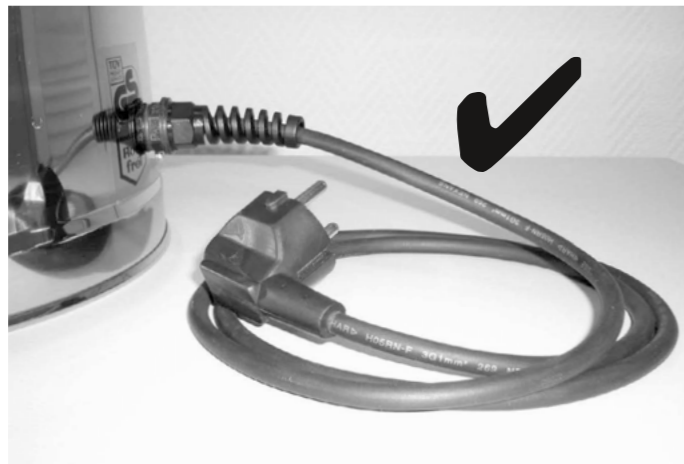
**RICHTIG**

Netzleitung immer zu einer kleinen Schnecke aufrollen und neben das Gerät legen. Kabeltülle wird nicht geknickt.



Sie wollen mehr erfahren?
Einfach mit dem Smartphone einscannen
oder online unter:
www.hogastra.de/anwendungshinweise.html

Einleitung

Wir danken Ihnen, dass Sie sich für diesen Hogastra-Kaffeautomaten entschieden haben und wünschen Ihnen viel Freude mit diesem Gerät. Lesen Sie vor der Inbetriebnahme die Bedienungsanleitung und beachten Sie die darin enthaltenen Sicherheitshinweise.

Bewahren Sie die Anweisung in Griffweite des Gerätes auf. Bei Weitergabe des Gerätes an Dritte verweisen wir auf die Verpflichtung, diese Anleitung ebenfalls mit auszuhändigen.

Zielgruppe dieser Anleitung

Die sichere Bedienung der Hogastra-Kaffeautomaten ist bei Einhaltung der Informationen in dieser Anleitung auch ohne spezielle Ausbildung gewährleistet. Jedoch werden die Verordnungen u. a. Hygieneverordnungen im gewerblichen Bereich vorausgesetzt.

Eintragen der Typenschilddaten

Tragen Sie die Daten des Geräte-Typenschildes hier ein:

Modell: _____

Geräte-Nr.: _____

Baujahr: _____

Bitte geben Sie diese Daten an, wenn Sie eine Serviceleistung für Ihren Hogastra-Kaffeautomaten benötigen. Dies ermöglicht eine schnellere Bearbeitung.

Ihr Kaffeeautomat

1

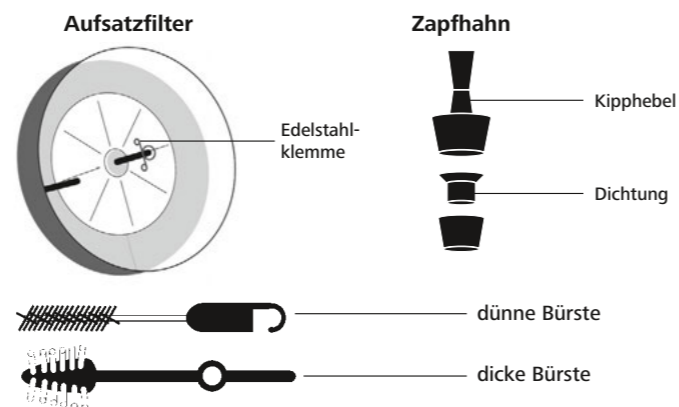
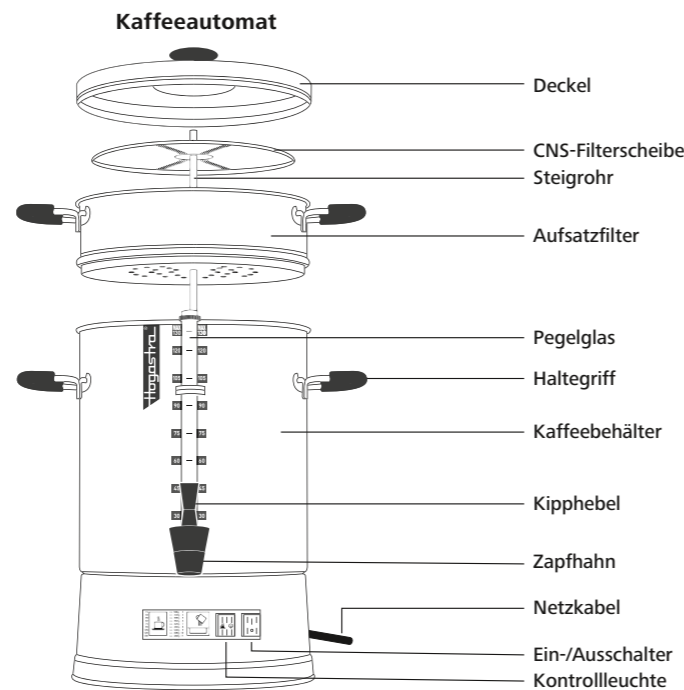
1.1 Lieferumfang und Geräteübersicht**1.2 Funktionsbeschreibung**

Der Kaffee wird mit einer aromaschonenden Temperatur von ca. 95°C gebrüht. Das Wasser wird im Heizelement erhitzt und steigt portionsweise durch den Eigendruck im Steigrohr nach oben in den Aufsatzfilter. Dort sprudelt das heiße Wasser in Intervallen auf das Kaffeemehl. Dabei wird das Kaffeemehl durchfeuchtet und gibt die wertvollen Aromastoffe an das heiße Wasser ab. Der fertige Kaffee fließt zurück in den Kaffeebehälter. Ist der Brühvorgang beendet, schaltet das Gerät selbsttätig auf die Heißhaltestufe um. Dies wird durch das Aufleuchten der grünen Kontrolllampe (Tassensymbol) signalisiert. Jetzt kann der Kaffee durch Betätigen des Zapfhahnes entnommen werden.

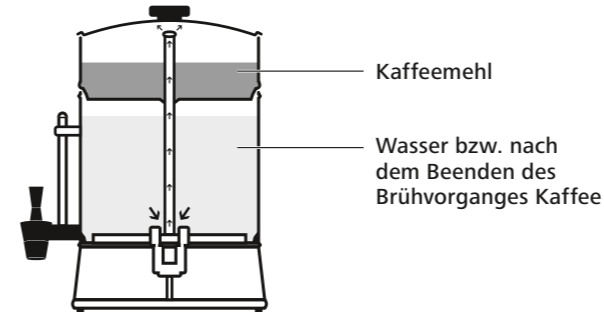

Zu Ihrer Sicherheit

2

2.1 Zeichenerklärung

	Personenschäden	GEFAHR Lebensgefährliche Verletzungen durch Stromschlag können die Folge sein, wenn dieses Zeichen nicht beachtet wird.
		WARNUNG Schwere Verbrühungen/Verbrennungen durch heiße Oberflächen können die Folge sein, wenn dieses Zeichen nicht beachtet wird.
		WARNUNG Schwere Verletzungen können die Folge sein, wenn dieses Zeichen nicht beachtet wird.
		VORSICHT Dieses Zeichen warnt vor Sach- und Umweltschäden sowie vor Funktionsstörungen.
		Hinweis Dieses Zeichen verweist auf nützliche Tipps und zusätzliche Informationen.

2.2 Bestimmungsgemäße Verwendung

Das Gerät ist zur Zubereitung und Bevorratung großer Kaffeemengen in haushaltsnahen Anwendungen, wie beispielsweise in Küchen für Mitarbeiter in Läden, Büros und anderen gewerblichen Bereichen, von Kunden in Hotels, Motels und weiteren ähnlichen Wohnumgebungen, in Frühstückspensionen, in landwirtschaftlichen Betrieben und ähnlichen Anwendungen bestimmt. Wird das Gerät in gewerblichen Bereichen genutzt, ist der Betreiber verpflichtet, die für den Einsatzbereich des Gerätes allgemein

gültigen Arbeits-, Sicherheits- und Unfallverhütungsvorschriften sowie die geltenden Umweltschutzbestimmungen zu beachten und einzuhalten. Das Gerät darf nur in technisch einwandfreiem und betriebs sicherem Zustand betrieben werden. Jede über die bestimmungsgemäße Verwendung hinausgehende Verwendung des Gerätes ist untersagt. Für alle Schäden bei nicht bestimmungsgemäßer Verwendung haftet allein der Betreiber.

Eine andere Verwendung oder Veränderung des Gerätes gilt als sachwidrig, birgt Gefahren in sich und schließt die Gewährleistung aus. Der Hersteller übernimmt keine Haftung bei Personen- oder Sachschäden.

2.3 Grundlegende Sicherheitshinweise

Beachten Sie folgende Hinweise um Personen- und Sachschäden auszuschließen:

**GEFAHR**

Ein Nichtbefolgen der folgenden Anweisungen führt zu lebensgefährlichen Verletzungen durch Stromschlag.

- Überprüfen Sie vor dem Anschluss des Gerätes, ob die Angaben auf dem Typenschild mit Ihrer Netzspannung übereinstimmen.

- Die normale Haussicherung schützt nicht vor einem lebensgefährlichen Stromschlag, sondern lediglich die Leitungen vor Überlastung. Um Personen vor Stromunfällen zu schützen, muss zusätzlich ein FI-Schutzschalter installiert sein. Schließen Sie das Gerät nicht an, wenn kein FI-Schutzschalter vorhanden ist.

- Lassen Sie das Gerät regelmäßig nach DGUV Vorschrift 3 für ortsveränderliche elektrische Betriebsmittel prüfen.

- Nehmen Sie keinesfalls das Gerät in Betrieb, wenn dieses an der Stromleitung oder an dem Netzstecker beschädigt ist.

- Wird die Netzleitung durch falsche Handhabung extrem geknickt, kann es zu Kabelschäden kommen.



- Wenn die Netzanschlussleitung dieses Gerätes beschädigt wird, muss sie durch den Hersteller oder seinen Kundendienst oder eine ähnlich qualifizierte Person ersetzt werden, um Gefährdungen zu vermeiden.
- Kontrollieren Sie vor jedem Einsatz des Gerätes, ob die Isolierung des Netzkabels unversehrt ist.
- Vergewissern Sie sich, dass sich das Stromkabel nicht in unmittelbarer Nähe von anderen Wärmequellen (z.B. Grill, Herdplatte) befindet. Heiße Oberflächen könnten das Kabel beschädigen.
- Tauchen Sie das Gerät nie in Wasser.
- Ziehen Sie vor jedem Befüllen des Gerätes mit Wasser den Netzstecker.
- Halten Sie die elektrischen Leitungen von Flüssigkeiten und direkten Witterungseinflüssen fern und bedienen Sie das Gerät nie mit nassen Händen.
- Ziehen Sie den Netzstecker nach jeder Bedienung, bei Funktionsstörungen und vor jeder Reinigung des Gerätes.
- Ziehen Sie nie an der Netzleitung oder direkt am Gerät, wenn Sie den Netzstecker ziehen wollen.
- Nehmen Sie nie selbst Reparaturmaßnahmen an dem Gerät vor.
- Kontaktieren Sie im Falle von Beschädigungen umgehend unsere Service-Hotline.
- Kinder dürfen nicht mit dem Gerät spielen.
- Dieses Gerät kann von Kindern ab 8 Jahren und darüber benutzt werden, wenn sie beaufsichtigt werden oder bezüglich des sicheren Gebrauchs des Gerätes unterwiesen wurden und die daraus resultierenden Gefahren verstanden haben. Reinigung und die Wartung durch den Benutzer dürfen nicht durch Kinder vorgenommen werden, es sei denn, sie sind 8 Jahre oder älter



und werden beaufsichtigt. Das Gerät und seine Anschlussleitung sind von Kindern jünger als 8 Jahre fernzuhalten.

- Dieses Gerät kann von Personen mit eingeschränkten körperlichen, sensorischen oder geistigen Fähigkeiten oder mit mangelnder Erfahrung und mangelnden Kenntnissen benutzt werden, wenn sie beaufsichtigt oder bezüglich des sicheren Gebrauchs des Gerätes unterwiesen wurden und die damit verbundenen Gefahren verstanden haben.



WARNUNG

Ein Nichtbefolgen der folgenden Anweisungen kann zu schweren Verbrennungen führen:

- Transportieren Sie das Gerät nicht mit heißem Inhalt.
- Nehmen Sie nicht den Deckel ab, so lange das Gerät eingeschaltet ist.
- Berühren Sie das heiße Gerät nur an den Griffen.
- Beachten Sie, dass nach der Anwendung die Oberfläche des Heizelements noch über Restwärme verfügt.
- Füllen Sie kein kaltes Wasser in das noch heiße Gerät, dies führt zu Dampfbildung und möglicherweise zu Verbrennungen.
- Lassen Sie das Gerät vor dem Befüllen vollständig abkühlen.
- Befüllen Sie den Behälter maximal bis zur obersten Markierungsmarke. Bei Überfüllung kann heiße Flüssigkeit herauspritzen.
- Eine Fehlanwendung kann zu möglichen Verletzungen führen.



WARNUNG

Ein Nichtbeachten der folgenden Anweisungen kann zu schweren Verletzungen führen:

- Das Gerät darf nur von Personen betrieben werden, die diese Anleitung vollständig gelesen und verstanden haben.



- Verlegen Sie das Netzkabel so, dass ein Stolpern für Sie und andere ausgeschlossen ist.
- Im Geräteinnenraum nur lebensmittelunbedenkliche Reiniger und Pflegemittel verwenden.



VORSICHT

Ein Nichtbeachten der folgenden Hinweise kann zu Sach- und Umweltschäden sowie Funktionsstörungen führen:

- Stellen Sie das Gerät nicht an öffentlich zugänglichen Plätzen auf.
- Stellen Sie das Gerät nie in den Geschirrspüler. Beachten Sie das Kapitel „Reinigung“ vor jeder Säuberung des Gerätes.
- Stellen Sie das Gerät immer auf eine feuerfeste Unterlage.
- Betreiben Sie das Gerät nie im leeren Zustand. Vergewissern Sie sich vor jedem Gebrauch, dass das Gerät mindestens bis zur Markierungsmarke „Minimum“ gefüllt ist.
- Kippen Sie das Gerät nicht, um die Restmenge an Kaffee zu entnehmen. Diese Restmenge dient zum Schutz der Heizung.
- Erwärmen Sie keine Milch und milchhaltigen Getränke oder Getränke mit Kohlensäure.
- Vergewissern Sie sich am Ende jedes Gebrauchs, dass das Gerät ausgeschaltet ist.



Hinweis

Die Übersetzungen der Bedienungsanleitung wurden nach bestem Wissen erstellt.

Eine Haftung für Übersetzungsfehler übernehmen wir nicht. Maßgebend ist die deutsche Bedienungsanleitung.

Technische Daten

3

Die Füllmenge ist im Kapitel „5.1 Kaffeepulver dosieren“ ersichtlich.

Nennspannung:	230 – 240 V ~ / 50 Hz
Schutzklasse:	1*
Leistungsaufnahme (Brühen):	ca. 1600 W
Warmhalten:	100 – 200 W/h (abh. vom Modell)
Höhe mit Filter / Leergewicht	CNS 35 / CNS 35 CL: 38 cm / 44 cm / 3,5 kg CNS 50 / CNS 50 CL: 45 cm / 50 cm / 4,0 kg CNS 75 / CNS 75 CL: 49 cm / 53 cm / 4,0 kg CNS 100 / CNS 100 CL: 53 cm / 59 cm / 5,0 kg CNS 130 / CNS 130 CL: 57 cm / 63 cm / 5,5 kg CNS 160 / CNS 160 CL: 61 cm / 67 cm / 6,5 kg

* Sprühwassergeschützte Ausführung für den Großkücheneinsatz (IPX3)

Brühzeit	
	± 10%
15	ca. 12 min.
35	ca. 25 min.
50	ca. 30 min.
70	ca. 40 min.
100	ca. 50 min.
130	ca. 70 min.
160	ca. 80 min.

Inbetriebnahme

4

4.1 Auspacken

Wir empfehlen, die Verpackung für eventuelle Transportzwecke aufzubewahren.

Wollen Sie die Verpackung dennoch beseitigen, so beachten Sie die örtlichen Entsorgungsvorschriften.



WARNUNG

Ein nicht ordnungsgemäß funktionierendes Gerät kann zu schweren Verletzungen führen.

- Benutzen Sie keinesfalls ein beschädigtes Gerät und kontaktieren Sie umgehend unsere Service-Hotline.



Hinweis

Vergleichen Sie die Angaben des Kapitels „Lieferumfang“ mit den Bestandteilen des Gerätes. Das Gerät wird im funktionsbereiten Zustand geliefert und muss nicht zusammengesetzt werden.

1. Automat aus der Verpackung entnehmen.
2. Kontrollieren Sie das Gerät auf mögliche Beschädigungen.

4.2 Aufstellen



WARNUNG

Ein Nichtbeachten der folgenden Anweisungen zur Aufstellung des Gerätes kann zu schweren Verletzungen führen:

- Stellen Sie das Gerät nur auf eine stabile, feuerfeste und waagerechte Unterlage. Beachten Sie dabei, dass das Gerät nicht für Kinder zugänglich ist.
- Nehmen Sie keinesfalls das Gerät in Betrieb, wenn dieses an der Stromleitung oder an dem Netzstecker beschädigt ist.
- Achten Sie darauf, dass mindestens ein Abstand von 5 cm zu umliegenden Objekten während des Betriebes besteht.

4.3 Erstreinigung

Ablagerungen an dem Kaffeeautomaten können bei der ersten Zubereitung den Geschmack des Kaffees verfälschen. Daher ist es wichtig, das Gerät vor dem ersten Gebrauch gründlich zu reinigen.



Hinweis

Bei der ersten Zubereitung darf der Kaffee nicht verwendet werden und muss beseitigt werden.

1. Kaffeeautomaten bis zur oberen Markierung mit kaltem Wasser füllen.
2. Aufsatzfilter mit Filterscheibe und Steigrohr einsetzen (siehe Kap. 5.2 „Kaffee zubereiten“).
3. 2–3 Tassen Kaffeepulver in den Filter eingeben.
4. Deckel schließen.
5. Ein-/Ausschalter drücken.
Der Kaffeeautomat beginnt mit dem Brühen des Kaffees.
6. Nach Fertigstellung des Kaffees Ein-/Ausschalter drücken.
Der Kaffeeautomat schaltet sich aus.
7. Zubereiteten Kaffee entsorgen.

Kaffeezubereitung

5

5.1 Kaffeepulver dosieren



VORSICHT

Beachten Sie, dass die kleinstmögliche Einfüllmenge ca. 15 Tassen (2 Liter) beträgt. Die Markierungen an der Innenseite zeigen die Füllhöhe an.

Bei einer Unterschreitung dieser Menge setzt der Brühvorgang nicht ein.



Hinweis

Um einen Kaffeegeschmack nach Ihren persönlichen Vorstellungen zu erreichen, können Sie das Kaffeemehl selbstverständlich individuell dosieren.

Verwenden Sie mehr Kaffeemehl, wird der Kaffee stärker, verwenden Sie weniger Kaffeemehl, wird der Kaffee schwächer.

Markieren Sie die Tabelle Ihres Modells für eine schnelle Wiedererkennung ☒

Modell CNS 35/CNS 35 CL (2,0 l – 4,5 l)

Tassen	Menge
15	ca. 150 g ≈ 2,5 x ☕
20	ca. 180 g ≈ 3,0 x ☕
25	ca. 210 g ≈ 3,5 x ☕
30	ca. 240 g ≈ 4,0 x ☕
35	ca. 270 g ≈ 4,5 x ☕

Modell CNS 50/CNS 50 CL (2,0 l – 6,5 l)

Tassen	Menge
15	ca. 150 g ≈ 2,5 x ☕
20	ca. 180 g ≈ 3,0 x ☕
25	ca. 210 g ≈ 3,5 x ☕
30	ca. 240 g ≈ 4,0 x ☕
35	ca. 270 g ≈ 4,5 x ☕
40	ca. 300 g ≈ 5,0 x ☕
45	ca. 330 g ≈ 5,5 x ☕
50	ca. 360 g ≈ 6,0 x ☕

Modell CNS 75/CNS 75 CL (2,0 l – 9,5 l)

Tassen	Menge
15	ca. 180 g ≈ 3,0 x ☕
30	ca. 240 g ≈ 4,0 x ☕
40	ca. 300 g ≈ 5,0 x ☕
50	ca. 345 g ≈ 6,0 x ☕
60	ca. 390 g ≈ 7,0 x ☕
70	ca. 435 g ≈ 8,0 x ☕
75	ca. 450 g ≈ 9,0 x ☕

Modell CNS 100/CNS 100 CL (2,0 l – 12,5 l)

Tassen	Menge
15	ca. 180 g ≈ 3,0 x ☕
25	ca. 225 g ≈ 3,5 x ☕
35	ca. 270 g ≈ 4,5 x ☕
45	ca. 315 g ≈ 5,0 x ☕
55	ca. 360 g ≈ 6,0 x ☕
65	ca. 405 g ≈ 7,0 x ☕
75	ca. 450 g ≈ 7,5 x ☕
85	ca. 480 g ≈ 8,0 x ☕
100	ca. 540 g ≈ 9,0 x ☕

Modell CNS 130/CNS 130 CL (2,0 l – 16,5 l)

Tassen	Menge
15	ca. 180 g ≈ 3,0 x ☕
30	ca. 240 g ≈ 4,0 x ☕
45	ca. 300 g ≈ 5,0 x ☕
60	ca. 360 g ≈ 6,0 x ☕
75	ca. 420 g ≈ 7,0 x ☕
90	ca. 480 g ≈ 8,0 x ☕
105	ca. 540 g ≈ 9,0 x ☕
120	ca. 600 g ≈ 10,0 x ☕
130	ca. 660 g ≈ 11,0 x ☕

Modell CNS 160/CNS 160 CL (2,0 l – 20,0 l)

Tassen	Menge
15	ca. 180 g ≈ 3,0 x ☕
30	ca. 240 g ≈ 4,0 x ☕
45	ca. 300 g ≈ 5,0 x ☕
60	ca. 360 g ≈ 6,0 x ☕
75	ca. 420 g ≈ 7,0 x ☕
90	ca. 480 g ≈ 8,0 x ☕
105	ca. 540 g ≈ 9,0 x ☕
120	ca. 600 g ≈ 10,0 x ☕
130	ca. 660 g ≈ 11,0 x ☕
150	ca. 720 g ≈ 12,0 x ☕
160	ca. 750 g ≈ 12,5 x ☕

5.2 Kaffee zubereiten



WARNUNG

Während des Brühvorganges erwärmen sich die Bestandteile des Automaten auf eine Temperatur von bis zu 90°C und können bei unsachgemäßem Gebrauch zu schweren Verbrennungen führen.

- Berühren Sie den Kaffeeautomaten im heißen Zustand nur an den Haltegriffen.

So füllen Sie Wasser ein:

Kaffeebehälter mindestens bis zur unteren oder maximal bis zur oberen Markierung (siehe Kapitel 5.1 „Kaffeepulver dosieren“) befüllen.

1. Deckel öffnen.
2. Aufsatzfilter und Steigrohr entfernen.
3. Kaffeebehälter mit kaltem Wasser maximal bis zur oberen Markierung füllen.

So befestigen Sie die CNS-Filterscheibe:

1. CNS-Filterscheibe unter fließendem Wasser anfeuchten. Dies ermöglicht eine stärkere Haftung des Kaffeepulvers an der Filterscheibe.
2. Mittelloch der CNS-Filterscheibe über die Spitze der Führungshülse des Aufsatzfilters führen.

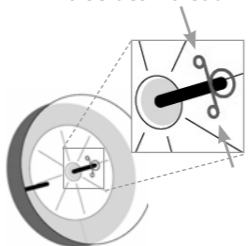

3. Daumen und Zeigefinger an die beiden Enden der Edelstahlklammer legen und zusammendrücken. Dadurch vergrößert sich der Ring der Edelstahlklammer.
4. Ring der Edelstahlklammer über die Führungshülse des Aufsatzfilters führen, bis dieser direkt an der CNS-Filterscheibe anliegt.

So setzen Sie den Aufsatzfilter ein und befüllen diesen mit Kaffeepulver:



VORSICHT

Kaffeepulver kann das Steigrohr verstopfen. Funktionsstörungen sind die Folge.

- Achten Sie darauf, dass kein Kaffeepulver in das Steigrohr gelangt.



Hinweis

Wenn Sie das Filtervlies verwenden, so legen Sie es auf die CNS-Filterscheibe.

1. Steigrohr von unten in die Führungshülse des Aufsatzfilters stecken.
2. Aufsatzfilter am oberen Ende des Steigrohres festhalten und das untere Ende des Steigrohres in das Heizelement am Boden des Kaffeeautomaten einsetzen. Der Aufsatzfilter muss direkt auf dem Rand des Kaffeebehälters aufliegen.
3. Aufsatzfilter mit der entsprechenden Anzahl Tassen an Kaffeepulver befüllen (siehe Kap. 5.1 „Kaffeepulver dosieren“). Dabei müssen der Filterboden sowie die CNS-Filterscheibe vollständig und gleichmäßig bedeckt werden.

So bereiten Sie den Kaffee zu:

1. Deckel schließen.
2. Ein-/Aus-Schalter drücken, um das Gerät einzuschalten. Die gelbe und die rote Kontrollleuchte leuchten auf und der Brühvorgang wird gestartet.

Ist der Brühvorgang beendet, schaltet der Kaffeeautomat selbsttätig auf die Heißhaltestufe von ca. 83°C um. Dies wird durch das Aufleuchten der grünen Kontrolllampe (Tassensymbol) signalisiert.

Die rote Kontrollleuchte ist aus.

So entfernen Sie den Aufsatzfilter nach Beendigung des Brühvorganges:



WARNUNG

Während der Warmhaltephase hat der Kaffeeautomat eine Temperatur von ca. 83°C und kann bei unsachgemäßem Gebrauch zu schweren Verbrennungen führen.

- Berühren Sie den Kaffeeautomaten im heißen Zustand nur an den Haltegriffen.



Hinweis

Nach einer Dauer von 10 – 15 Minuten ist der Kaffee vollständig aus dem Aufsatzfilter abgetropft. Entfernen Sie nach dieser Dauer den Filter.

1. Ein-/Aus-Schalter drücken, um das Gerät auszuschalten.
2. Aufsatzfilter an den seitlichen Griffen heben und darauf achten, dass das Steigrohr ebenfalls entnommen wird.
3. Kaffeesatz aus dem Aufsatzfilter entsorgen.
4. Kaffeeautomaten mit dem Deckel wieder schließen.
5. Ein-/Aus-Schalter drücken, um den Kaffeeautomaten anzuschalten.

5.3 Kaffee entnehmen

1. Tasse unter den Zapfhahn stellen.

Zapfhahn öffnen:



2. Kipphebel am Zapfhahn leicht nach unten drücken, um das Ventil für die Kaffeentnahme zu öffnen.



Wird der Kipphebel vollständig nach unten gedrückt, arretiert er. Der Kaffee fließt so lange, bis Sie den Kipphebel wieder in die Ausgangsposition drücken.

Zapfhahn schließen:



3. Kipphebel am Zapfhahn wieder in die Ausgangsposition drücken.

Wartung & Reinigung

6



GEFAHR

Das Gerät wird mit 230 V Haushaltsspannung betrieben. Der direkte Kontakt von Wasser mit den Strom führenden Leitungen kann zum Stromschlag oder direkt zum Tod führen.

- Ziehen Sie vor allen Reinigungsarbeiten den Netzstecker aus der Steckdose.
- Tauchen Sie das Gerät nie in Wasser.
- Halten Sie Feuchtigkeit von den elektrischen Bestandteilen des Automaten fern.



VORSICHT

Schäden durch Verunreinigungen, ungeeignete Reinigungs- und Entkalkungsmittel.

Reinigen Sie Ihren Automaten gründlich. Verwenden Sie zur Reinigung und zur Entkalkung des Gerätes Bio-Clean Reiniger und Bio-Clean Entkalker, ansonsten können wir im Schadensfall keine Garantie übernehmen. Diese können Sie bei uns bestellen (siehe Kap. 8.3 „Bestellschein“).

6.1 Allgemein

Das Gerät ist wartungsfrei. Doch wie bei jedem anderen Gerät ist für den störungsfreien Gebrauch eine Reinigung nach jeder Nutzung des Gerätes nötig.

Beachten Sie dazu folgende Anweisungen:

- Geräteteile auseinander nehmen und einzeln reinigen.
- Nur milde Reinigungsmittel verwenden. Keine Scheuermittel, Stahlwolle oder aggressive oder ätzende Entkalker benutzen.
- Keine Bestandteile des Automaten in der Spülmaschine reinigen.
- Behälter mit warmem Wasser füllen, mildes Reinigungsmittel zugeben und ausspülen. Das Gerät nicht mit einem Wasser-schlauch oder Hochdruckreiniger abspritzen.
- Geräteteile mit einem feuchten Tuch oder Schwamm reinigen. Gereinigte Teile mit einem weichen Tuch trocknen.
- Starke Verschmutzungen im Heizelement mit der dicken Bürste entfernen. Mit klarem Wasser nachspülen. Das Innere des Steigrohres mit der dünnen Bürste reinigen.
- Membrane an der Unterseite des Steigrohres auf Beweglichkeit prüfen und gegebenenfalls Verklebungen entfernen.
- Die Feder am oberen Bereich des Steigrohres nicht entfernen. Achten Sie darauf, dass diese nicht beschädigt wird.

6.2 Zapfhahn & Pegelglas

Zusätzlich zu den oben genannten Anweisungen müssen Zapfhahn & Pegelglas gereinigt werden:

Zapfhahn



1. Kipphebel des Zapfhahnes abschrauben.
2. Dichtung entnehmen und Teile des Zapfhahnes unter fließendem Wasser reinigen.
3. Alle Teile mit einem weichen Handtuch trocknen.
4. Kipphebel und Dichtung zusammensetzen.
5. Kipphebel wieder anschrauben.

Pegelglas

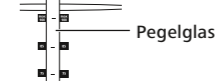
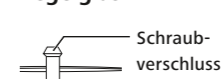

1. Schraubverschluss aufdrehen.
2. Pegelglas mit den Dichtungen entnehmen. Reinigen Sie das Pegelglas mit der dünnen Bürste unter fließendem Wasser.
3. Pegelglas und Dichtungen wieder einsetzen.
4. Schraubverschluss wieder zuschrauben.

6.3 Entkalkung

**VORSICHT**

Stark kalkhaltiges Wasser kann zu Ablagerungen im Gerät führen. Dadurch können das Steigrohr, das Pegelglas und der Zapfhahn verstopft und beschädigt werden.

- Entkalken Sie das Gerät in Abhängigkeit von der Wasserhärte in regelmäßigen Abständen.

So entkalken Sie mit Bio-Clean Entkalker:

Zur Entkalkung empfehlen wir Bio-Clean Entkalker. Die Anwendung ist ganz einfach und problemlos.

Dieser Entkalker bietet sich auch für das Entfernen der Kalkablagerungen am Steigrohr, am Pegelglas und am Zapfhahn an.

1. Bio-Clean Entkalker auf die verkalkten Flächen aufsprühen.
2. Bio-Clean Entkalker je nach Verkalkung für 5–10 Minuten einwirken lassen.
3. Flächen mit feuchten Lappen abwischen und mit klarem Wasser gründlich nachspülen.
4. Im Bedarfsfall Vorgang wiederholen.

Fehlerbehebung

7

Auch bei hochwertigen Elektrogeräten können nach Jahren Verschleißerscheinungen an einzelnen Teilen auftreten. Jedoch bitten wir Sie, folgende Liste bei möglichen Problemen zu beachten, bevor Sie unseren Kundendienst in Anspruch nehmen.

Problem	Abhilfe
Kontrollleuchte des Ein-/Ausschalters leuchtet nicht / das Gerät funktioniert nicht	<ul style="list-style-type: none"> • Kontrollieren Sie, ob Sie den Netzstecker in die Steckdose gesteckt haben. • Kontrollieren Sie die Netzleitung auf mögliche Beschädigungen. Falls diese vorliegen, so kontaktieren Sie umgehend unsere Kundendienststelle. Nehmen Sie keinesfalls selbst Reparaturen am Gerät vor. • Lassen Sie die Steckdose durch einen Fachmann kontrollieren.
Es fließt kein oder nur wenig Wasser in den Aufsatzfilter	<ul style="list-style-type: none"> • Kontrollieren Sie, ob das Steigrohr verstopft oder verbogen ist. • Kontrollieren Sie, dass die Pumpmembrane am Steigrohr nicht verstopft und frei beweglich ist. • Kontrollieren Sie, ob Sie zu wenig Wasser eingefüllt haben (siehe Kapitel 5.1 „Kaffeepulver dosieren“). • Kontrollieren Sie, ob das Heizelement frei von Kalk und Kaffeeresten ist.
Der Kaffee ist kalt	<ul style="list-style-type: none"> • Kontrollieren Sie, ob das Gerät noch eingeschaltet ist. • Kontrollieren Sie die grüne Kontrollleuchte. Leuchtet sie nicht, informieren Sie unsere Kundendienststelle.
Es ist Kaffeepulver im Kaffee	<ul style="list-style-type: none"> • Sie haben vergessen, die Filterscheibe einzulegen. • Sie haben die Filterscheibe falsch herum eingelegt. • Sie haben vergessen, die Filterscheibe anzufeuchten. • Ihre Kaffeesorte ist zu feinkörnig. Verwenden Sie eine andere Kaffeesorte mit grober Mahlung.
Der Kaffee ist zu dünn	<ul style="list-style-type: none"> • Kontrollieren Sie, ob Sie das Kaffeepulver richtig dosiert haben (siehe Kap. 5.1 „Kaffeepulver dosieren“). • Kontrollieren Sie, ob das Steigrohr verstopft oder verbogen ist. • Kontrollieren Sie, dass die Pumpmembrane am Steigrohr nicht verstopft und frei beweglich ist. • Reinigen Sie das Gerät (siehe Kapitel 6 „Wartung & Reinigung“). • Entkalken Sie das Gerät (siehe Kapitel 6.3 „Entkalkung“).
Der Kaffee fließt schlecht ab	<ul style="list-style-type: none"> • Ihre Kaffeesorte ist zu feinkörnig. Verwenden Sie eine andere Kaffeesorte mit grober Mahlung. • Die Filterscheibe ist verstopft. Reinigen Sie diese. • Sie verwenden ein Filtervlies und haben dieses unter die Filterscheibe gelegt (siehe Kapitel 5.2).

Problem	Abhilfe
Wasser läuft aus	<ul style="list-style-type: none"> • Die Dichtungsringe am Pegelglas sind beschädigt. Tauschen Sie diese aus (siehe Kap. 8.3 „Bestellschein“). • Kontrollieren Sie den Zapfhahn. Reinigen Sie diesen wenn nötig (siehe Kapitel 6.2). • Kontrollieren Sie das Gerät auf äußerlich sichtbare Beschädigungen.

Hat Ihnen diese Tabelle zur Problembeseitigung nicht geholfen, so kontaktieren Sie bitte unsere Kundendienststelle oder senden Sie uns den Automaten zu.

Kontakt siehe Kapitel 8.4 „Serviceadresse“

Fügen Sie dem Paket den Kaufbeleg und einen Zettel bei, auf dem Sie um die Reparatur des Artikels bitten. Unsere zentrale Kundendienststelle repariert den Automaten umgehend und Sie erhalten ihn in wenigen Tagen zurück.

Liegt uns der Kaufbeleg nicht vor, müssen wir Ihnen leider alle Kosten in Rechnung stellen. Eine rückwirkende Gutschrift kann nicht erfolgen.

Service

8

8.1 Altgeräterücknahme & Entsorgung (B2B)

Dieses Produkt darf am Ende seiner Lebensdauer nicht über den normalen Haushaltsabfall entsorgt werden, sondern muss dem Recycling von elektrischen Geräten zugeführt werden. Das Symbol auf dem Produkt, der Gebrauchsanweisung oder der Verpackung weist darauf hin.

Die Werkstoffe sind wiederverwertbar. Mit der Wiederverwendung, der stofflichen Verwertung oder anderen Formen der Verwertung von Altgeräten leisten Sie einen wichtigen Beitrag zum Schutze unserer Umwelt.

Gewerbliche Kunden (B2B) sind verpflichtet, den gelieferten Kaffeeautomaten nach Nutzungsbeendigung entsprechend der gesetzlichen Vorschriften ordnungsgemäß entsorgen zu lassen.

Bitte kontaktieren Sie unseren Service (siehe Kapitel 8.4 „Serviceadresse“), damit die für Sie kostenlose Rückholung des Gerätes organisiert werden kann.

Falls Sie das Gerät in einem anderen EU-Mitgliedsstaat als Deutschland erworben haben, ist für die Rücknahme und Entsorgung der Importeur in Ihrem Land verantwortlich. Bitte fragen Sie Ihren Vertragspartner.



Das ausgediente Gerät ist am Ende seiner Lebensdauer entsprechend den nationalen Bestimmungen zu entsorgen. Es empfiehlt sich, mit einer auf Entsorgung spezialisierten Firma Kontakt aufzunehmen, oder sich mit der Entsorgungsabteilung ihrer Kommune in Verbindung zu setzen.

8.2 Garantiekunde

Wir danken Ihnen und freuen uns, dass Sie ein Qualitätserzeugnis der Hogastra GmbH erworben haben. Ihr Gerät wurde mit der gewohnten Sorgfalt hergestellt, getestet und vor der Auslieferung geprüft. Sollten Sie dennoch einen berechtigten Grund zur Beanstandung haben, bitten wir Sie, sich an unseren zentralen Kundendienst zu wenden. Reparaturen werden ausschließlich dort ausgeführt.

Hierfür ist uns das Gerät in einer sicheren Transportverpackung zu überstellen (siehe Kapitel 8.4 „Serviceadresse“). Für Transportschäden, die auf den Versandwegen entstehen, haften wir nicht.

Zur Prüfung für die Voraussetzungen für unser Tätigwerden bitten wir Sie, uns den Kaufbeleg vorzulegen. Liegt uns kein Nachweis des Kaufdatums vor, werden die Kosten in Rechnung gestellt. Eine rückwirkende Gutschrift oder Vergütung kann nicht erfolgen.

Die Hogastra-Garantie leisten wir zusätzlich zu Ihren gesetzlichen Rechten gegen den Händler aus dem Kaufvertrag.

Die Hogastra-Garantie gilt ausschließlich für die Bundesrepublik Deutschland. Dem Käufer (Verbraucher), der das Gerät erstmals in Betrieb nimmt, leisten wir ab dem Zeitpunkt der Übergabe für die Dauer von 24 Monaten Garantie in dem in diesen Garantiebedingungen aufgeführtem Umfang. Voraussetzung ist jedoch, dass das Gerät in Deutschland gekauft wurde, unserer Servicezentrale zugestellt wird und diese Garantiebedingungen zusammen mit dem Kaufbeleg vorgelegt werden. In allen anderen Fällen gilt die gesetzliche Gewährleistungsfrist für gewerbliche Nutzung. Wird das in Deutschland gekaufte Gerät

ins Ausland verbracht, gelten diese Garantiebedingungen auch, sofern im betroffenen Land ein von uns autorisierter Kundendienst besteht und das Gerät die dort technischen Voraussetzungen (z. B. Spannung usw.) erfüllt.

Im Rahmen der Garantie werden wir alle Mängel, die auf Material- oder Fertigungsfehlern beruhen, beheben. Ausgeschlossen von der Garantie sind Schäden oder Mängel aus nicht vorschriftsmäßigem Anschluss, unsachgemäßer Handhabung, Verschleiß, Nichtbeachtung der Bedienungsanweisungen sowie Schäden, die durch mangelnde Wasserqualität hervorgerufen werden. Wasser mit niedrigen Härtegraden ist häufig aggressiv. Weiches Wasser (z. B. aus Wasseraufbereitungsanlagen) ist durch einen hohen Anteil an Kohlensäure wenig gepuffert, d. h. es löst feste Stoffe z. B. Kalk, aber auch Metalle. Die Beurteilung und Anerkennung von Garantieleistungen sowie das Recht auf Nachbesserung, Austausch, Preisnachlass oder Auflösung des Kaufvertrages ist ausschließlich uns als Hersteller überlassen und richtet sich nach der Verhältnismäßigkeit.

Für Folgeschäden jeglicher Art übernehmen wir keine Haftung. Durch eine Garantieleistung wird die Garantiefrist nicht erneuert bzw. verlängert. Die Garantie erlischt, wenn Reparaturen oder Eingriffe durch Personen, die nicht zu unserer Kundendienstorganisation gehören, vorgenommen werden. Das Gleiche gilt, wenn das Typenschild bzw. die Gerätnummer entfernt oder unleserlich gemacht wurde oder wenn Teile fremder Herkunft eingebaut wurden.

8.3 Bestellschein

Kreuzen Sie bitte Ihr Modell an:

- CNS 35/CNS 35 CL CNS 75/CNS 75 CL CNS 130/CNS 130 CL
 CNS 50/CNS 50 CL CNS 100/CNS 100 CL CNS 160/CNS 160 CL

Anzahl	Artikel
	Steigrohr
	Pegelglas
	Dichtung zu Pegelglas
	Zapfhebel mit Dichtung und Verschraubung
	Zapfhahn komplett
	CNS-Filterscheibe
	CNS-Filterklammer
	Filtervlies Ø 20 cm (500 Stück)
	Bürstenset (für Heizung und Steigrohr/Pegelglas)
	Bio-Clean Reiniger (2 x 500 ml)
	Bio-Clean Entkalker (2 x 1000 ml)

Firma: _____ Besteller: _____

Straße: _____ Telefon: _____

PLZ/Ort: _____ Email: _____

Datum: _____ Unterschrift: _____

8.4 Serviceadresse

Hogastra GmbH
 Industriestr. 21–23
 D-36199 Rotenburg

Service-Telefon +49 (0) 66 23 - 70 11
 Service-Fax +49 (0) 66 23 - 92 32 25
 Email info@hogastra.de
 Internet www.hogastra.de

8.5 Konformitätserklärung

Die Geräte entsprechen den aktuellen Normen und Richtlinien der EU. Dies bescheinigen wir in der EG-Konformitätserklärung.

Bei Bedarf senden wir Ihnen gern die entsprechende Konformitätserklärung zu.

8.6 Hinweis für Exporteure

Beim Export der Geräte innerhalb und außerhalb der EU müssen die landesspezifischen Arbeits- und Sicherheitsanforderungen sowie die technischen Ausführungen (Landesnormen) durch den Exporteur hinterfragt und umgesetzt werden.

Die Bedienungsanleitungen müssen durch den Exporteur in den jeweiligen Landessprachen mitgeliefert werden.

Upozornění pro používání

Důležité upozornění pro používání

**NEBEZPEČÍ**

Pokud je síťový kabel kvůli nesprávné manipulaci extrémně ohnutý, může dojít k jeho poškození.

Nepoužívejte zařízení, pokud je poškozený síťový kabel nebo zástrčka!

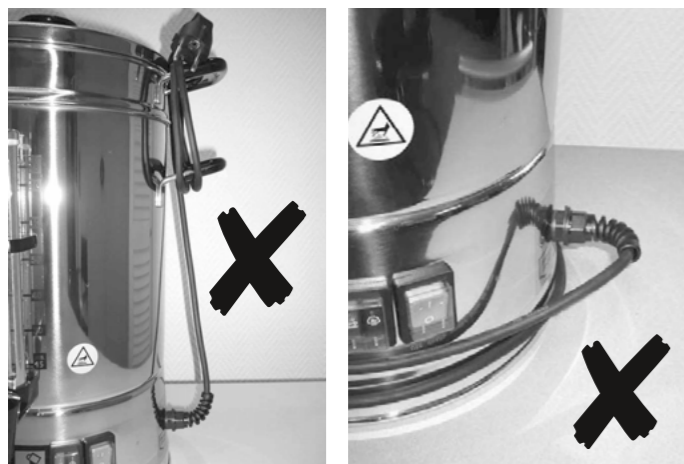
**ŠPATNĚ**

Vytáhnout napájecí kabel nahoru a navinout jej kolem držadel. Kabelová průchodka je extrémně ohnutá.

ŠPATNĚ

Vytáhnout napájecí kabel na stranu a navinout jej kolem těla přístroje nebo kolem výčepního kohoutku. Kabelová průchodka je extrémně ohnutá.

**SPRÁVNĚ**

Síťový kabel vždy naviňte do malého šneka a umístěte jej vedle spotřebiče. Kabelová průchodka nebude ohnutá.

Úvod

Děkujeme Vám, že jste se rozhodli pro tento automat na kávu firmy Hogastra a přejeme Vám hodně potěšení s tímto přístrojem.

Přečtěte před uvedením do provozu návod k obsluze a dbejte na v něm obsažené bezpečnostní pokyny.

Uchovávejte tento návod v dosahu přístroje.

Pro případ předání tohoto přístroje třetím osobám, Vás upozorňujeme na Vaši povinnost, tento návod také odevzdat.

Cílová skupina tohoto návodu

Bezpečná obsluha tohoto automatu na kávu firmy Hogastra, je při dodržení instrukcí tohoto návodu zaručena i bez speciálního zaškolení. Předpokládají se ovšem nařízení, mimo jiné hygienická nařízení v podnikatelské oblasti.

Zapsání údajů typového štítku

Zapište zde údaje z typového štítku přístroje:

Model: _____

Č. přístroje: _____

Rok výroby: _____

Uvedte prosím tyto údaje, když potřebujete servisní službu pro automat na kávu firmy Hogastra. Toto umožní rychlejší zpracování.

Váš automat na kávu

1

1.1 Objem dodávky & přehled o přístroji

Automat na kávu

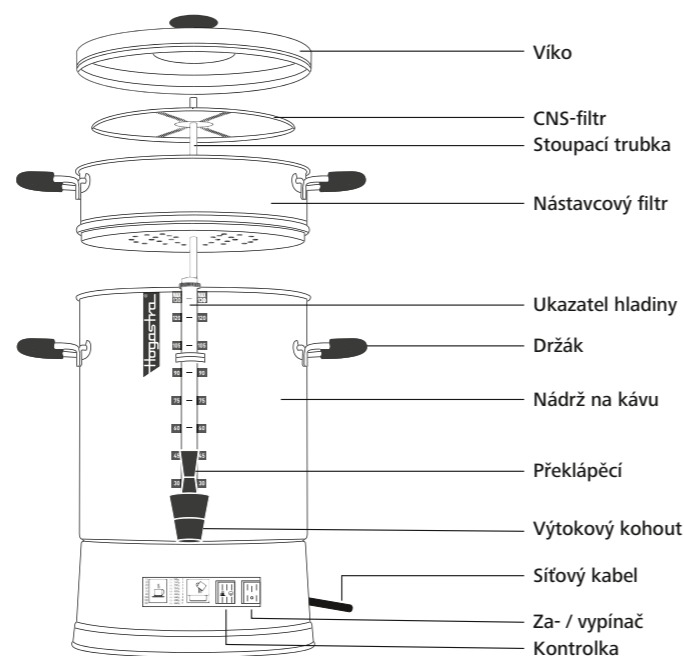

Nástavcový filtr

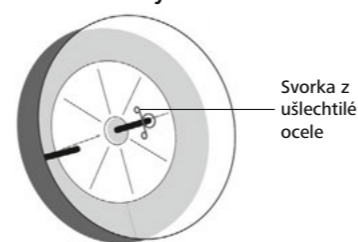

Výtokový kohout

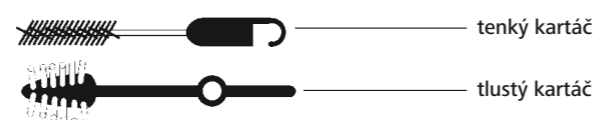
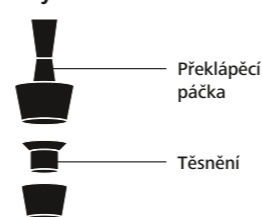

1.2 Popis funkce

Káva se vaří při teplotě cca 95°C, zachovávající aroma.

Voda se ohřeje v topném elementu a stoupá vlastním tlakem po dávkách stoupací trubkou nahoru do nástavcového filtru. Tam kypí horká voda po intervalech na mletou kávu.

Přitom mletá káva prosákne a předává hodnotné aromatické látky horké vodě. Hotová káva teče zpět do nádrže na kávu. Když je proces vaření u konce, přístroj samočinně přepne na stupeň udržování horkého stavu. Toto se signalizuje rozsvícením zeleného kontrolního světla (symbol šálku). Nyní lze odebrat kávu stisknutím výtokového kohoutu.

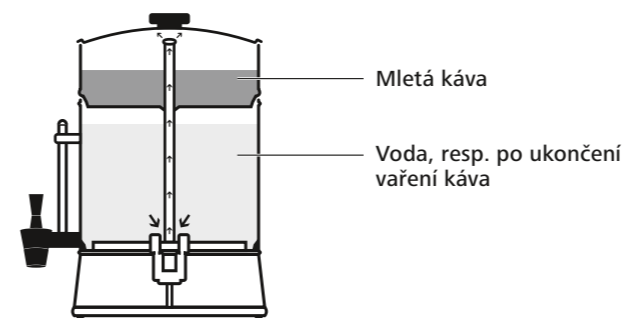

Pro Vaši bezpečnost

2

2.1 Vysvětlení značek

	NEBEZPEČÍ Životunebezpečná poranění skrze úder elektrickým proudem mohou být následkem, když se nedbá na tuto značku.
	VÝSTRAHA Těžká opaření/popáleniny skrze horké povrchy mohou být následkem, když se nedbá na tuto značku.
	VÝSTRAHA Těžká poranění mohou být následkem, když se nedbá na tuto značku.
	POZOR Tato značka varuje před věcnými škodami v životním prostředí, jakož i před poruchami funkčnosti.
	Pokyn Tato značka poukazuje na užitečné tipy a přídavné informace.

2.2 Použití podle určení

Zařízení je určeno k přípravě a skladování velkého množství kávy při domácím použití, jako například v kuchyních pro pracovníky v obchodech, kancelářích a jiných zaměstnaneckých prostorách, pro zákazníky v hotelech, motelech a dalších podobných ubytovacích zařízeních, v penzionech se snídaní, v hospodářských podnicích a pro podobná použití. Pokud je zařízení používáno v komerčních prostorech, je provozovatel povinen dbát na obecně platné pracovní, bezpečnostní a preventivní předpisy a platné

předpisy na ochranu životního prostředí a dodržovat je. Zařízení smí být používáno pouze pokud je v technicky bezchybném a bezpečném stavu. Jakékoli použití nad rámec zamýšleného použití zařízení je zakázáno. Provozovatel sám odpovídá za všechny škody způsobené nesprávným použitím.

Jakékoli jiné použití nebo úprava zařízení se považuje za nevhodné, nese rizika a vylučuje platnost záruky. Výrobce nepřebírá žádnou odpovědnost za zranění osob nebo poškození majetku.

2.3 Základní bezpečnostní pokyny

Dbejte na následující pokyny aby se vyloučily škody na zdraví osob a škody na věcech:

**NEBEZPEČÍ**

Neuposlechnutí následujících instrukcí vede k životunebezpečným poraněním skrz úder elektrickým proudem.

- Zkontrolujte před připojením přístroje, jestli údaje na typovém štítku se shodují s napětím Vaší sítě
- Běžná domovní pojistka nechrání před smrtelným úrazem elektrickým proudem, ale chrání jen elektrické vedení před přetížením. Chcete-li zajistit ochranu osob před elektrinou, musíte nainstalovat také proudový chránič. Přístroj nepřipojujte, pokud rozvod není opatřen proudovým chráničem.
- Přístroj nechávejte pravidelně kontrolovat podle předpisů DGUV 3 pro přenosné elektrické provozní prostředky.
- V žádném případě neuvádějte tento přístroj do provozu, když je na elektrickém vedení anebo na síťové zástrčce poškozený.
- Pokud je síťový kabel kvůli nesprávné manipulaci extrémně ohnutý, může dojít k jeho poškození.
- Pokud je napájecí kabel tohoto zařízení poškozen, musí být vyměněn výrobcem nebo jeho servisním pracovníkem nebo podobně kvalifikovanou osobou, aby se předešlo nebezpečí.



- Kontrolujte před každým použitím přístroje, je-li izolace síťového kabelu nepoškozená.
- Ujistěte se o tom, že se elektrický kabel nenachází v bezprostřední blízkosti jiných tepelných zdrojů (např. gril, plotna sporáku). Horké povrchy by mohly poškodit kabel.
- Nikdy neponořte tento přístroj do vody.
- Vytáhněte síťovou zástrčku před každým plněním tohoto přístroje vodou.
- Udržujte elektrická vedení vzdáleně od tekutin a přímých povětrnostních vlivů (např. déšť) a nikdy neobsluhujte tento přístroj mokřima rukama.
- Vytáhněte síťovou zástrčku po každé obsluze, při poruchách a před každým čištěním přístroje.
- Nikdy netahejte za síťový kabel anebo přímo za přístroj, když chcete vytáhnout síťovou zástrčku.
- Neprovádějte nikdy sami opravná opatření na přístroji.
- V případě poškození, neprodleně kontaktujte náš servisní hotline.
- Děti si nesmějí se zařízením hrát.
- Toto zařízení mohou používat děti ve věku 8 let a starší, pokud jsou pod dozorem nebo pokud byly poučeny o bezpečném používání zařízení a pokud porozuměly nebezpečím, která z toho vyplývají. Čištění a údržbu uživatelem smí provádět pouze děti starší 8 let a pod dozorem. Zařízení s přípojovacím kabelem musí být umístěno mimo dosah dětí mladších 8 let.
- Toto zařízení mohou používat osoby s omezenými fyzickými, smyslovými nebo mentálními schopnostmi nebo s nedostatečnými zkušenostmi a znalostmi, pokud jsou pod dozorem nebo pokud byly poučeny o bezpečném používání zařízení a pochopily příslušná nebezpečí.

**VÝSTRAHA**

Neuposlechnutí následujících instrukcí může vést k těžkým opařením:

- Netransportujte tento přístroj s horkým obsahem.
- Nesejměte víko, pokud je přístroj zapnutý.
- Přístroj se dotýkejte pouze na držadlech.
- Dávejte pozor na to, že po použití má povrch topného článku stále zbytkové teplo.
- Nepouštějte žádnou studenou vodu do ještě horkého přístroje, to vede k tvorbě páry a možno k popáleninám.
- Před plněním nechte zařízení vychladnout.
- Nádrž naplňujte maximálně až po nejvyšší značku. Při přeplnění může horká tekutina vystříknout.
- Nesprávné použití může vést k úrazu.

**VÝSTRAHA**

Neuposlechnutí následujících instrukcí může vést k těžkým poraněním:

- Tento přístroj smí být provozován pouze osobami, které tento návod úplně přečetly a pochopily.
- Pokládejte síťový kabel tak, aby bylo klopýtnutí pro Vás a pro jiné vyloučené.
- Na vnitřní prostor zařízení používejte pouze čisticí prostředky pro potravinářské účely.

**POZOR**

Nedbání na následující pokyny může vést ke škodám na věcech a na životním prostředí, jakož i k poruchám funkčnosti:

- Neinstalujte přístroj na veřejně přístupná místa.
- Nikdy nedejte tento přístroj do myčky na nádobí. Dbejte na kapitolu „Čištění“ před každým čištěním přístroje.
- Přístroj vždy umístěte na nehořlavou podložku.
- Nidý neprovozujte tento přístroj v



prázdném stavu. Ujistěte se před každým použitím o tom, že je přístroj alespoň po značku „Minimum“ naplněný.

- Nenaklápějte přístroj na to, abyste z něj odebrali zbytkové množství vody. Toto zbytkové množství slouží na ochranu topení.
- Neohřívejte žádné mléko a nápoje s obsahem mléka anebo nápoje s kyslíčným uhlíčkem.
- Ujistěte se u konce každého použití o tom, že je přístroj vypnutý.

**Pokyn**

Překlady této příručky byly provedeny podle našich nejlepších znalostí. Nepřijímáme žádnou odpovědnost za chyby překladu. Rozhodující je německý návod k obsluze.

Technické údaje

3

Plnicí množství je patrné v kapitole „5.1 Dávkování mleté kávy“.

Jmenovité napětí:	230 – 240 V ~ / 50 Hz
Třída ochrany:	1*
Příkon (vaření):	cca 1600 W
Příkon při udržování teploty:	100 – 200 W/h (záv. na modelu)
Výška s filtr / Hmotnost bez náplně:	CNS 35 / CNS 35 CL: 38 cm / 44 cm / 3,5 kg CNS 50 / CNS 50 CL: 45 cm / 50 cm / 4,0 kg CNS 75 / CNS 75 CL: 49 cm / 53 cm / 4,0 kg CNS 100 / CNS 100 CL: 53 cm / 59 cm / 5,0 kg CNS 130 / CNS 130 CL: 57 cm / 63 cm / 5,5 kg CNS 160 / CNS 160 CL: 61 cm / 67 cm / 6,5 kg

* Verze odolná proti stříkající vodě pro použití ve velké kuchyni (IPX3)

Doba vaření		
15		± 10%
35		cca 12 min.
50		cca 25 min.
70		cca 30 min.
100		cca 40 min.
130		cca 50 min.
160		cca 70 min.
		cca 80 min.

Uvedení do provozu

4

4.1 Vybalení

Doporučujeme uložit obal pro případné transportní účely. Chcete-li přesto obal odstranit, pak dbejte na místní předpisy pro likvidaci odpadů.

**VÝSTRAHA**

Přístroj ne řádně fungující může vést k těžkým poraněním.

- Nepoužívejte v žádném případě poškozený přístroj a neodkladně kontaktujte náš servisní hotline.

**Pokyn**

Porovnejte údaje v kapitole „Objem dodávky“ se složkami přístroje. Přístroj se dodává ve funkčním stavu a není třeba ho sestavit.

1. Vyměňte automat z obalu.
2. Kontrolujte přístroj ohledně možných poškození.

4.2 Postavení**VÝSTRAHA**

Nedbání na následující instrukce pro postavení přístroje, může vést k těžkým poraněním:

- Postavte tento přístroj pouze na stabilní, nehořlavé a vodorovnou podložku. Dbejte přitom na to, aby přístroj nebyl přístupný pro děti.
- V žádném případě neuvádějte přístroj do provozu, když je jeho elektrické vedení anebo síťová zástrčka poškozená.
- Dbejte na to, aby během provozu byl odstup k okolním objektům alespoň 5 cm.

4.3 První čištění

Usazeniny v automatu na horkou vodu, mohou při první přípravě zfalšovat chuť kávy. Proto je důležité přístroj před prvním použitím důkladně vyčistit.

**Pokyn**

Při první přípravě se káva nesmí použít a musí se odstranit.

1. Naplňte automat na kávu studenou vodou až po horní značku.
2. Vsaďte nastavový filtr s filtračním kotoučem a se stoupací trubicou (viz kap. 5.2 „Příprava kávy“).
3. Vložte 2–3 šálky mleté kávy do filtru.
4. Uzavřete víko.
5. Stiskněte za-/vypínač. Automat na kávu začíná vařit kávu.
6. Po ukončení vaření kávy stisknout za-/vypínač. Automat na kávu se vypne.
7. Připravenou kávu odstranit.

Příprava kávy

5

5.1 Dávkování mleté kávy**POZOR**

Zohledněte to, že nejmenší možné plnicí množství činí asi 15 šálků (2 litry). Značky na vnitřní straně ukazují výšku plnění. Při podkročení tohoto množství, proces vaření nezačne.

**Pokyn**

Pro dosažení chutě kávy podle Vašich osobních představ, můžete mletou kávu samozřejmě individuálně dávkovat. Použijete-li více mleté kávy, bude káva silnější, použijete-li méně mleté kávy, bude káva slabší.

Označte tabulku Vašeho modelu pro rychlé opětovné nalezení ☒

Model CNS 35/CNS 35 CL (2,0 l – 4,5 l)	
15	cca 150 g ≈ 2,5 x ☕
20	cca 180 g ≈ 3,0 x ☕
25	cca 210 g ≈ 3,5 x ☕
30	cca 240 g ≈ 4,0 x ☕
35	cca 270 g ≈ 4,5 x ☕

Model CNS 50/CNS 50 CL (2,0 l – 6,5 l)	
15	cca 150 g ≈ 2,5 x ☕
20	cca 180 g ≈ 3,0 x ☕
25	cca 210 g ≈ 3,5 x ☕
30	cca 240 g ≈ 4,0 x ☕
35	cca 270 g ≈ 4,5 x ☕
40	cca 300 g ≈ 5,0 x ☕
45	cca 330 g ≈ 5,5 x ☕
50	cca 360 g ≈ 6,0 x ☕

Model CNS 75/CNS 75 CL (2,0 l – 9,5 l)	
15	cca 180 g ≈ 3,0 x ☕
30	cca 240 g ≈ 4,0 x ☕
40	cca 300 g ≈ 5,0 x ☕
50	cca 345 g ≈ 6,0 x ☕
60	cca 390 g ≈ 7,0 x ☕
70	cca 435 g ≈ 8,0 x ☕
75	cca 450 g ≈ 9,0 x ☕

Model CNS 100/CNS 100 CL (2,0 l – 12,5 l)	
15	cca 180 g ≈ 3,0 x ☕
25	cca 225 g ≈ 3,5 x ☕
35	cca 270 g ≈ 4,5 x ☕
45	cca 315 g ≈ 5,0 x ☕
55	cca 360 g ≈ 6,0 x ☕
65	cca 405 g ≈ 7,0 x ☕
75	cca 450 g ≈ 7,5 x ☕
85	cca 480 g ≈ 8,0 x ☕
100	cca 540 g ≈ 9,0 x ☕

Model CNS 130/CNS 130 CL (2,0 l – 16,5 l)	
15	cca 180 g ≈ 3,0 x ☕
30	cca 240 g ≈ 4,0 x ☕
45	cca 300 g ≈ 5,0 x ☕
60	cca 360 g ≈ 6,0 x ☕
75	cca 420 g ≈ 7,0 x ☕
90	cca 480 g ≈ 8,0 x ☕
105	cca 540 g ≈ 9,0 x ☕
120	cca 600 g ≈ 10,0 x ☕
130	cca 660 g ≈ 11,0 x ☕

Model CNS 160/CNS 160 CL (2,0 l – 20,0 l)	
15	cca 180 g ≈ 3,0 x ☕
30	cca 240 g ≈ 4,0 x ☕
45	cca 300 g ≈ 5,0 x ☕
60	cca 360 g ≈ 6,0 x ☕
75	cca 420 g ≈ 7,0 x ☕
90	cca 480 g ≈ 8,0 x ☕
105	cca 540 g ≈ 9,0 x ☕
120	cca 600 g ≈ 10,0 x ☕
130	cca 660 g ≈ 11,0 x ☕
150	cca 720 g ≈ 12,0 x ☕
160	cca 750 g ≈ 12,5 x ☕

5.2 Příprava kávy



VÝSTRAHA

Během procesu vaření se složky automatu ohřejí na teplotu až do 90°C a mohou při neodborném použití vést k těžkým popáleninám.

- Dotýkejte se automatu na kávu v horkém stavu pouze prostřednictvím držáků.

Takto naplníte vodu:

Nádrž na kávu naplníte alespoň po spodní, maximálně po horní značku (viz kapitola 5.1 „Dávkování mleté kávy“).

1. Otevřete víko
2. Odstraňte nastavový filtr a stoupačnicí trubici.
3. Naplníte nádrž na kávu studenou vodou maximálně po horní značku.

Takto upevníte filtrační kotouč CNS

1. Navlhčete filtrační kotouč CNS pod tekoucí vodou. Toto umožní silnější přilnutí mleté kávy na filtrační kotouč.
2. Navlečte středový otvor filtračního kotouče CNS přes špičku vodícího pouzdra nastavového filtru.

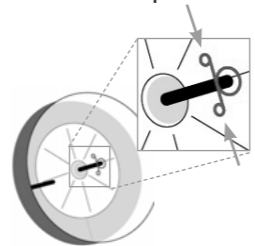

3. Přiložte palec a ukazovák na oba konce svorky z ušlechtilé ocele a stiskněte ji. Tímto se zvětší prstenec svorky z ušlechtilé ocele.

4. Zavádějte prstenec svorky z ušlechtilé ocele přes vodící pouzdro nastavového filtru, až než přímo dolehne na filtrační kotouč CNS.

Takto vsadíte nastavový filtr a naplníte ho mletou kávou:



POZOR

Mletá káva může ucpat stoupačnicí trubici. Následkem jsou poruchy funkčnosti.

- Dbejte na to, aby se žádná mletá káva nedostala do stoupačnicí trubice.



Pokyn

Když použijete filtrační rouno, pak ho položte na filtrační kotouč CNS.

1. Nastrčte stoupačnicí trubici zespod do vodícího pouzdra nastavového filtru.
2. Držte nastavový filtr na horním konci stoupačnicí trubice a vsadte dolní konec stoupačnicí trubice do topného elementu na dně automatu na kávu. Nastavový filtr musí dosedat přímo na okraj nádrže na kávu.
3. Naplníte nastavový filtr mletou kávou s příslušným počtem šálků (viz kap. 5.1 „Dávkování mleté kávy“). Přitom musí být dno filtru jakož i filtrační kotouč CNS úplně a stejnoměrně zakrytý.

Takto připravíte kávu:

1. Uzavřete víko.
2. Stiskněte za-/vypínač, aby se přístroj zapnul. Žlutá a červená kontrolka se rozsvítí a průběh vaření se nastartuje. Když je proces vaření ukončen, automat na kávu samočinně přepne na stupeň udržování teploty při cca 83°C. Toto se signalizuje rozsvícením zeleného kontrolního světla (symbol šálku). Červená kontrolka je vypnutá.

Takto odstraníte nastavový filtr po ukončení procesu vaření:



VÝSTRAHA

Během fáze udržování teploty má automat na kávu teplotu cca 83°C a při nepřiměřeném používání může vést k těžkým popáleninám.

- Dotýkejte se automatu na kávu v horkém stavu pouze prostřednictvím držáků.



Pokyn

Po uplynutí doby 10–15 minut je káva z nastavového filtru úplně odkapaná. Odeberte filtr po této době.

1. Stiskněte za-/vypínač, aby se přístroj vypnul.
2. Zvedněte nastavový filtr za postranní držadla a dbejte na to, aby se sejmula i stoupačnicí trubice.
3. Zlikvidujte kávovou sedimentu z nastavového filtru jako odpad.
4. Opět uzavřete automat na kávu víkem.
5. Stiskněte za-/vypínač, aby se automat na kávu zapnul.

5.3 Odběr kávy

1. Postavte šálek pod výtokový kohout.

Otevření výtokového kohoutu:



2. Lehce stiskněte překlápěcí páčku na výtokovém kohoutu směrem dolů, aby se otevřel ventil pro odběr kávy.



Když se překlápěcí páčka stiskne dolů úplně, pak se aretuje. Káva teče tak dlouho, pokud nezatláčíte překlápěcí páčku opět do její výchozí polohy.



Uzavření výtokového kohoutu:

3. Překlápěcí páčku na výtokovém kohoutu zase zatlačte do výchozí polohy.

Údržba & čištění

6



NEBEZPEČÍ

Tento přístroj se provozuje s napětím 230 V obvyklým v domácnostech.

Přímý kontakt vody s vedeními, kterými teče proud, může vést k elektrickému úderu anebo přímo k smrti.

- Vytáhněte před všemi čistícími pracemi síťovou zástrčku ze zásuvky.
- Neponořte nikdy tento přístroj do vody.
- Udržujte vlhkost vzdáleně od elektrických složek automatu na kávu.



POZOR

Škody skrze znečištění, nevhodné čisticí a odvápnovač prostředky.

Čistěte svůj automat důkladně. K čištění a odvápnění jednotky používejte pouze čistič Bio-Clean („Bio-Clean-Reiniger“) a odvápnovač Bio-Clean („Bio-Clean-Entkalker“), jinak nemůžeme poskytnout v případě poškození žádnou záruku.

6.1 Všeobecně

Tento přístroj nevyžaduje údržbu. Ovšem jako u každého jiného přístroje, je pro bezporuchové používání přístroje čištění nutné.

Dbejte přitom na následující instrukce:

- Používejte pouze mírné čisticí prostředky. Nepoužívejte žádné abrazivní látky, ocelovou vlnu anebo agresivní anebo leptavé odvápnovače.
- Nečistěte žádné složky automatu na horkou vodu v myčce na nádobí.
- Naplňte nádrž na vodu teplou vodou, přidejte mírný čisticí prostředek a proplachujte ji. Neostříkujte tento přístroj hadicí na vodu anebo vysokotlakou čističkou.
- Čistěte díly přístroje vlhkým hadrem anebo houbou. Osušte očištěné díly měkkým hadrem.
- Silná znečištění v topném elementu odstraňte tlustým kartáčem. Opláchněte čistou vodou.
- Vnitřek stoupačnicí trubice čistěte tenkým kartáčem.
- Kontrolujte membránu na spodní části stoupačnicí trubice ohledně její pohyblivosti a odstraňte případná spleň.
- Neodstraňte pružinu v horní části stoupačnicí trubice. Dbejte na to, aby se tato nepoškodila.

6.2 Výtokový kohout & ukazatel výšky hladiny

Navíc k výše jmenovaným instrukcím se musí čistit výtokový kohout & sklo ukazatele úrovně:

Výtokový kohout



Překlápěcí páčka



Těsnění



1. Překlápěcí páčku výtokového kohoutu odšroubujte.
2. Sejměte těsnění a očistěte díly výtokového kohoutu pod tekoucí vodou.
3. Všechny díly osušte měkkým ručníkem.
4. Překlápěcí páčku a těsnění s ložte dohromady.
5. Překlápěcí páčku opět našroubujte.

Sklo ukazatele úrovně



Šroubový uzávěr



Sklo ukazatele úrovně

1. Vyšroubujte šroubový uzávěr.
2. Sejměte sklo ukazatele úrovně s těsněními. Očistěte sklo ukazatele tenkým kartáčem pod tekoucí vodou.
3. Opět vsadte sklo ukazatele úrovně s těsněními.
4. Opět zašroubujte šroubový uzávěr.

6.3 Odvápnění



POZOR

Silně vápenatá voda může vést k usazeninám v zařízení. To může způsobit ucpání a poškození čerpací trubičky, hladinového skla a kohoutku.

- Odvápněte v pravidelných intervalech tento přístroj v závislosti na tvrdosti vody.

Takto provedete odvápnění s odvápnovačem Bio-Clean-Entkalker:

Pro odvápnění doporučujeme prostředek Bio-Clean-Entkalker. Jeho použití je úplně jednoduché a bezproblémové.

Tento odvápnovač je také vhodný pro odstraňování usazenin vodního kamene v čerpací trubičce, hladinovém skle a kohoutku.

1. Nastříkejte Bio-Clean-Entkalker na zvápenatělé plochy.
2. V závislosti na zvápenatění nechte Bio-Clean-Entkalker po dobu 5–10 minut působit.
3. Tyto plochy vlhkým hadrem utřete a potom je čistou vodou důkladně opláchněte.
4. V případě potřeby tento postup opakujte.

Odstranění chyb

7

I u vysoce hodnotných elektrických přístrojů se mohou po letech na jednotlivých částech vyskytnout známky opotřebení. Prosíme Vás ovšem u možných problémů nejdříve věnovat pozornost následujícímu seznamu předtím, než se obrátíte na náš zákaznický servis.

Problém	Odpomoc
Kontrolní světlo za-/vypínače nesvítí / přístroj nefunguje	<ul style="list-style-type: none"> • Zkontrolujte, jestli jste strčili síťovou zástrčku do zásuvky. • Zkontrolujte síťový přívod ohledně možných poškození. Pokud existují, bezodkladně kontaktujte náš zákaznický servis. V žádném případě sami neprovádějte opravy na přístroji. • Nechte zkontrolovat síťovou zásuvku odborníkem.
Žádná nebo jen málo vody teče do nastavového filtru	<ul style="list-style-type: none"> • Kontrolujte, je-li stoupačnicí trubice ucpaná anebo pokrivená. • Kontrolujte, není-li membrána čerpadla na stoupačnicí trubici ucpaná a je-li volně pohyblivá. • Ujistěte se, že jste do zařízení nenaplnili příliš málo vody (viz kapitola 5.1 „Dávkování mleté kávy“). • Kontrolujte, je-li topný element prostý zbytků vápna a kávy.

Problém	Odpomoc
Káva je studená	<ul style="list-style-type: none"> Zkontrolujte, je-li přístroj ještě zapnutý. Kontrolujte, svítí-li zelené kontrolní světlo. Nesvítí-li, informujte o tom naše servisní středisko.
Mletá káva se nachází v kávě	<ul style="list-style-type: none"> Zapomněli jste vložit filtrační kotouč. Nesprávně jste vložili filtrační kotouč. Zapomněli jste navlhčit filtrační kotouč. Váš druh kávy je příliš jemnozrný. Použijte jiný druh kávy s hrubším zrnem.
Káva je příliš slabá	<ul style="list-style-type: none"> Kontrolujte, jestli jste správně dávkovali mletou kávu (viz kapitolu 5.1 "Dávkování mleté kávy"). Kontrolujte, je-li stoupační trubice ucpaná nebo pokřivená. Kontrolujte, není-li membrána čerpadla na stoupační trubici ucpaná a je-li volně pohyblivá. Vyčistěte přístroj (viz kapitolu 6 „Údržba & čištění“). Odvápněte přístroj (viz kapitolu 6.3 „Odvápnění“).
Káva špatně odtéká	<ul style="list-style-type: none"> Váš druh kávy je příliš jemnozrný. Použijte jiný druh kávy s hrubším zrnem. Filtrační kotouč je ucpaný. Očistěte ho. Používáte filtrační rouno a položili jste ho pod filtrační kotouč (viz kapitolu 5.2).
Voda vytéká	<ul style="list-style-type: none"> Těsnění na ukazateli úrovně hladiny jsou poškozena. Vyměňte je. Kontrolujte výtokový kohout. Očistěte ho, je-li to potřebné. (viz kapitolu 6.2). Zkontrolujte přístroj ohledně zevně viditelných poškození.

Když Vám tato tabulka nepomohla k odstranění problému, pak kontaktujte naši servisní službu nebo nám automat zašlete.

Kontakt: viz kap. 8.3 „Adresa servisu“

K balíku přiložte doklad o koupi a lístek, na kterém prosíte o opravu tohoto artiklu. Naše centrální servisní středisko automat obratem opraví a Vy ho během několika málo dnů obdržíte zpět.

Není-li nám doklad o koupi předložen, pak Vám bohužel musíme tyto náklady vyfakturovat. Dobropis se zpátečnou platností nelze provést. Z technicko-zúčtovacích důvodů se zaslání provádí výlučně na dobírku.

Servis

8

8.1 Vzetí starých přístrojů zpět & likvidace jako odpad (B2B)

Tento produkt se nesmí na konci své životnosti likvidovat přes normální domácí odpad, nýbrž musí být přivezen k recyklaci elektrických přístrojů. Na to poukazuje symbol na produktu, na návodu k použití anebo na obalu.

Materiály jsou znovu použitelné. Opětovným použitím, využitím materiálu anebo jinými formami využití starých přístrojů, přispíváte důležitým způsobem k ochraně našeho životního prostředí.

Kontaktujte prosím náš hotline servis (viz kap. 8.3 „Adresa servisu“), pokud máte otázky ohledně likvidace přístroje. Po uplynutí životnosti zařízení zašlete zařízení na své náklady na naši servisní adresu k likvidaci.

Získali jste tento přístroj v jiné členské zemi EÚ než je Německo. Za vzetí zpět a likvidaci je zodpovědný dovozce ve Vaší zemi. Zeptejte se prosím Vašeho smluvního partnera.



Staré zařízení musí být zlikvidováno na konci své životnosti v souladu s národními předpisy. Je vhodné se obrátit na společnost specializující se na likvidaci odpadu nebo se obrátit na oddělení pro nakládání s odpady ve Vaší obci.

8.2 Záruční list

Děkujeme Vám a těšíme se tomu, že jste získali jakostní výrobek firmy Hogastra GmbH. Váš přístroj byl vyroben, testován a před expedicí kontrolován s obvyklou svědomitostí. Kdybyste ovšem přesto měli mít oprávněný důvod k reklamaci, pak Vás prosíme, obraťte se na náš centrální zákaznický servis. Opravy se vykonávají výlučně tam.

Za tímto účelem je třeba nám tento přístroj dodat v bezpečném transportním obalu (viz kapitola 8.3 „Adresa servisu“). Za transportní škody, které vzniknou na přepravní trase, neručíme.

Pro kontrolu předpokladů proto, abychom se stali aktivními, Vás prosíme o předložení stvrzenky o nákupu. Pokud nemáme k dispozici doklad o datumu koupi, pak se náklady vyfakturojí. Dobropis se zpátečnou platností anebo refundací nelze uskutečnit.

Tuto Hogastra-garancii poskytujeme přídavně k Vaším zákonným právům vůči prodejci, vyplývajícím z kupní smlouvy.

Záruka firmy Hogastra se vztahuje výhradně na Spolkovou republiku Německo. Kupujícímu (spotřebiteli), který po prvé uvede přístroj do provozu, poskytujeme záruku na dobu 24 měsíců, počínaje okamžikem předání, v rozsahu udaném v záručních podmínkách. Předpokladem však je, že zařízení bylo zakoupeno v Německu, je dodáno do našeho servisního střediska a že jsou tyto záruční podmínky předloženy spolu s dokladem o zakoupení. Ve všech ostatních případech platí zákonná záruční lhůta pro živnostenské použití. Když se v Německu zakoupený přístroj převezde do zahraničí, platí tyto záruční podmínky také, pokud v příslušné zemi existuje námi autorizovaný servis zákazníkům a tento přístroj tamější technické předpoklady splňuje (např. napětí atd.).

V rámci garancie odstraníme všechny nedostatky, které spočívají na materiálových a výrobních chybách. Z garancie vyloučené jsou škody anebo nedostatky vyplývající z přípoje ne podle předpisů, z neodborného zacházení, z opotřebení, z nedbání na návody k použití jakož i škody, které jsou vyvolané nedostatečnou kvalitou vody. Voda s nízkými stupni tvrdosti je často agresivní. Měkká voda (např. z úpraven vod) je skrze vysoký podíl kyslíčnicku uhličitého málo vyrovnaná, t.j. rozpouští pevné látky, např. vápník ale také kovy atd. Posouzení a uznání garančních výkonů, jakož i práva na vylepšení, výměnu, slevu z ceny anebo zrušení kupní smlouvy, je přenecháno výlučně nám jako výrobcí a řídí se podle přiměřenosti.

Za následné škody jakéhokoliv druhu nepřebíráme žádné ručení. Provedením garančního výkonu se záruční lhůta neobnoví resp. neprodlouží. Garancie zaniká, když byly provedeny opravy anebo zákroky skrze osoby, které nepatří k naší organizaci servisních služeb. Stejně platí tehdy, když se typový štítek resp. číslo přístroje odstranilo resp. udělalo nečitelným anebo když byly vestavěné díly cizího původu.

8.3 Adresa servisu

Hogastra GmbH
Industriestr. 21 – 23
D-36199 Rotenburg

Servisní telefon +49 (0) 66 23 - 70 11
Servisní fax +49 (0) 66 23 - 92 32 25
Email info@hogastra.de
Internet www.hogastra.de



8.4 Prohlášení o shodě

Zařízení splňují nejnovější normy a směrnice EU. To je potvrzeno v ES prohlášení o shodě. V případě potřeby Vám rádi zašleme příslušné prohlášení o shodě.

Oplysning vedr. anvendelse

Vigtig oplysning vedr. anvendelse



FARE

Hvis strømkablet bøjes ekstremt pga. forkert håndtering, kan der opstå kabelskader.

Tag aldrig apparatet i brug, når det er beskadiget på strømkablet eller strømstikket.



FORKERT

Strømkablet trækkes opad og vikles rundt om håndtaget. Kabeltyllen bøjes ekstremt.

FORKERT

Strømkablet trækkes til side, og vikles den rundt om apparatet eller taphanen. Kabeltyllen bøjes ekstremt.

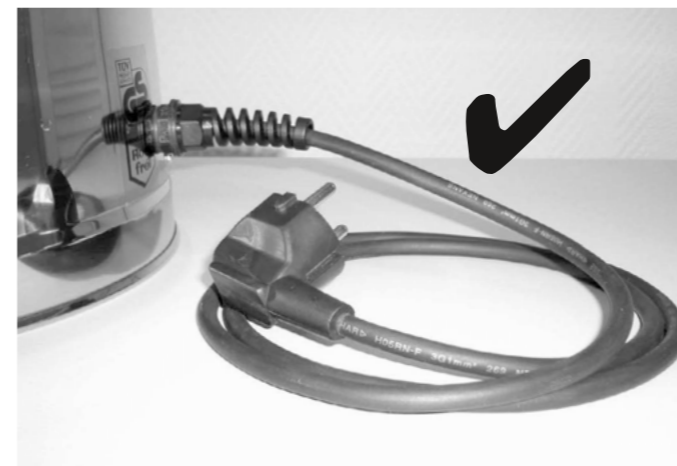

KORREKT

Strømledningen skal altid rulles op til en lille snegl og lægges ved siden af apparatet. Kabeltyllen knækkes ikke.

Indledning

Tak fordi du har valgt denne Hogastra kaffeautomat. Vi håber at du vil få meget glæde af den.

Læs denne brugsanvisning inden ibrugtagning, og tag højde for sikkerhedsanvisningerne som den indeholder.

Brugsanvisningen bør opbevares i rækkevidde af apparatet.

Hvis apparatet videregives til tredjemænd, er du forpligtet til at lade denne brugsanvisning følge med.

Målgruppe for denne brugsanvisning

Hvis informationerne i denne brugsanvisning overholdes, er en sikker betjening af Hogastra kaffeautomater også sikret uden special uddannelse. Der forventes dog kendskab til forordninger, herunder hygiejneforordninger for erhvervsområder.

Overføring af dataene på typeskiltet

Skriv dataene på typeskiltet ind her:

Model: _____

Apparat-nr.: _____

Byggeår: _____

Venligst angiv disse data hvis du får brug for en serviceydelse for Hogastra varmtvandsautomaterne. Dette muliggør en hurtigere bearbejdning.

Din kaffeautomat

1

1.1 Leveringsomfang og oversigt over apparatet

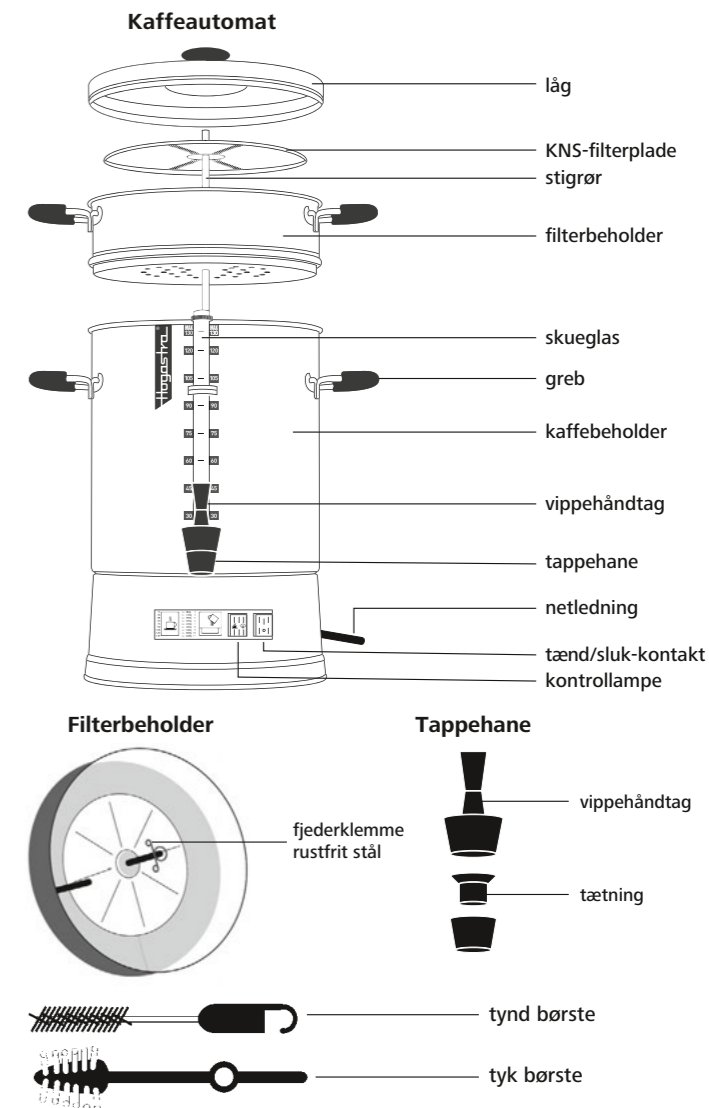

1.2 Funktionsbeskrivelse

Kaffen bliver brygget med en temperatur på 95 grader celsius, hvorved kaffens aroma bevares.

Vandet opvarmes i varmelementet og stiger på grund af sit eget tryk portionsvist opad i stigrøret og ind i filterbeholderen. Her strømmer det opvarmede vand på kaffepulveret i intervaller.

Herved bliver kaffepulveret godt gennemvædet og afgiver sine værdifulde aromastoffer til det varme vand. Den færdige kaffe løber tilbage til kaffebeholderen. Når bryggeprocessen er afsluttet, skifter kaffeautomaten selvstændigt om til varmholdning. Dette indikeres ved at den grønne kontrollampe (kop-symbol) begynder at lyse. Nu kan kaffen udtages via tappehanen.

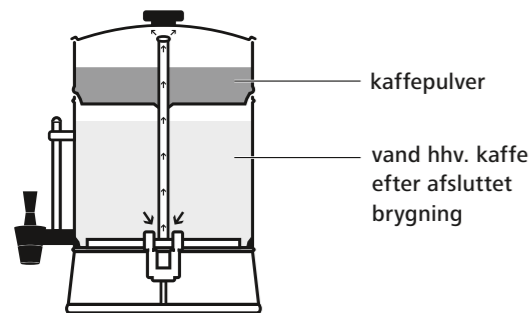

For din sikkerheds skyld

2

2.1 Tegnforklaring

	Personskader	FARE Tilsidesættelse af dette symbol kan medføre livsfarlige kvæstelser pga. elektrisk stød.
		ADVARSEL Tilsidesættelse af dette symbol kan medføre alvorlig skoldning / alvorlige forbrændinger forårsaget af varme overflader.
		ADVARSEL Tilsidesættelse af dette symbol kan medføre alvorlige kvæstelser.
		GIV AGT Dette symbol advarer mod materielle skader, miljøskader og funktionsfejl.
		Bemærk Dette symbol henviser til nyttige tips og yderligere informationer.

2.2 Formålsbestemt anvendelse

Apparatet er beregnet til at tilberede og opbevare store kaffemængder i husholdningslignende anvendelser som f.eks. til medarbejdere i butikker, kontorer og andre erhvervsområder, til gæster på hoteller, moteller og andre lignende boligomgivelser, i pensioner, der tilbyder morgenmad, i landbrugsbedrifter og lignende anvendelser. Anvendes apparatet på erhvervsområdet, er brugeren forpligtet at iagttage og overholde de almen gældende arbejdssikkerheds-

sikkerhedsog forebyggende forskrifter samt de gældende miljøforskrifter. Apparatet må kun anvendes i teknisk fejlfri og driftssikker tilstand. Enhver brug af apparatet der går ud over den formålmæssig brug, er forbudt. Brugeren alene er ansvarlig for alle skader ved ikke formålmæssig brug.

Enhver anden brug eller ændring af apparatet gælder som ikke-korrekt, indebærer farer og medfører at garantien bortfalder. Producenten afviser ethvert ansvar ved person- og materielle skader.

2.3 Grundlæggende sikkerhedsanvisninger

For at udelukke person- og materielle skader skal følgende anvisninger overholdes:



FARE

Tilsidesættelse af følgende anvisninger medfører livsfarlige kvæstelser pga. elektrisk stød.

- Kontrollér inden tilslutning af apparatet om oplysningerne på typeskiltet stemmer overens med den faktisk forhåndenværende netspænding.
- Den normale hussikring beskytter ikke mod et livsfarligt elektrisk stød, men kun ledningerne mod overbelastning. For at beskytte personer mod strømulykker, skal der også være installeret et FI-relæ. Tilslut ikke enheden, hvis der ikke findes et FI-relæ.
- Få regelmæssigt enheden eftersat iht. DGUV forskrift 3 for flytbart elektrisk udstyr.
- Hvis strømkablet knækkes ekstremt pga. forkert håndtering, kan der opstå kabelskader.
- Apparatet må under ingen omstændigheder tages i drift hvis strømlodningen eller netstikket er beskadiget.
- For at undgå farer skal strømkablet i tilfælde af skader udskiftes af producenten, dens kundeservice eller en person med tilsvarende kvalifikationer.



- Kontrollér inden hver anvendelse af apparatet at netkablets isolering er i fejlfri stand.
- Kontrollér at elledningen ikke befinder sig i umiddelbar nærhed af andre varmekilder (såsom grill eller kogeplade). Varme overflader kan beskadige ledningen.
- Dyp aldrig apparatet ned i vand.
- Træk principielt stikket ud af stikkontakten inden du fylder vand i apparatet.
- Sørg for at holde elledningerne væk fra væsker, og undgå at udsætte dem for direkte vejrlig. Desuden må apparatet ikke betjenes med våde hænder.
- Træk stikket ud af stikkontakten efter hver betjening, ved funktionsfejl samt inden rengøring af apparatet.
- Træk aldrig i netledningen eller i selve apparatet for at trække stikket ud af stikkontakten.
- Prøv aldrig selv at reparere apparatet.
- I tilfælde af beskadigelse kontakt omgående vores service-hotline.
- Børn må ikke lege med apparatet.
- Dette apparat kan benyttes af børn over 8 år, hvis de er under opsyn eller er underrettet om maskinens sikre brug og de har forstået de herved opstående farer. Rengøring og vedligeholdelse, der udføres af brugeren, må ikke foretages af børn, medmindre de er 8 år eller ældre og befinder sig under opsyn. Apparatet og tilslutningskablet skal opbevares utilgængeligt for børn under 8 år.
- Dette apparat kan benyttes af personer med indskrænkede fysiske, sensoriske eller mentale evner eller med manglende erfaring eller manglende viden, hvis disse er under opsyn eller er blevet instrueret i apparatets sikre brug og har forstået de hermed forbundne farer.



ADVARSEL

Tilsidesættelse af følgende anvisninger kan medføre alvorlig skoldning:

- Apparatet må ikke transporteres med varmt indhold.
- Undgå at fjerne låget mens der er tændt for apparatet.
- Mens apparatet er varmt, må der kun røres ved det på håndtagene.
- Bemærk at varmelementets overflade stadig er varm efter brug.
- Undgå at fylde koldt vand i det endnu varme apparat – det bevirker at der dannes damp hvilket kan medføre forbrændinger.
- Lad apparatet køle helt af inden påfyldning.
- Beholderen må maksimalt fyldes med vand til øverste mærke. I tilfælde af overfyldning kan varm væske sprøjte ud.
- En forkert brug kan medføre kvæstelser.



ADVARSEL

Tilsidesættelse af følgende anvisninger kan medføre alvorlige kvæstelser:

- Apparatet må kun betjenes af personer som har læst og forstået denne brugsanvisning fuldstændigt.
- Netledningen skal lægges således at hverken du eller andre kan snuble over den.
- I apparatets indre skal der anvendes fødevareegnede rengøringsmidler.



GIV AGT

Tilsidesættelse af følgende henvisninger kan medføre materielle skader, miljøskader samt funktionsfejl:

- Opstil ikke udstyret på offentligt tilgængelige steder.
- Apparatet må ikke kommes i opvaskemaskinen. Tag inden hver rengøring af apparatet højde for kapitlet „Rengøring“.
- Stil altid udstyret på et ildfast underlag.
- Undgå at sætte apparatet i drift



mens det er tomt. Kontrollér inden hver brug at apparatet er fyldt mindst til „minimum“-mærket.

- Lad være med at tippe apparatet for at fjerne resterende vand. Denne resterende vandmængde bruges til at beskytte varmeelementet.
- Apparatet må ikke anvendes til at opvarme mælk, drikke der indeholder mælk eller kulsyreholdige drikke.
- Kontrollér efter hvert brug at der er slukket for apparatet.



Bemærk

Brugsvejledningens oversættelse er fremstillet efter bedste viden. Vi er ikke ansvarlige for evt. oversættelsesfejl. Den tyske brugsvejledning er bindende.

Tekniske data

3

Fyldmængden fremgår af kapitel 5.1 „Dosering af kaffepulver“.

Mærkespænding:	230 – 240 V ~ / 50 Hz
Beskyttelsesklasse:	1*
Optagen effekt (brygning):	ca. 1600 W
Optagen effekt ved varmholdning:	100 – 200 W/h (afh. af model)
Højde inkl. filter / egenvægt:	CNS 35 / CNS 35 CL: 38 cm / 44 cm / 3,5 kg CNS 50 / CNS 50 CL: 45 cm / 50 cm / 4,0 kg CNS 75 / CNS 75 CL: 49 cm / 53 cm / 4,0 kg CNS 100 / CNS 100 CL: 53 cm / 59 cm / 5,0 kg CNS 130 / CNS 130 CL: 57 cm / 63 cm / 5,5 kg CNS 160 / CNS 160 CL: 61 cm / 67 cm / 6,5 kg

* Stærkvandbeskyttet udgave til brug i storkøkkener (IPX3)

Bryggetid	± 10%
15	ca. 12 min.
35	ca. 25 min.
50	ca. 30 min.
70	ca. 40 min.
100	ca. 50 min.
130	ca. 70 min.
160	ca. 80 min.

Ibrugtagning

4

4.1 Udpakning

Vi anbefaler at opbevare emballagen til eventuel senere transport. Hvis du alligevel ønsker at bortskaffe emballagen, skal du tage højde for de lokale forskrifter vedr. bortskaffelse.



ADVARSEL

Et ikke korrekt virkende apparat kan medføre alvorlige kvæstelser.

- Et beskadiget apparat må under ingen omstændigheder anvendes - kontakt omgående vores service-hotline.



Bemærk

Sammenlign punkterne i kapitel „Leveringsomfang“ med apparatets faktisk forhåndenværende komponenter. Apparatet leveres i monteret stand – det er ikke nødvendigt at samle det.

1. Tag automaten ud af forpakningen.
2. Kontrollér apparatet mht. eventuelle beskadigelser.

4.2 Opstilling



ADVARSEL

Tilsidesættelse af følgende anvisninger vedr. opstilling af apparatet kan medføre alvorlige kvæstelser:

- Placér apparatet kun på et solidt, ildfast og vandret underlag. Samtidigt skal der sørges for at apparatet er utilgængeligt for børn.
- Apparatet må under ingen omstændigheder tages i drift hvis strømledningen eller netstikket er beskadiget.
- Sørg for at der under drift er en afstand på mindst 5 cm mellem apparatet og omgivende objekter.

4.3 Første rengøring

Ved første tilberedning kan aflejringer i kaffeautomaten spolere kaffens gode smag. Det er derfor vigtigt at rengøre apparatet omhyggeligt inden det tages i brug for første gang.



Bemærk

Ved førstegang tilberedning må kaffen ikke bruges, men skal bortskaffes.

1. Fyld kaffeautomaten op med koldt vand til øverste markering.
2. Isæt filterbeholderen med filterplade og stigrør (jf. kapitel 5.2 „Tilberedning af kaffe“).
3. Kom 2–3 kopper kaffepulver ind i filteret.
4. Luk låget.
5. Tryk tænd/sluk-kontakten. Kaffeautomaten begynder at brygge kaffe.
6. Når denne kaffe er klar, trykkes atter tænd/sluk-kontakten. Kaffeautomaten slukker.
7. Denne kaffe skal bortskaffes.

Tilberedning af kaffe

5

5.1 Dosering af kaffepulver



GIV AGT

Bemærk at mindste mængde for påfyldning er ca. 15 kopper (2 liter). Fyldehøjden kan kontrolleres ved hjælp af de indvendige markeringer. Hvis der fyldes for lidt på, starter bryggeprocessen ikke.



Bemærk

For at opnå en smag der svarer til dine personlige behov kan kaffepulveret selvfølgelig doseres individuelt. Hvis der anvendes mere kaffepulver, bliver kaffen stærkere, og hvis der bruges mindre kaffepulver, bliver kaffen mildere.

Sæt kryds ved tabellen for din model så du hurtigere kan finde den igen ☒

Model CNS 35/CNS 35 CL (2,0 l – 4,5 l)	
15	ca. 150 g ≈ 2,5 x ☒
20	ca. 180 g ≈ 3,0 x ☒
25	ca. 210 g ≈ 3,5 x ☒
30	ca. 240 g ≈ 4,0 x ☒
35	ca. 270 g ≈ 4,5 x ☒

Model CNS 50/CNS 50 CL (2,0 l – 6,5 l)	
15	ca. 150 g ≈ 2,5 x ☒
20	ca. 180 g ≈ 3,0 x ☒
25	ca. 210 g ≈ 3,5 x ☒
30	ca. 240 g ≈ 4,0 x ☒
35	ca. 270 g ≈ 4,5 x ☒
40	ca. 300 g ≈ 5,0 x ☒
45	ca. 330 g ≈ 5,5 x ☒
50	ca. 360 g ≈ 6,0 x ☒

Model CNS 75/CNS 75 CL (2,0 l – 9,5 l)	
15	ca. 180 g ≈ 3,0 x ☒
30	ca. 240 g ≈ 4,0 x ☒
40	ca. 300 g ≈ 5,0 x ☒
50	ca. 345 g ≈ 6,0 x ☒
60	ca. 390 g ≈ 7,0 x ☒
70	ca. 435 g ≈ 8,0 x ☒
75	ca. 450 g ≈ 9,0 x ☒

Model CNS 100/CNS 100 CL (2,0 l – 12,5 l)	
15	ca. 180 g ≈ 3,0 x ☒
25	ca. 225 g ≈ 3,5 x ☒
35	ca. 270 g ≈ 4,5 x ☒
45	ca. 315 g ≈ 5,0 x ☒
55	ca. 360 g ≈ 6,0 x ☒
65	ca. 405 g ≈ 7,0 x ☒
75	ca. 450 g ≈ 7,5 x ☒
85	ca. 480 g ≈ 8,0 x ☒
100	ca. 540 g ≈ 9,0 x ☒

Model CNS 130/CNS 130 CL (2,0 l – 16,5 l)	
15	ca. 180 g ≈ 3,0 x ☒
30	ca. 240 g ≈ 4,0 x ☒
45	ca. 300 g ≈ 5,0 x ☒
60	ca. 360 g ≈ 6,0 x ☒
75	ca. 420 g ≈ 7,0 x ☒
90	ca. 480 g ≈ 8,0 x ☒
105	ca. 540 g ≈ 9,0 x ☒
120	ca. 600 g ≈ 10,0 x ☒
130	ca. 660 g ≈ 11,0 x ☒

Model CNS 160/CNS 160 CL (2,0 l – 20,0 l)	
15	ca. 180 g ≈ 3,0 x ☒
30	ca. 240 g ≈ 4,0 x ☒
45	ca. 300 g ≈ 5,0 x ☒
60	ca. 360 g ≈ 6,0 x ☒
75	ca. 420 g ≈ 7,0 x ☒
90	ca. 480 g ≈ 8,0 x ☒
105	ca. 540 g ≈ 9,0 x ☒
120	ca. 600 g ≈ 10,0 x ☒
130	ca. 660 g ≈ 11,0 x ☒
150	ca. 720 g ≈ 12,0 x ☒
160	ca. 750 g ≈ 12,5 x ☒

5.2 Tilberedning af kaffe



ADVARSEL

Under brygningsprocessen opvarmes apparatets komponenter til temperaturer på op til 90 grader celsius hvilket ved ikke sagkyndig anvendelse kan forårsage alvorlige forbrændinger.

- Mens kaffeautomaten er varm, må der kun røres ved den på håndtagene.

Sådan påfyldes vand:

Fyld kaffebeholderen mindst til nederste og højst til øverste markering (jf. kapitel 5.1 „Dosering af kaffepulver“).

1. Åbn låget.
2. Fjern filterbeholder og stigrør.
3. Fyld kaffebeholderen op med koldt vand, maksimalt til øverste markering.

Sådan fastgøres KNS-filterpladen:

1. KNS-filterpladen vædes under rindende vand. Herved opnås en bedre vedhæftning af kaffepulveret på filterpladen.
2. KNS-filterpladens centrale boring føres hen over toppen af filterbeholderens føringshylster.
3. Tommelfinger og pegefinger sættes på hver sin ende af fjederklemmen af rustfrit stål, og enderne presses let mod hinanden.
4. Herved forstørres åbningen i fjederklemmens ring.
5. Fjederklemmens ring føres hen over filterbeholderens føringshylster indtil ringen slutter tæt op mod KNS-filterpladen.

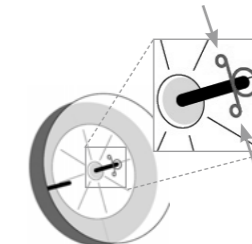

Sådan isættes filterbeholderen og fyldes den op med kaffepulver:



GIV AGT

Kaffepulver kan tilstoppe stigrøret. Dette kan forårsage funktionsfejl.

- Pas på at der ikke kommer kaffepulver ind i stigrøret.



Bemærk

Hvis du vil anvende filterpapir, skal du lægge det på KNS-filterpladen.

1. Sæt stigrøret nedefra ind i filterbeholderens føringshylster.
2. Hold fast i filterbeholderen på stigrørets øverste ende og sæt stigrørets nederste ende ind i varmeelementet i kaffeautomatens bund. Filterbeholderen skal sidde direkte på kaffebeholderens rand.
3. Kom det passende antal kopper kaffepulver i filterbeholderen (jf. kapitel 5.1 „Dosering af kaffepulver“). Herved skal både filterbeholderens bund og KNS-filterpladen dækkes fuldstændigt og jævnt til med pulver.

Sådan tilberedes kaffen:

1. Luk låget.
2. Tryk tænd/sluk-kontakten for at tænde for apparatet. Den gule og den røde kontrollampe begynder at lyse, og brygningen startes. Når bryggeprocessen er afsluttet, skifter kaffeautomaten selvstændigt om til varmholdning med en temperatur på ca. 83 grader celsius. Dette indikeres ved at den grønne kontrollampe (kop-symbol) begynder at lyse. Den røde kontrollampe er slukket.

Sådan fjernes filterbeholderen efter brygning:



ADVARSEL

Under varmholdningsfasen har kaffeautomaten en temperatur på ca. 83 grader celsius hvilket ved ikke sagkyndig anvendelse kan forårsage alvorlige forbrændinger.

- Mens kaffeautomaten er varm, må der kun røres ved den på håndtagene.



Bemærk

Efter ca. 10 – 15 minutter er kaffen dryppet fuldstændigt ud af filterbeholderen. Herefter bør filteret fjernes. På



denne måde undgår man at bitterstoffer drypper ud af det fugtige kaffepulver og kommer ind i den færdige kaffe.

1. Tryk tænd/sluk-kontakten for at slukke for apparatet.
2. Løft filterbeholderen lodret op ved hjælp af de to håndtag i siden, og sørg herved for at stigrøret også kommer med ud.
3. Kaffegrums fjernes fra filterbeholderen og bortskaffes.
4. Luk kaffeautomaten igen med låget.
5. Tryk tænd/sluk-kontakten for at tænde for kaffeautomaten.

5.3 Udtagning af kaffe

1. Placer en kop under tappehanen.

Åbn tappehanen:



2. Tryk tappehanens vippehåndtag let nedad for at åbne ventilen til udtagning af kaffe.



Hvis vippehåndtaget trykkes fuldstændigt ned, arreteres det. Kaffen bliver ved med at strømme ud indtil håndtaget bringes i sin oprindelige position igen.



Lukning af tappehanen:

3. Tryk tappehanens vippehåndtag i sin oprindelige position igen.

Rengøring og vedligeholdelse

6



FARE

Dette apparat bruger 230 V standardspænding. Direkte kontakt af strømførende ledninger med vand kan medføre elektrisk stød eller umiddelbar død.

- Træk altid stikket ud af stikkontakten inden rengøring.
- Dyp aldrig apparatet ned i vand.
- Hold fugtighed borte fra kaffeautomatens elektriske komponenter.



Giv agt

Fare for skader pga. tilsmudsning eller ikke egnede rengørings- og afkalkningsmidler. Rengør automaten omhyggeligt. Til rengøring og afkalkning af apparatet skal der anvendes Bio-Clean-rengøringsmidler og Bio-Clean-afkalker, ellers kan vi ikke yde garanti ved skader.

6.1 Generelt

Apparatet kræver ingen vedligeholdelse. Men ligesom ved alt andet udstyr er en rengøring dog nødvendig efter hvert brug for at sikre en fejlfri drift.

Overhold i denne forbindelse følgende anvisninger:

- Skil apparatets dele ad og rengør dem hver for sig.
- Anvend kun milde rengøringsmidler. Brug ingen skuremidler, ståluld eller aggressive eller ætsende afkalkningsmidler.
- Ingen af kaffeautomatens dele må rengøres i opvaskemaskinen.
- Kaffebeholderen fyldes med varmt vand, et mildt rengøringsmiddel tilsættes, og der skylles grundigt.
- Apparatets dele rengøres med en fugtig klud eller svamp. Rengjorte dele tørres med en blød klud.
- Kraftigere tilsmudsning i varmeelementet fjernes med den tykke børste. Skyl efter med rent vand.
- Stigrørets indre rengøres med den tynde børste.
- Membranen på stigrørets nederste ende kontrolleres mht. bevægelighed, og om nødvendigt fjernes klæbende rester.
- Fjederen på stigrørets øverste ende må ikke fjernes. Pas på at denne ikke beskadiges.

6.2 Tappehane og skueglas

Ud over ovennævnte anvisninger skal også tappehane og skueglas rengøres:

Tappehane

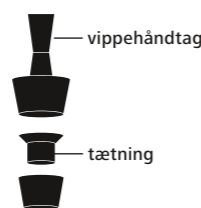

1. Skru tappehanens vippehåndtag af.
2. Tag tætningen ud og rengør tappehanens dele under rindende vand.
3. Tør alle dele med et blødt håndklæde.
4. Vippehåndtag og tætning samles.
5. Skru vippehåndtaget fast igen.

Skueglas

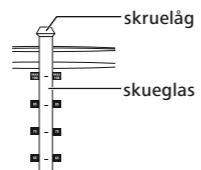

1. Skru skruelåget af.
2. Tag skueglasset inkl. tætninger ud. Rengør skueglasset under rindende vand ved hjælp af den tynde børste.
3. Isæt skueglas og tætninger igen.
4. Sæt skruelåget på igen og skru fast.

6.3 Afkalkning



GIV AGT

Vand med højt kalkindhold kan medføre aflejringer i apparatet. Derved kan stigrøret, niveauglasset og taphanen tilstoppes og beskadiges.

- Derfor skal apparatet afkalkes med jævne mellemrum, afhængigt af vandets hårdhedsgrad.

Sådan afkalkes med Bio-Clean afkalkningsmiddel:

Til afkalkning anbefaler vi Bio-Clean afkalkningsmiddel. Hermed er afkalkning særdeles nem og problemløs.

Denne afkalker er også egnet til fjernelse af kalkaflejringer på stigrøret, niveauglasset og taphanen.

1. Bio-Clean afkalkningsmiddel sprøjtes på fladerne med kalkaflejringer.
2. Lad Bio-Clean afkalkningsmidlet virke i 5–10 minutter.
3. Fladerne tørres af med en fugtig klud og skylles grundigt efter med rent vand.
4. Om nødvendigt gentages denne procedure.

Afhjælpning af fejl

7

Selv ved elektriske apparater af høj kvalitet kan der i løbet af årene opstå slid på enkelte dele. Vil vi dog bede dig om ved eventuelle problemer først at tjekke følgende liste inden du kontakter vores kundeservice.

Problem	Afhjælpning
Tænd/slukk-kontaktens kontrollampe lyser ikke / apparatet virker ikke	<ul style="list-style-type: none"> • Kontrollér om stikket er sat i stikkontakten. • Kontrollér netledningen mht. eventuelle beskadigelser. Hvis dette skulle være tilfældet, kontakt omgående vores kundeservice. Prøv under ingen omstændigheder selv at reparere apparatet. • Lad en fagmand undersøge stikkontakten.
Der strømmer kun lidt eller slet intet vand ind i filterbeholderen	<ul style="list-style-type: none"> • Kontrollér om stigrøret er tilstoppet eller bøjet. • Kontrollér at pumpemembranen på stigrøret ikke er tilstoppet og at den kan bevæge sig frit. • Kontrollér, om du har fyldt for lidt vand på (jf. kapitel 5.1 „Dosering af kaffepulver“). • Kontrollér om varmeelementet er fri for kalk- og kaffeaflejringer.
Kaffen er kold	<ul style="list-style-type: none"> • Kontrollér om der stadig er tændt for apparatet. • Kontrollér den grønne kontrollampe. Hvis den ikke lyser, kontakt vores kundeservice.
Der er kaffepulver i kaffen	<ul style="list-style-type: none"> • Det er blevet glemt at isætte filterpladen. • Filterpladen er blevet isat den forkerte vej. • Det er blevet glemt at væde filterpladen. • Din kaffe er for fintmalet. Anvend grovmalet kaffe.

Problem	Afhjælpning
Kaffen er for tynd	<ul style="list-style-type: none"> • Kontrollér om doseringen af kaffepulver er korrekt (jf. kapitel 5.1 „Dosering af kaffepulver“). • Kontrollér om stigrøret er tilstoppet eller bøjet. • Kontrollér at pumpemembranen på stigrøret ikke er tilstoppet og at den kan bevæge sig frit. • Rengør apparatet (jf. kapitel 6 „Rengøring og vedligeholdelse“). • Afkalk apparatet (jf. kapitel 6.3 „Afkalkning“).
Kaffen strømmer dårligt af	<ul style="list-style-type: none"> • Din kaffe er for fintmalet. Anvend grovmalet kaffe. • Filterpladen er tilstoppet. Rengør filterpladen. • Der anvendes filterpapir, og dette er lagt neden under filterpladen (jf. kapitel 5.2).
Vand siver ud	<ul style="list-style-type: none"> • Tætningsringene på skueglasset er beskadiget. Skift tætningsringene. • Kontrollér tappehanen. Rengør tappehanen om nødvendigt (jf. kapitel 6.2). • Kontrollér apparatet mht. synlige, udvendige skader.

Hvis dette skema til afhjælpning af problemer ikke har hjulpet, bedes du kontakte vores kundeservice eller indsende automaten.

Kontakt se kapitel 8.3 „Serviceadresse“

Vedlæg kvitteringen som dokumentation for købet og en seddel hvor du beder om reparation af produktet. Vor centrale kundeservice vil omgående reparere automaten og returnere den nogle dage senere.

Hvis kvitteringen ikke fremlægges, sender vi en regning over omkostningerne. Beløbet kan ikke erstattes med tilbagevirkende kraft. Af afregningsmæssige årsager forsender vi udelukkende pr. efterkrav.

Service

8

8.1 Returnering og bortskaffelse af udtjent udstyr (B2B)

Når det er udtjent, må dette produkt ikke bortskaffes sammen med normalt husholdningsaffald, men skal tilføres genanvendelse af elektrisk udstyr. Dette gør symbolet opmærksom på, som befinder sig på produktet, brugsanvisningen eller emballagen.

Materialerne er genanvendelige. Med genanvendelse, materiel genvinding eller andre former for genvinding af udtjent udstyr yder du et vigtigt bidrag til beskyttelse af miljøet.

Hvis du har spørgsmål vedr. bortskaffelse af apparatet, er du velkommen til at kontakte vores service-hotline (jf. kapitel 8.3 „Serviceadresse“). Efter endt brugstid bedes du sende apparatet tilbage til vores serviceadresse. Vi bortskaffer det og afholder omkostninger.

Du har købt apparatet i en anden EU-medlemsstat end Tyskland. For returnering og bortskaffelse er importøren i dit land ansvarlig. Spørg din autoriserede partner.



Efter endt brugstid skal det udtjente apparat bortskaffes iht. De nationale forskrifter. Vi anbefaler at kontakte et firma, der har specialiseret sig på bortskaffelse, eller kontakte bortskaffelsesafdelingen i din kommune.

8.2 Garantibevis

Vi siger tak og glæder os over at du har købt et kvalitetsprodukt fra Hogastra GmbH. Dit apparat er blevet produceret og testet med vores sædvanlige omhu, samt kontrolleret før udleveringen. Skulle der mod forventning være en berettiget grund til reklamation, bedes du henvende dig til vores centrale kundeservice. Reparationer bliver udelukkende gennemført dér.

Hertil skal apparatet fremsendes i en sikker forpakning (se kapitel 8.3 „Serviceadresse“). Vi hæfter ikke for transportskader der opstår under forsendelsen.

For at vi kan kontrollere forudsætningerne for vores behandling af sagen, bedes du vedlægge kvitteringen. Foreligger ingen kvittering, sender vi en regning over omkostningerne. Beløbet kan ikke erstattes med tilbagevirkende kraft.

Vi yder denne Hogastra-garanti supplerende til dine lovmæssige krav mod forhandleren resulterende af købekontrakten.

Hogastra-garantien gælder udelukkende for Forbundsrepublikken Tyskland. Vi yder – i det omfang som det fremgår af disse garantibetingelser – overfor den køber (bruger), der tager apparatet i brug for første gang, en garanti der gælder fra det tidspunkt hvor apparatet overgives og 24 måneder frem. Forudsætningen er dog, at apparatet er købt i Tyskland, sendes til vores servicecentral og nærværende garantibetingelser fremlægges sammen med købskvitteringen. I alle andre tilfælde gælder den lovmæssige garantiperiode for erhvervs-mæssig anvendelse. Bringes et apparat, der er blevet købt i Tyskland, til udlandet, gælder disse garantibetingelser ligeledes hvis der i det pågældende land eksisterer et servicecenter som er godkendt af os, og hvis apparatet opfylder de tekniske krav, der gælder i det pågældende land. (fx strømspænding mv.).

Som led i garantien fjerner vi alle mangler der hidrører materielle eller produktionsfejl. Skader forårsaget af ikke korrekt tilslutning, u hensigtsmæssig håndtering, slitage, tilsidesættelse af brugsanvisningen samt skader forårsaget af dårlig vandkvalitet, dækkes ikke af garantien. Vand med lave hårdhedsgrader er ofte aggressivt. Blødt vand (fx fra vandbehandlingsanlæg) er dårligt pufret pga. højt kulsyreindhold, dvs. det opløser faste stoffer, som fx kalk, men også metaller. Bedømmelse og godkendelse af garantiydelse, samt ret til udbedring, udskiftning, reduktion af prisen eller annullering af købekontrakten, er udelukkende overladt til os som producent og retter sig efter de pågældende forhold.

Vi hæfter ikke for følgeskader. Garantien forlænges eller fornyes ikke gennem en garantibetinget ydelse. Garantien annulleres hvis reparationer eller indgreb foretages af personer der ikke tilhører vor kundeserviceorganisation. Det samme gælder hvis typeskiltet er blevet fjernet eller gjort ulæseligt, eller hvis dele med fremmed oprindelse er blevet monteret.

8.3 Serviceadresse

Hogastra GmbH
Industriestr. 21–23
D-36199 Rotenburg

Service-telefon +49 (0) 66 23 - 70 11
Service-fax +49 (0) 66 23 - 92 32 25
E-Mail info@hogastra.de
Internet www.hogastra.de

8.4 Overensstemmelseserklæring

Apparaterne overholder de aktuelle EU-standarder og direktiver. Dette dokumenterer vi i EU-overensstemmelseserklæring. Ved behov tilsender vi gerne den pågældende overensstemmelseserklæring.

Nota de aplicación

Nota importante de aplicación

**PELIGRO**

Si el cable de red está muy doblado debido a una manipulación incorrecta, se pueden producir daños en el cable. No utilice el aparato si el cable de alimentación o en el enchufe de red están dañados.

**INCORRECTO**

Tirar del cable de alimentación hacia arriba y enrollarlo alrededor de las asas. El manguito del cable se dobla en exceso.

INCORRECTO

Tirar del cable de alimentación hacia un lado y enrollarlo alrededor del cuerpo del aparato o del grifo. El manguito del cable se dobla en exceso.

**CORRECTO**

Enrollar siempre el cable de alimentación en un pequeño tornillo y colocarlo junto al aparato. El manguito del cable no se dobla.

Introducción

Le damos las gracias por haberse decidido por esta cafetera automática de Hogastra y le deseamos que goce mucho con el aparato.

Antes de poner en funcionamiento lea estas instrucciones de manejo y tenga en cuenta las observaciones que en ellas se hacen respecto a la seguridad. Guarde estas instrucciones cerca del aparato.

Al hacer entrega del aparato a otras personas, le recordamos que tiene usted obligación de entregar también estas instrucciones.

Grupo objetivo para estas instrucciones

El manejo seguro de esta cafetera automática de Hogastra queda garantizado también para personas sin una formación especial, siempre y cuando se atengan a lo indicado en estas instrucciones. No obstante, se dan por supuestas las prescripciones tales como, entre otras, prescripciones de higiene para el sector comercial.

Anotaciones en la placa de características

Anote aquí los datos indicados en la placa de caracteri:

Modelo: _____

Nº de aparato: _____

Año de fabricación: _____

Haga el favor de indicar estos datos siempre que necesite alguna prestación de servicio para la cafetera automática de Hogastra. Con ello se acelera la tramitación.

Su cafetera automática

1

1.1 Volumen de suministro y aclaración del aparato

Cafetera automática

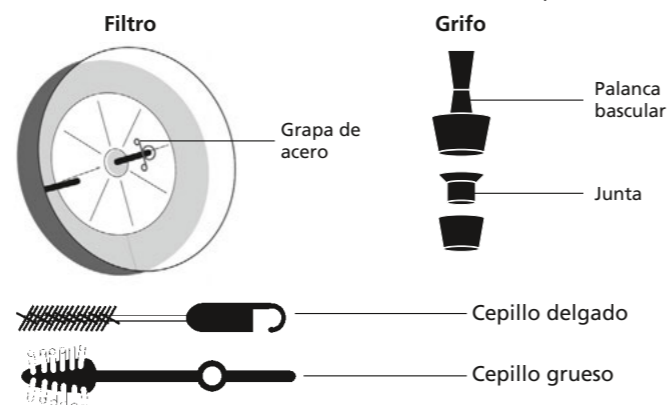
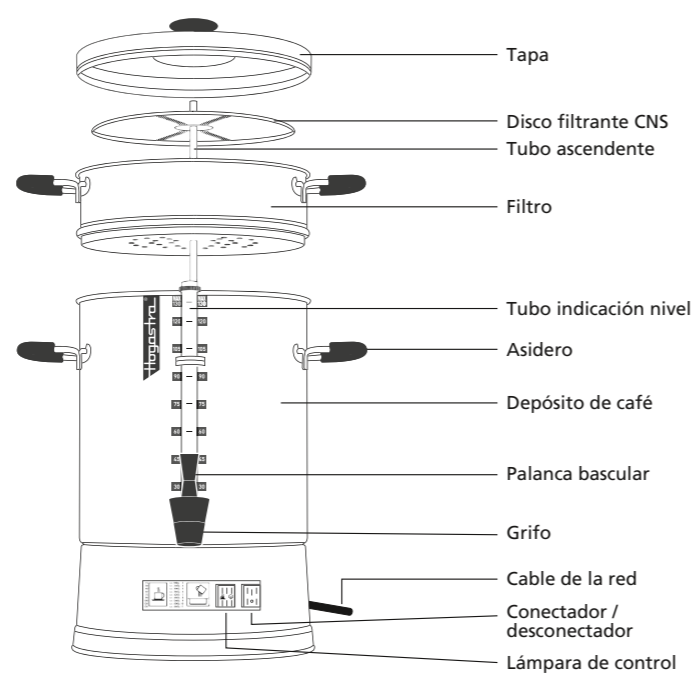

1.2 Descripción del funcionamiento

El café se cuele manteniendo su aroma a una temperatura de aprox. 95°C.

El agua se calienta en el elemento de calefacción y sube a porciones por su propia presión a través del tubo ascendente hasta el filtro. Allí sale el agua a intervalos hasta el café molido.

Durante ello es humedecido el café molido, transfiriéndose al agua los valiosos aromas. El café así colado retorna al depósito de café. Una vez finalizado el proceso de colar, conecta el aparato automáticamente a la fase de mantener caliente. Esto se indica luciendo la lámpara de control verde (símbolo de taza). Ahora puede echarse el café a través del grifo.

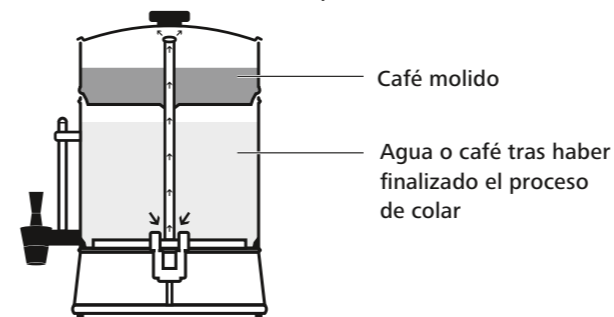

Para su seguridad

2

2.1 Aclaración de los símbolos

	PELIGRO Si no se tiene en cuenta este símbolo pueden originarse accidentes graves por electrocución.
	ADVERTENCIA Si no se tiene en cuenta este símbolo pueden originarse escaldaduras / quemaduras graves debido a superficies calientes.
	ADVERTENCIA Si no se tiene en cuenta este símbolo pueden originarse heridas graves.
	CUIDADO Este símbolo advierte sobre daños materiales y del medio ambiente, así como sobre fallos de funcionamiento.
	Observación Este símbolo indica consejos aprovechables e informaciones adicionales.

2.2 Utilización para los fines previstos

El aparato está diseñado para la preparación y almacenamiento de grandes cantidades de café en aplicaciones domésticas tales como cocinas para empleados en tiendas, oficinas y otras áreas comerciales; clientes en hoteles, moteles y otros entornos residenciales similares; casas de huéspedes, granjas y aplicaciones similares. Si el aparato se utiliza en áreas comerciales, el usuario está obligado a observar y cumplir las normas de trabajo, seguridad y prevención de accidentes que sean

de aplicación general, así como las normas de protección del medio ambiente aplicables en el área de aplicación del aparato. El aparato solo se puede utilizar en un estado técnicamente perfecto y seguro. Queda prohibido cualquier uso del aparato más allá de su propósito. El operador es el único responsable de los daños causados por un uso inadecuado.

Cualquier otro uso o modificación del aparato se considera inapropiado, conlleva riesgos y no está cubierto por la garantía. El fabricante no se hace responsable de las lesiones personales ni de los daños materiales.

2.3 Observaciones básicas de seguridad

Tenga en cuenta estas observaciones para que queden excluidos daños personales y materiales:

**PELIGRO**

El no observar estas instrucciones puede conducir a originar heridas por electrocución.

- Antes de conectar el aparato compruebe si las indicaciones de la placa de características coinciden con la tensión de su red.

- El fusible normal en la casa no protege contra una electrocución que pone en peligro la vida, sino solo las líneas contra sobrecargas. Para proteger a las personas contra accidentes por corriente eléctrica tiene que estar instalado adicionalmente un interruptor protector FI. No conecte el aparato si no dispone de un interruptor protector FI.

- Deje revisar con regularidad el aparato de conformidad con el Reglamento DGUV 3 para equipos eléctricos portátiles.

- No ponga jamás el aparato en funcionamiento si el cable de la corriente o el enchufe presentan deterioros.

- Si el cable de red está muy doblado debido a una manipulación incorrecta, se pueden producir daños en el cable.



- Si el cable de alimentación de este aparato está dañado, el fabricante, su servicio de atención al cliente o una persona calificada similar deberá reemplazarlo para evitar riesgos.
- Cada vez que vaya a utilizar el aparato controle si el aislamiento del cable está en correcto estado.
- Cerciórese de que el cable de corriente no esté cerca de focos de calor (por ejemplo, parrilla, placa del hornillo). Las superficies calientes pueden deteriorar el cable.
- No sumergir jamás el aparato en agua.
- Antes de echar agua en el aparato desconecte el enchufe de la red.
- Mantenga los cables eléctricos apartados del agua y de las influencias directas del tiempo (por ejemplo, lluvia) y no maneje nunca el aparato con las manos húmedas.
- Desconecte el enchufe de la red cada vez que termine la labor, en caso de fallos de funcionamiento y antes de limpiar el aparato.
- No desconecte nunca el enchufe tirando del cable o del aparato.
- No realice nunca usted mismo reparaciones en el aparato.
- En caso de averías contacte usted con la Hotline de nuestro servicio postventa.
- No permita que los niños jueguen con el aparato.
- Este aparato puede ser utilizado por niños de 8 años de edad o mayores si son supervisados o instruidos en el uso seguro del mismo y han comprendido los peligros resultantes. La limpieza y el mantenimiento por parte del usuario no deben ser realizados por niños, a menos que tengan 8 años de edad o más y estén supervisados. El aparato y su cable de conexión deben mantenerse fuera del alcance de los niños menores de 8 años.



- Este aparato puede ser utilizado por personas con capacidades físicas, sensoriales o mentales limitadas o con falta de experiencia y conocimientos si son supervisadas o han sido instruidas en el uso seguro del aparato y han comprendido los peligros que implica.

**ADVERTENCIA**

El no tener en cuenta estas observaciones puede conducir a escaldaduras graves:

- No transporte el aparato conteniendo líquido caliente.
- No retire la tapa mientras que el aparato esté conectado.
- Coja el aparato sólo por los asideros.
- Tenga en cuenta que la superficie del elemento calefactor todavía tiene calor residual después del uso.
- No rellene agua si el aparato está todavía caliente. Ello conduciría a la formación de vapor y, posiblemente, a quemaduras.
- Deje que el aparato se enfríe completamente antes de llenarlo.
- Rellene el aparato hasta la marcación superior como máximo. Si se rellena excesivamente puede saltar agua caliente.
- El uso inadecuado puede provocar lesiones.

**ADVERTENCIA**

El no observar estas instrucciones puede conducir a heridas graves:

- El aparato sólo podrá ser manejado por personas que hayan leído estas instrucciones por completo.
- Tenga el cable de la red de modo que no pueda tropezar nadie con él.
- Utilice únicamente productos de limpieza y de conservación adecuados para los alimentos colocados en el interior de la unidad.

**CUIDADADO**

El no observar estas instrucciones puede conducir a daños materiales y del medio ambiente, así como a fallos en el funcionamiento:

- No coloque el aparato en lugares de acceso público.
- No meta nunca el aparato en el lavavajillas. Cada vez que vaya a limpiar el aparato, observe lo indicado en el capítulo "Limpieza".
- Coloque siempre el aparato sobre una base ignífuga.
- No permita que el aparato funcione estando vacío. Cada vez que vaya a utilizarlo, cerciórese que el contenido del aparato alcance como mínimo la marca de "Mínimo".
- No vuelque nunca el aparato para vaciar el resto de agua. Este resto sirve para proteger la calefacción.
- No caliente nunca leche, líquidos lácteos o bebidas que contengan ácido carbónico.
- Después de cada uso debe cerciorarse de que el aparato esté desconectado.

**Observación**

La traducción del manual de instrucciones se ha realizado según nuestro leal saber y entender.

No asumimos ninguna responsabilidad por errores de traducción. Las instrucciones de uso en alemán son de carácter vinculante.

Datos técnicos

3

Las cantidades se indican en el capítulo "5.1 Dosificar polvo de café".

Tensión nominal:	230 – 240 V ~ / 50 Hz
Clase de protección:	1*
Consumo de potencia (ebullición):	aprox. 1600 W
Consumo de potencia fase:	100 – 200 W/h (depende del modelo)
Altura con filtro /	CNS 35 / CNS 35 CL: 38 cm / 44 cm / 3,5 kg
Peso en vacío:	CNS 50 / CNS 50 CL: 45 cm / 50 cm / 4,0 kg
	CNS 75 / CNS 75 CL: 49 cm / 53 cm / 4,0 kg
	CNS 100 / CNS 100 CL: 53 cm / 59 cm / 5,0 kg
	CNS 130 / CNS 130 CL: 57 cm / 63 cm / 5,5 kg
	CNS 160 / CNS 160 CL: 61 cm / 67 cm / 6,5 kg

* Versión protegida contra salpicaduras de agua para uso en cocinas de comedor (IPX3).

Tiempo de colar

	± 10%
15	aprox. 12 min.
35	aprox. 25 min.
50	aprox. 30 min.
70	aprox. 40 min.
100	aprox. 50 min.
130	aprox. 70 min.
160	aprox. 80 min.

Puesta en funcionamiento

4

4.1 Desempaquetar

Recomendamos guardar el embalaje para posibles transportes posteriores.

Si, por el contrario, desea desechar el embalaje, deberá atenerse a las prescripciones locales al respecto.

**ADVERTENCIA**

Un aparato que no funcione correctamente puede conducir a heridas graves.

- No utilice jamás un aparato defectuoso y contacte inmediatamente con la Hotline de nuestro servicio postventa.

**Observación**

Compare lo indicado en el capítulo "Volumen del suministro" con las piezas del aparato. El aparato se suministra listo para el funcionamiento no siendo necesario ensamblarlo.

1. Sacar el aparato del embalaje.
2. Controle si el aparato presenta eventualmente deterioros.

4.2 Instalar**ADVERTENCIA**

El no observar las instrucciones siguientes al instalar el aparato puede conducir a heridas graves:

- Coloque el aparato sólo sobre una base estable, ignífuga y horizontal. Tenga en cuenta que los niños no tengan acceso al aparato.
- No ponga jamás el aparato en funcionamiento si presenta deterioros en el cable de corriente o en el enchufe a la red.
- Preste atención en que durante el funcionamiento quede por lo menos una distancia de 5 cm respecto a otros objetos.

4.3 Primera limpieza

Las sedimentaciones en las cafeteras automáticas pueden falsear el sabor del café en la primera utilización. Por ello es de gran importancia limpiar el aparato a fondo antes de utilizarlo por primera vez.

**Observación**

El café hecho al utilizar el aparato por primera vez no deberá consumirse, siendo necesario desecharlo.

1. Rellenar la cafetera automática con agua fría hasta la marcación superior.
2. Colocar el filtro junto con el disco filtrante y el tubo ascendente (véase capítulo 5.2 "Preparar café").
3. Echar 2–3 tazas de café molido en el filtro.
4. Cerrar la tapa.
5. Apretar el conector / desconector.
6. La cafetera automática comienza con la cocción del café.
7. Una vez colado el café, apretar el conector / desconector. La cafetera automática se desconecta.
8. Tirar los posos del café.

Preparar café

5

5.1 Dosificar el café molido

**CUIDADADO**

Tenga en cuenta que la cantidad mínima de relleno son aprox. 15 tazas (2 litros). Las marcas en el lado interior indican la altura de llenado.

Si el llenado es inferior a dicha cantidad no comienza el proceso de cocción.

**Observación**

Para hacer un café a su gusto, puede usted naturalmente dosificar individualmente el café molido.

Si se utiliza más café molido, el café es más fuerte y si se utiliza menos café molido, el café es más flojo.

Marque la tabla de su modelo para hallar con más rapidez .

Modelo CNS 35/CNS 35 CL (2,0 l – 4,5 l)

Café	Agua
15	aprox. 150 g ≈ 2,5 x ☕
20	aprox. 180 g ≈ 3,0 x ☕
25	aprox. 210 g ≈ 3,5 x ☕
30	aprox. 240 g ≈ 4,0 x ☕
35	aprox. 270 g ≈ 4,5 x ☕

Modelo CNS 50/CNS 50 CL (2,0 l – 6,5 l)

Café	Agua
15	aprox. 150 g ≈ 2,5 x ☕
20	aprox. 180 g ≈ 3,0 x ☕
25	aprox. 210 g ≈ 3,5 x ☕
30	aprox. 240 g ≈ 4,0 x ☕
35	aprox. 270 g ≈ 4,5 x ☕
40	aprox. 300 g ≈ 5,0 x ☕
45	aprox. 330 g ≈ 5,5 x ☕
50	aprox. 360 g ≈ 6,0 x ☕

Modelo CNS 75/CNS 75 CL (2,0 l – 9,5 l)

Café	Agua
15	aprox. 180 g ≈ 3,0 x ☕
30	aprox. 240 g ≈ 4,0 x ☕
40	aprox. 300 g ≈ 5,0 x ☕
50	aprox. 345 g ≈ 6,0 x ☕
60	aprox. 390 g ≈ 7,0 x ☕
70	aprox. 435 g ≈ 8,0 x ☕
75	aprox. 450 g ≈ 9,0 x ☕

Modelo CNS 100/CNS 100 CL (2,0 l – 12,5 l)

Café	Agua
15	aprox. 180 g ≈ 3,0 x ☕
25	aprox. 225 g ≈ 3,5 x ☕
35	aprox. 270 g ≈ 4,5 x ☕
45	aprox. 315 g ≈ 5,0 x ☕
55	aprox. 360 g ≈ 6,0 x ☕
65	aprox. 405 g ≈ 7,0 x ☕
75	aprox. 450 g ≈ 7,5 x ☕
85	aprox. 480 g ≈ 8,0 x ☕
100	aprox. 540 g ≈ 9,0 x ☕

Modelo CNS 130/CNS 130 CL (2,0 l – 16,5 l)

Café	Agua
15	aprox. 180 g ≈ 3,0 x ☕
30	aprox. 240 g ≈ 4,0 x ☕
45	aprox. 300 g ≈ 5,0 x ☕
60	aprox. 360 g ≈ 6,0 x ☕
75	aprox. 420 g ≈ 7,0 x ☕
90	aprox. 480 g ≈ 8,0 x ☕
105	aprox. 540 g ≈ 9,0 x ☕
120	aprox. 600 g ≈ 10,0 x ☕
130	aprox. 660 g ≈ 11,0 x ☕

Modelo CNS 160/CNS 160 CL (2,0 l – 20,0 l)

Café	Agua
15	aprox. 180 g ≈ 3,0 x ☕
30	aprox. 240 g ≈ 4,0 x ☕
45	aprox. 300 g ≈ 5,0 x ☕
60	aprox. 360 g ≈ 6,0 x ☕
75	aprox. 420 g ≈ 7,0 x ☕
90	aprox. 480 g ≈ 8,0 x ☕
105	aprox. 540 g ≈ 9,0 x ☕
120	aprox. 600 g ≈ 10,0 x ☕
130	aprox. 660 g ≈ 11,0 x ☕
150	aprox. 720 g ≈ 12,0 x ☕
160	aprox. 750 g ≈ 12,5 x ☕

5.2 Preparar café

**ADVERTENCIA**

Durante la cocción se calienta la cafetera automática hasta una temperatura de 90°C y, si no se utiliza correctamente, puede conducir a escaldaduras graves.

- Estando caliente agarre la cafetera automática sólo por los asideros.

Modo de rellenar agua:

Llenar el depósito de café como mínimo hasta la marca inferior o como máximo hasta la marca superior (véase capítulo 5.1 "Dosificación del café molido").

1. Abrir la tapa
2. Retirar el filtro y el tubo ascendente.
3. Llenar con agua el depósito del café hasta la marca superior como máximo.

Modo de fijar el disco filtrante CNS:

1. Humedecer el disco filtrante CNS con agua. Con ello se obtiene una adherencia mejor del café molido al disco filtrante.
2. Colocar el disco filtrante CNS pasándolo con su agujero central por la punta del casquillo de guía del filtro.

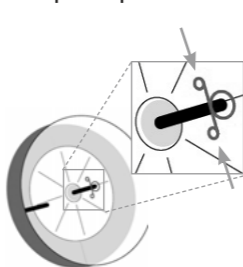

3. Apretar con el dedo pulgar y el dedo índice los extremos de la grapa de acero.

Con ello aumenta el tamaño de la anilla de la grapa de acero.

4. Pasar la anilla de la grapa de acero por el casquillo de guía del filtro hasta que apoye directamente sobre el disco filtrante CNS.

Modo de colocar el filtro y llenarlo con café molido:**CUIDADADO**

El café molido puede obstruir el tubo ascendente. Ello podría originar fallos en el funcionamiento.

- Preste atención en que no pueda entrar el café molido en el tubo ascendente.

**Observación**

Si utiliza usted un vellón de filtro, colóquelo sobre el disco filtrante CNS.

1. Introducir desde abajo el tubo ascendente en el casquillo de guía del filtro.
2. Sujetar el filtro en el extremo superior del tubo ascendente y encajar el extremo inferior del tubo ascendente en el elemento de calefacción dispuesto en el fondo de la cafetera automática. El filtro deberá apoyar directamente sobre el borde del depósito de café.
3. Echar en el filtro la cantidad de tazas de café molido necesaria (véase capítulo 5.1 "Dosificar el café molido"). El fondo del filtro y el fondo del disco filtrante CNS deberán quedar tapados completa y uniformemente.

Modo de preparar el café:

1. Cerrar la tapa.
2. Para conectar el aparato, apretar el conector / desconector.



Las lámparas de control amarilla y roja se encienden y comienza el proceso de cocción.

Una vez finalizado el proceso de cocción, se conecta automáticamente la cafetera automática a la fase de mantener en caliente de aprox. 83°C. Esto se indica luciendo la lámpara de control verde (símbolo de taza).

La lámpara de control roja está apagada.

Modo de retirar el filtro tras haber finalizado el proceso de cocción:**ADVERTENCIA**

Durante la fase de mantener en caliente la temperatura de la cafetera automática es de aprox. 83°C y, si no se maneja adecuadamente, pueden originarse quemaduras graves.

- Estando la cafetera automática caliente, agárrela sólo por los asideros.

**Observación**

Después de 10–15 minutos se ha colado la totalidad del café a través del filtro. Transcurrido ese tiempo, retire el filtro. Con ello se impide que las materias amargas de los posos del café molido goteen en el café colado.

1. Para desconectar el aparato, apretar el conector / desconector.
2. Elevar el filtro cogiéndolo por los asideros y poniendo atención en que el tubo ascendente salga también al mismo tiempo.
3. Retirar del filtro y tirar los posos de café.
4. Cerrar de nuevo la cafetera automática con la tapa.
5. Para conectar la cafetera automática, apretar el conector / desconector.

5.3 Servir café

1. Colocar la taza debajo del grifo.

Abrir el grifo:

2. Para abrir la válvula de salida de café, apretar ligeramente hacia abajo la palanquita basculante del grifo.



Si la palanquita se aprieta hasta el fondo, queda encastrada en esa posición. El café sale hasta que se apriete de nuevo la palanquita hasta la posición de partida.

**Cerrar el grifo:**

3. Retroceder la palanquita del grifo hasta su posición de partida.

Mantenimiento y limpieza

6

**PELIGRO**

El aparato funciona con una tensión doméstica de 230 V. El contacto directo del agua con cables conductores de corriente puede originar electrocuciones y hasta, incluso, la muerte.

- Antes de limpiar desconecte el enchufe de la red.
- No sumerja jamás el aparato en agua.
- Mantenga alejada de la humedad los componentes eléctricos de la cafetera automática.

**CUIDADADO**

Daños originados por suciedad, limpieza inadecuada o productos descalcificantes.

Limpie su automático a fondo. Utilice el limpiador Bio-Clean Cleaner y el descalcificador Bio-Clean Descaler para limpiar y desincrustar el aparato, de lo contrario no podemos asumir ninguna garantía en caso de daños.

6.1 Generalidades

El aparato no necesita ningún mantenimiento. Sin embargo, al igual que en cualquier otra clase de aparato, es necesario, para un funcionamiento sin problemas, limpiar el aparato cada vez que se hubiese usado.

Observe las siguientes instrucciones al respecto:

- Desmontar los distintos componentes del depósito y limpiarlos uno por uno.
- Utilizar sólo un producto de limpieza suave. No utilizar detergentes en polvo, estropajos de acero o descalcificadores agresivos o cáusticos.
- No lavar en el lavavajillas ninguno de los componentes de la cafetera automática.
- Rellenar el depósito de café con agua caliente, agregar un detergente suave y aclarar.
- Limpiar los componentes del aparato con un paño húmedo o con una esponja. Secar las piezas limpiadas con un paño suave.
- Alejar las suciedades fuertes en el elemento de calefacción con el cepillo grueso. Aclarar con agua limpia.
- Limpiar el interior del tubo ascendente con el cepillo fino.
- Comprobar la libertad de movimientos de la membrana en la parte inferior del tubo ascendente y limpiar los puntos que se hubiesen pegado.
- No retirar el resorte en la parte superior del tubo ascendente. Preste atención en no dañarlo.

6.2 Grifo e indicador del nivel

Además de las instrucciones anteriormente dadas, es necesario limpiar el grifo y el tubo indicador del nivel:

Grifo

1. Desenroscar la palanquita del grifo.
2. Retirar la junta y limpiar las piezas del grifo con agua corriente.
3. Secar todas las piezas con una toalla suave.
4. Ensamblar la palanquita y la junta.
5. Enroscar de nuevo la palanquita.

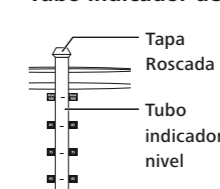
Tubo indicador de nivel

1. Abrir la tapa roscada.
2. Retirar junto con las juntas. Limpiar el tubo indicador del nivel con agua y el cepillo fino.
3. Colocar de nuevo el tubo indicador de nivel y las juntas.
4. Cerrar de nuevo la tapa roscada.

6.3 Descalcificar

**CUIDADADO**

El agua con un alto contenido de cal puede provocar acumulaciones de residuos en el aparato. De esta forma se puede obstruir y dañar el vidrio de nivelación y el grifo.

- Descalcifique el aparato regularmente en dependencia del grado de dureza del agua.

Modo de descalcificar con descalcificador "Bio-Clean":

Para descalcificar recomendamos el descalcificador "Bio-Clean". Su aplicación es muy simple y nada de problemática.

Este descalcificador también es adecuado para eliminar los depósitos de cal del tubo ascendente, del vidrio de nivelación y del grifo.

1. Rocíar el descalcificador "Bio-Clean" sobre la superficie calcificada.
2. Según sea la cantidad de cal, dejar que el descalcificador haga su efecto durante 5 a 10 minutos.
3. Limpiar las superficies con un paño húmedo y aclararlo a fondo con agua clara.
4. Repetir el proceso en caso de necesidad.

Eliminación de averías

7

También en los aparatos eléctricos de alta calidad pueden presentarse, tras años de uso, huellas de desgaste de algunas piezas. Sin embargo, en el caso de presentarse problemas le rogamos tenga en cuenta la lista citada a continuación antes de hacer uso de nuestro servicio postventa.

Problema	Remedio
La lámpara de control del conector / desconector no luce. El aparato no funciona.	<ul style="list-style-type: none"> Controle si el aparato está enchufado a la red. Controle si el cable a la red presenta daños. En el caso de presentar daños, contacte sin demora con nuestro servicio postventa. No repare jamás usted mismo el aparato. Confíe a un especialista el control del enchufe.
No fluye agua o sólo poca hacia el filtro	<ul style="list-style-type: none"> Controle si el tubo ascendente está obstruido o doblado. Controle si la membrana de bombeo en el tubo ascendente no está obturada y puede moverse libremente. Compruebe si se ha rellenado muy poca agua (véase capítulo 5.1 "Dosificar el café molido"). Controlar la ausencia de restos de cal o de café en el elemento de calefacción.
El café está frío	<ul style="list-style-type: none"> Controle si el enchufe a la red está debidamente enchufado. Controle la lámpara de control verde. Si no luce, informe a nuestro servicio postventa.
Hay posos en el café	<ul style="list-style-type: none"> Se ha olvidado de colocar el disco filtrante. Ha colocado el disco filtrante al revés. Se ha olvidado de humedecer el disco filtrante. La clase de molido del café que utiliza es demasiado fina. Utilice un café de molido más grueso.
El café es demasiado flojo	<ul style="list-style-type: none"> Controle si ha dosificado correctamente la cantidad de café molido (véase capítulo 5.1 "Dosificar el café molido"). Controle si el tubo ascendente está obstruido o doblado. Controle si la membrana de bombeo en el tubo ascendente no está obturada y puede moverse libremente. Limpie el aparato (véase capítulo 6 "Mantenimiento y limpieza"). Descalcifique el aparato (véase capítulo 6.3 "Descalcificar").
El café fluye con dificultad	<ul style="list-style-type: none"> La clase de molido del café que utiliza es demasiado fina. Utilice un café de molido más grueso. El disco filtrante está obstruido. Límpiolo. Usted utiliza filtro de vellón y lo ha colocado debajo del disco filtrante (véase capítulo 5.2).
Escape de agua	<ul style="list-style-type: none"> Los anillos de junta del tubo indicador del nivel están deteriorados. Cambie los anillos de junta. Controle el grifo y límpiolo en caso de necesidad (véase capítulo 6.2). Controle si el aparato presenta daños exteriores.

Si con ayuda de esta tabla no ha podido solucionar el problema, contacte con nuestro servicio postventa o envíenos el automático.

Contacto, véase capítulo 8.3 "Dirección del servicio postventa"
Adjunte al paquete el comprobante de compra y una hoja solicitando la reparación del artículo. Nuestra central de servicio postventa reparará sin demora el aparato y lo recibirá usted de vuelta a los pocos días.

Si no se nos presenta el comprobante de compra, nos vemos obligados a facturarles los costes de la reparación. No se extenderá retroactivamente ninguna nota de abono. Por motivos técnicos de suministro se realiza el envío exclusivamente contra reembolso.

Servicio

8

8.1 Devolución de aparatos usados y desecho (B2B)

Al final de su vida este aparato no puede desecharse con la basura doméstica normal, sino que debe ser entregado para el reciclaje de aparatos eléctricos. El símbolo en el producto, instrucciones de uso y en el embalaje lo indica claramente.

Las materias son reutilizables. Con ello o con cualquier otra forma de volver a utilizar los materiales de aparato usados, contribuimos altamente a la protección del medio ambiente.

En el caso de que tenga usted que hacer alguna consulta relacionada con el desecho del aparato, contacte con nuestra Hotline del servicio postventa (véase capítulo 8.3 "Dirección del servicio postventa"). Al final de su vida útil envíe el aparato a nuestra dirección de servicio para su eliminación, corriendo usted con los gastos.

Si usted ha adquirido el aparato en otro país miembro UE que no sea Alemania. Para el desecho del aparato es responsable el importador en su país. Consulte a su representación.



Al final de su vida útil, el aparato desechado debe eliminarse de acuerdo con la normativa nacional.

Es aconsejable ponerse en contacto con una empresa especializada en eliminación de residuos o con la oficina de eliminación de residuos de su municipio.

8.2 Certificado de garantía

Le agradecemos y nos alegramos que haya adquirido un producto de calidad de Hogastra GmbH. El producto ha sido fabricado, probado y, antes del suministro, verificado con el cuidado acostumbrado. Sin embargo, si tiene un motivo justificado para reclamaciones, le rogamos ponerse en contacto con nuestro servicio de postventa. Todas las reparaciones tienen lugar, exclusivamente, allí.

Para ello nos tiene que enviar el aparato en un embalaje de transporte seguro (Ver capítulo 8.3 "Dirección del servicio postventa"). No nos hacemos responsables por daños de transporte producidos durante el trayecto.

Para la comprobación de los requisitos de nuestra tarea, le rogamos presentarnos el comprobante de compra. Si no se nos acredita la fecha de compra, debemos facturar los costes de la reparación. No puede tener lugar un abono retroactivo o bonificación.

Esta Garantía Hogastra la prestamos adicionalmente a sus derechos legales contra el comerciante que figura en el contrato de compra. La garantía de Hogastra se aplica exclusivamente a la República Federal de Alemania. Al comprador (usuario) que pone en servicio el aparato por primera vez, le brindamos garantía por el término de 24 meses desde el momento de la entrega, con los alcances mencionados en estas condiciones de garantía. Sin embargo, la condición es que el aparato haya sido adquirido en Alemania, se entregue en nuestro centro de servicio y estas condiciones de garantía se presenten junto con el comprobante de compra. Si el aparato comprado en Alemania es trasladado al extranjero, rigen también estas condiciones de garantía, siempre que en el respectivo país exista un servicio postventa autorizado por nosotros y que allí se cumplan las condiciones técnicas necesarias (p. ej. "Voltaje", etc.).

En el marco de la garantía, eliminaremos todos los desperfectos, que se presenten debido a fallos de material o de producción. Quedan excluidos de la garantía los fallos o desperfectos como consecuencia de conexión no conforme a las instrucciones, manipulación inadecuada, desgaste, falta de observancia de las instrucciones de uso, así como daños provocados por deficiente calidad de agua. El agua con pocos grados de dureza es con frecuencia agresiva. El agua blanda (por ejemplo, procedente de una instalación de tratamiento de aguas) con gran parte de ácido carbónico, disuelve mejor las materias sólidas, por ejemplo, cal y también metales, etc.

La evaluación y reconocimiento de las prestaciones de garantía, así como el derecho a enmiendas, cambio, rebajas o disolución del contrato de compra, queda a nuestro exclusivo criterio como fabricantes y depende de la proporcionalidad.

No asumimos ninguna responsabilidad sobre daños consecuentes. Una prestación con cargo a la garantía no renueva o prolonga el plazo de la garantía. La garantía deja de tener validez en el momento que hubiesen manipulado o reparado personas que no pertenezcan a nuestra organización de servicio postventa. Lo mismo tiene validez si se hubiese quitado la placa de características o el número de aparato o tales se hubiesen hecho ilegibles, así como si montan piezas de procedencia extraña.

8.3 Dirección del servicio postventa

Hogastara GmbH
Industriestr. 21-23
D-36199 Rotenburg

Teléfono servicio +49 (0) 66 23 - 70 11
Fax servicio +49 (0) 66 23 - 92 32 25
Email info@hogastara.de
Internet www.hogastara.de



8.4 Declaración de conformidad

Los aparatos cumplen con las normas y directrices actuales de la UE. Esto lo certificamos en la Declaración de Conformidad CE. En caso necesario, estaremos encantados de enviarle la correspondiente declaración de conformidad.

Consigne d'utilisation

Consigne d'utilisation importante



DANGER

Si le câble d'alimentation a été soumis à une torsion extrême suite à une manipulation incorrecte, des dommages peuvent apparaître.

Ne mettez en aucun cas l'appareil en service si celui-ci est endommagé au niveau du câble d'alimentation ou de la prise!



INCORRECT

Tirer le câble d'alimentation vers le haut et l'enrouler autour des poignées.

Le passe-câble est soumis à une torsion extrême.

INCORRECT

Débrancher le câble d'alimentation par le côté et enrouler le corps de l'appareil ou le robinet.

Le passe-câble est soumis à une torsion extrême.



CORRECT

Toujours enrouler le câble d'alimentation en un petit escarogot et le poser à côté de l'appareil. Le passe-câble n'est pas soumis à une torsion.

Introduction

Nous vous remercions d'avoir opté pour cette machine automatique Hogastra et vous souhaitons beaucoup de plaisir à son utilisation. Veuillez lire le mode d'emploi avant la mise en service et respectez les consignes de sécurité qui y sont contenues.

Veillez conserver ce mode d'emploi à portée de main de l'appareil. Si vous confiez l'appareil à des tiers, nous vous rappelons l'obligation de leur remettre également ce mode d'emploi.

Groupe cible de ce mode d'emploi

La commande sûre des machines à café Hogastra est garantie même sans formation spéciale à condition que les informations contenues dans le mode d'emploi soient observées. Toutefois, les décrets, entre autres les décrets sur l'hygiène dans le secteur commercial, sont sous-entendus.

Inscription des données de la plaquette signalétique

Veillez inscrire ici les données de la plaquette signalétique de l'appareil:

Modèle: _____

Appareil no.: _____

Année de construction: _____

Veillez communiquer ces données si vous avez besoin d'une prestation de service pour vos machines à café Hogastra. Cette mesure vous permettra un suivi plus rapide.

Votre machine à café automatique

1

1.1 Etendue de la livraison & composants de l'appareil

Machine à café automatique

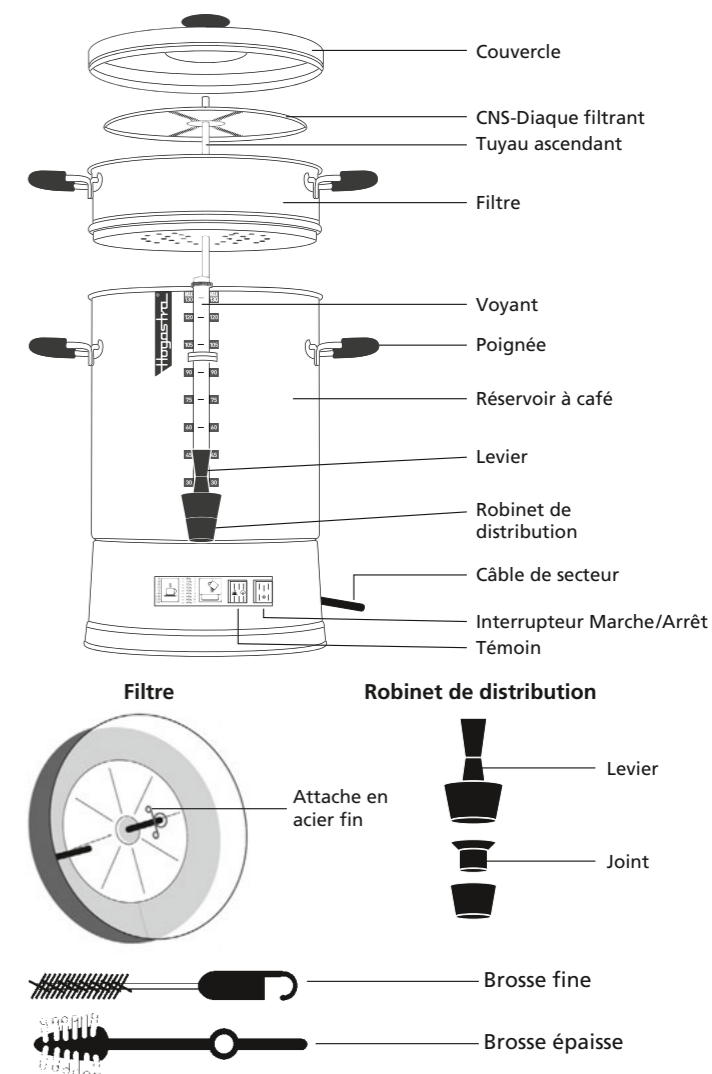

1.2 Description du fonctionnement

Le café est préparé à une température d'env. 95° C pour préserver l'arôme. L'eau est réchauffée dans l'élément de chauffe et passe progressivement dans le tube ascendant en raison de sa propre pression pour se diriger vers le haut dans le filtre. A cet endroit, l'eau chaude est répartie par intervalles sur le café en poudre.

Le café en poudre est ainsi humidifié et transmet ses arômes précieux à l'eau chaude. Le café prêt revient dans le récipient à café. Lorsque le café est terminé, l'appareil passe automatiquement sur le niveau de tenue au chaud. Ceci est signalé par un témoin vert (symbole de tasse). Le café peut maintenant être servi en actionnant le robinet de distribution.

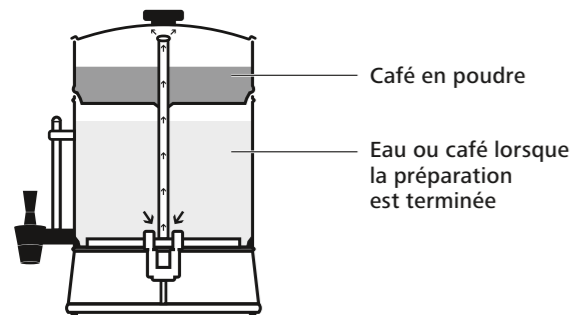

Pour votre sécurité

2

2.1 Explication des symboles

	Dommages personnels	DANGER La non-observation de ce symbole peut entraîner des blessures mortelles par décharge électrique.
		AVERTISSEMENT La non-observation de ce symbole peut entraîner de graves échaudages/brûlures par contact avec des surfaces chaudes.
		AVERTISSEMENT La non-observation de ce symbole peut entraîner de graves blessures.
		PRÉCAUTION Ce symbole signale des dommages matériels et environnementaux ainsi que des dérangements fonctionnels.
		Remarque Ce symbole attire l'attention sur des conseils utiles et sur des informations supplémentaires.

2.2 Utilisation conforme aux fins prévues

L'appareil est conçu pour préparer et stocker d'importantes quantités de café dans des applications domestiques, comme dans les cuisines pour les collaborateurs dans les boutiques, les bureaux et autres zones industrielles, les clients dans les hôtels, les motels et autres lieux de résidence, dans les bed and breakfast, les entreprises agricoles et applications similaires. Si l'appareil est utilisé dans des zones industrielles, l'exploitant est tenu de respecter les prescriptions

généralement en vigueur en matière de travail, de sécurité et de prévention des accidents pour le domaine d'utilisation de l'appareil ainsi que les dispositions applicables pour la protection de l'environnement. L'appareil ne doit être exploité que dans un état sûr et techniquement parfait. Toute utilisation de l'appareil dépassant le cadre d'un usage conforme est interdite. Seul l'exploitant est responsable de tous les dommages en cas d'utilisation non conforme.

Toute autre utilisation ou modification de l'appareil est considérée comme non appropriée, présente des dangers et exclut la garantie. Le fabricant décline toute responsabilité en cas de dommages matériels et de blessures corporelles.

2.3 Consignes de sécurité de base

Veillez observer les consignes suivantes pour exclure des dommages personnels et matériels:



DANGER

La non-observation des instructions ci-après entraîne des blessures mortelles par décharge électrique.

- Avant de brancher l'appareil, veuillez contrôler si les indications de la plaquette signalétique correspondent à votre tension secteur.
- Les fusibles normaux d'un bâtiment ne protègent pas d'une décharge électrique très dangereuse, mais uniquement le réseau électrique d'une surtension. Pour protéger les individus d'une électrocution, il est nécessaire d'installer en supplément un disjoncteur différentiel. Ne branchez pas l'appareil, si aucun disjoncteur différentiel n'est installé.
- Faites contrôler régulièrement l'appareil conformément à la DGUV directive 3 (Assurance sociale allemande des accidents de travail et maladies professionnelles [DGUV]) pour matériel électrique mobile.
- Ne mettez en aucun cas l'appareil en marche si son câble d'alimentation ou sa fiche secteur est endommagé.



- Si le câble d'alimentation a été soumis à une torsion extrême suite à une manipulation incorrecte, des dommages peuvent apparaître.
- Si la ligne de branchement secteur de cet appareil est endommagée, elle doit être remplacée par le fabricant ou son service après-vente ou encore une personne possédant une qualification équivalente afin d'éviter les dangers.
- Avant d'utiliser votre appareil, contrôlez si l'isolation du câble secteur est intacte.
- Assurez-vous que le câble ne se trouve pas à proximité immédiate d'autres sources de chaleur (gril, plaque chaude).
- Les surfaces chaudes pourraient endommager le câble.
- Ne plongez jamais l'appareil dans de l'eau.
- Débranchez l'appareil à chaque fois qu'il doit être rempli d'eau.
- Tenez les câbles électriques à l'écart de liquides et d'influences atmosphériques directes et ne vous servez jamais de votre appareil avec des mains mouillées.
- Débranchez la fiche secteur après chaque utilisation, en cas de dérangement fonctionnel et avant le nettoyage de l'appareil.
- Ne tirez jamais sur le câble secteur ou directement l'appareil lorsque vous souhaitez débrancher la fiche secteur.
- Ne procédez jamais vous-même à des réparations de l'appareil.
- En cas de dommages, veuillez contacter immédiatement notre antenne de service.
- Les enfants ne doivent pas jouer avec l'appareil.
- Cet appareil peut être utilisé par des enfants de plus de 8 ans s'ils sont sous surveillance ou qu'ils ont été avisés quant à une utilisation sûre



de l'appareil et qu'ils ont compris les dangers en découlant. Le nettoyage et l'entretien par l'utilisateur ne doivent pas être réalisés par des enfants à moins qu'ils n'aient plus de 8 ans et qu'ils se trouvent sous surveillance. L'appareil et sa ligne de branchement doivent être tenus à l'écart d'enfants de moins de 8 ans.

- Cet appareil peut être utilisé par des personnes possédant des capacités physiques, sensorielles ou intellectuellement limitées ou disposant une expérience et des connaissances insuffisantes si elles sont sous surveillance ou qu'elles ont été avisées quant à une utilisation sûre de l'appareil et qu'elles ont compris les dangers en découlant.



AVERTISSEMENT

La non-observation des instructions suivantes peut entraîner de graves échaudages:

- Ne transportez jamais l'appareil lorsque son contenu est chaud.
- Ne retirez pas le couvercle aussi longtemps que l'appareil est en marche.
- Ne saisissez l'appareil chaud qu'au niveau de ses poignées.
- Notez que la surface de l'élément chauffant comporte une chaleur résiduelle après l'utilisation.
- Ne remplissez pas d'eau froide dans l'appareil encore chaud, ce qui provoquerait la formation de vapeur et entraînerait éventuellement des brûlures.
- Laissez entièrement refroidir l'appareil avant le remplissage.
- Remplissez le réservoir au maximum jusqu'au repère du haut. Des projections de liquide chaud pourraient se produire en cas de remplissage excessif.
- Un mauvais usage peut entraîner des blessures éventuelles.

**AVERTISSEMENT**

La non-observation des instructions suivantes peut entraîner de graves blessures:

- L'appareil peut uniquement être utilisé par des personnes qui ont intégralement lu et compris ce mode d'emploi.
- Posez le câble secteur de manière à exclure tout trébuchement pour vous et des tiers.
- Utiliser uniquement des produits d'entretien adaptés aux denrées alimentaires à l'intérieur de l'appareil.

**PRÉCAUTION**

La non-observation des consignes ci-après peut entraîner des dommages matériels et environnementaux ainsi que des dérangements fonctionnels:

- Ne placez pas l'appareil dans des endroits accessibles au public.
- Ne lavez jamais l'appareil au lave-vaisselle. Respectez les consignes du chapitre « Nettoyage » avant de nettoyer l'appareil.
- Posez toujours l'appareil sur un support ininflammable.
- Ne faites jamais fonctionner l'appareil vide. Assurez-vous, avant chaque utilisation, que l'appareil est au moins rempli jusqu'au repère « Minimum ».
- Ne basculez pas l'appareil pour retirer l'eau restante. Cette quantité d'eau sert à protéger le chauffage.
- Ne réchauffez pas de lait, de boisson lactée ou boisson gazeuse.
- Assurez-vous à la fin de l'utilisation que l'appareil est bien hors service.

**Remarque**

Les traductions du mode d'emploi ont été réalisées selon nos meilleures connaissances. Nous déclinons toute responsabilité en cas d'erreurs de traduction. Le mode d'emploi allemand est déterminant.

Caractéristiques techniques

3

La quantité de remplissage est indiquée au chapitre « 5.1 Dosage de café en poudre ».

Tension nominale:	230 – 240 V ~ / 50 Hz
Classe de protection:	1*
Puissance absorbée (mise en ébullition):	Env. 1600 W
Puissance absorbée tenue au chaud:	100 – 200 W/h (en fonction du modèle)
Hauteur avec filtre / Poids à vide:	CNS 35 / CNS 35 CL: 38 cm / 44 cm / 3,5 kg
	CNS 50 / CNS 50 CL: 45 cm / 50 cm / 4,0 kg
	CNS 75 / CNS 75 CL: 49 cm / 53 cm / 4,0 kg
	CNS 100 / CNS 100 CL: 53 cm / 59 cm / 5,0 kg
	CNS 130 / CNS 130 CL: 57 cm / 63 cm / 5,5 kg
	CNS 160 / CNS 160 CL: 61 cm / 67 cm / 6,5 kg

* Conception protégée contre les aspersion d'eau pour une utilisation dans les grandes cuisines (IPX3)

Temps de passage

	± 10%
15	Env. 12 min.
35	Env. 25 min.
50	Env. 30 min.
70	Env. 40 min.
100	Env. 50 min.
130	Env. 70 min.
160	Env. 80 min.

Mise en service

4

4.1 Déballage

Nous vous recommandons de conserver l'emballage à des fins éventuelles de transport.

Si vous souhaitez toutefois ne pas le conserver, veuillez tenir compte des prescriptions d'évacuation locales.

**AVERTISSEMENT**

Un appareil qui ne fonctionne correctement peut entraîner de graves blessures.

- N'utilisez en aucun cas un appareil endommagé et contactez immédiatement notre antenne de service.

**Remarque**

Comparez les indications du chapitre « Etendue de la livraison » avec les composants de l'appareil. L'appareil est livré à l'état prêt à fonctionner et n'a donc pas besoin d'être monté.

1. Retirer la machine à café automatique de son emballage.
2. Contrôlez la présence éventuelle de dommages sur l'appareil.

4.2 Mise en place**AVERTISSEMENT**

La non-observation des instructions suivantes relatives à la mise en place de l'appareil peut entraîner de graves blessures:

- Ne posez l'appareil que sur un support stable, ininflammable et horizontal. Veillez à ce que l'appareil ne soit pas accessible à des enfants.
- Ne mettez en aucun cas l'appareil en marche si son câble d'alimentation ou sa fiche secteur est endommagé.
- Veillez à respecter un écartement d'au moins 5 cm par rapport à d'autres objets pendant le fonctionnement.

4.3 Premier nettoyage

Les dépôts se trouvant sur les machines à café automatiques peuvent altérer le goût du café préparé pour la première fois. Il est donc important de nettoyer soigneusement l'appareil avant sa première mise en marche.

**Remarque**

Le café préparé à la première mise en marche de la machine n'est pas destiné à être consommé et doit être jeté.

1. Remplir la machine à café automatique d'eau froide jusqu'au repère supérieur.
2. Mettre en place le filtre avec le disque et le tuyau ascendant (voir chap. 5.2 « Préparation de café »).
3. Remplir le filtre de 2 à 3 tasses de café en poudre.
4. Fermer le couvercle.
5. Actionner l'interrupteur Marche/Arrêt. La machine à café automatique commence à passer le café.
6. Actionner l'interrupteur Marche/Arrêt lorsque le café est prêt. La machine à café automatique se met hors service.
7. Eliminer le café préparé.

Préparation de café

5

5.1 Dosage du café en poudre**PRECAUTION**

Tenez compte que la quantité la plus faible s'élève à env. 15 tasses (2 litres). Les repères se trouvant à l'intérieur indiquent l'hauteur de remplissage.

Si cette quantité n'est pas atteinte, le café ne passe pas.

**Remarque**

Vous pouvez bien sûr doser individuellement le café en poudre pour obtenir un café conforme à vos goûts personnels.

Augmentez la quantité de café en poudre si vous souhaitez que votre café soit plus fort ou diminuez la quantité de café en poudre si vous souhaitez que votre café soit moins fort.

Cochez le tableau correspondant à votre modèle pour le retrouver plus rapidement ☑

Modèle CNS 35/CNS 35 CL (2,0 l – 4,5 l)

15	Env. 150 g ≈ 2,5 x ☕
20	Env. 180 g ≈ 3,0 x ☕
25	Env. 210 g ≈ 3,5 x ☕
30	Env. 240 g ≈ 4,0 x ☕
35	Env. 270 g ≈ 4,5 x ☕

Modèle CNS 50/CNS 50 CL (2,0 l – 6,5 l)

15	Env. 150 g ≈ 2,5 x ☕
20	Env. 180 g ≈ 3,0 x ☕
25	Env. 210 g ≈ 3,5 x ☕
30	Env. 240 g ≈ 4,0 x ☕
35	Env. 270 g ≈ 4,5 x ☕
40	Env. 300 g ≈ 5,0 x ☕
45	Env. 330 g ≈ 5,5 x ☕
50	Env. 360 g ≈ 6,0 x ☕

Modèle CNS 75/CNS 75 CL (2,0 l – 9,5 l)

15	Env. 180 g ≈ 3,0 x ☕
30	Env. 240 g ≈ 4,0 x ☕
40	Env. 300 g ≈ 5,0 x ☕
50	Env. 345 g ≈ 6,0 x ☕
60	Env. 390 g ≈ 7,0 x ☕
70	Env. 435 g ≈ 8,0 x ☕
75	Env. 450 g ≈ 9,0 x ☕

Modèle CNS 100/CNS 100 CL (2,0 l – 12,5 l)

15	Env. 180 g ≈ 3,0 x ☕
25	Env. 225 g ≈ 3,5 x ☕
35	Env. 270 g ≈ 4,5 x ☕
45	Env. 315 g ≈ 5,0 x ☕
55	Env. 360 g ≈ 6,0 x ☕
65	Env. 405 g ≈ 7,0 x ☕
75	Env. 450 g ≈ 7,5 x ☕
85	Env. 480 g ≈ 8,0 x ☕
100	Env. 540 g ≈ 9,0 x ☕

Modèle CNS 130/CNS 130 CL (2,0 l – 16,5 l)

15	Env. 180 g ≈ 3,0 x ☕
30	Env. 240 g ≈ 4,0 x ☕
45	Env. 300 g ≈ 5,0 x ☕
60	Env. 360 g ≈ 6,0 x ☕
75	Env. 420 g ≈ 7,0 x ☕
90	Env. 480 g ≈ 8,0 x ☕
105	Env. 540 g ≈ 9,0 x ☕
120	Env. 600 g ≈ 10,0 x ☕
130	Env. 660 g ≈ 11,0 x ☕

Modèle CNS 160/CNS 160 CL (2,0 l – 20,0 l)

15	Env. 180 g ≈ 3,0 x ☕
30	Env. 240 g ≈ 4,0 x ☕
45	Env. 300 g ≈ 5,0 x ☕
60	Env. 360 g ≈ 6,0 x ☕
75	Env. 420 g ≈ 7,0 x ☕
90	Env. 480 g ≈ 8,0 x ☕
105	Env. 540 g ≈ 9,0 x ☕
120	Env. 600 g ≈ 10,0 x ☕
130	Env. 660 g ≈ 11,0 x ☕
150	Env. 720 g ≈ 12,0 x ☕
160	Env. 750 g ≈ 12,5 x ☕

5.2 Préparation du café**AVERTISSEMENT**

Pendant le passage du café, les composants de la machine à café automatique chauffent jusqu'à une température de 90°C et peuvent provoquer de graves brûlures en cas d'utilisation non conforme.

- Ne touchez la machine à café automatique à l'état chaud qu'au niveau de ses poignées.

Voici comment remplir le réservoir d'eau:

Remplir le réservoir à café au moins jusqu'au repère inférieur ou au maximum jusqu'au repère supérieur (voir chapitre 5.1 « Dosage de café en poudre »).

1. Ouvrir le couvercle.
2. Retirer le filtre et le tuyau ascendant.
3. Remplir d'eau froide le réservoir à café jusqu'au repère du haut au maximum.

Voici comment fixer le disque filtrant CNS:

1. Humidifier le disque filtrant CNS à l'eau courante. Ceci permet d'obtenir une meilleure adhérence du café en poudre sur le disque filtrant.
2. Faire passer le trou central du disque filtrant CNS sur la pointe de la douille de guidage du filtre.

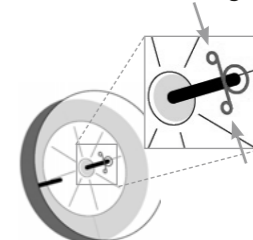

3. Placer le pouce et l'index aux deux extrémités de l'attache en acier fin et les comprimer. L'anneau de l'attache en acier fin s'agrandit alors.
4. Faire passer l'anneau de l'attache en acier fin par la douille de guidage du filtre jusqu'à ce que celui-ci soit directement en contact avec le disque filtrant CNS.

Voici comment mettre en place le filtre et le remplir de café en poudre:



PRÉCAUTION

Le café en poudre peut boucher le tuyau ascendant. Ceci peut entraîner des dérangements fonctionnels.

- Veillez à ce que le café en poudre ne s'infiltre pas dans le tuyau ascendant.



Remarque

Si vous utilisez un non-tissé filtrant, placez celui-ci sur le disque filtrant CNS.

1. Mettre en place le tuyau ascendant par le bas dans la douille de guidage du filtre.
2. Maintenir le filtre à l'extrémité supérieure du tuyau ascendant et mettre l'extrémité inférieure du tuyau ascendant dans l'élément de chauffe au fond de la machine à café automatique. Le filtre doit être directement en contact avec le bord du réservoir de café.
3. Remplir le filtre du nombre de tasses de café en poudre correspondant (voir cha. 5.1 « Dosage de café en poudre »). Le fond du filtre et le disque filtrant doivent être intégralement et régulièrement recouverts de café en poudre.

Voici comment préparer le café:

1. Fermer le couvercle.
Actionner l'interrupteur Marche/Arrêt pour mettre l'appareil en service.
Les voyants de contrôle jaune et rouge s'allument et le café commence à passer.
Lorsque le café est prêt, la machine à café automatique passe automatiquement sur le niveau de tenue au chaud d'env. 83°C. Ceci est signalé par un témoin vert (symbole de tasse).
Le voyant de contrôle rouge est éteint.

Voici comment retirer le filtre lorsque le café est passé:



AVERTISSEMENT

Pendant la phase de tenue au chaud, la machine à café automatique atteint une température d'env. 83°C et peut donc provoquer de graves brûlures lors d'une utilisation inappropriée.

- Ne touchez la machine à café automatique à l'état chaud qu'au niveau de ses poignées.



Remarque

L'écoulement intégral du café se fait en 10 à 15 minutes. Le filtre peut alors ensuite être retiré. Cette mesure permet d'éviter que des substances amères contenues dans la poudre de café humide s'écoulent dans le café prêt à consommer.

1. Actionner l'interrupteur Marche/Arrêt pour mettre l'appareil hors service.
2. Soulever le filtre au niveau des poignées latérales et veiller à ce que le tuyau ascendant soit également retiré.
3. Éliminer le marc de café du filtre.
4. Remettre le couvercle en place sur la machine à café automatique.
5. Actionner l'interrupteur Marche/Arrêt pour mettre en marche la machine à café automatique.

5.3 Prélèvement du café

1. Placer une tasse sous le robinet de distribution.

Ouverture du robinet de distribution:



2. Appuyer légèrement sur le levier du robinet de distribution pour ouvrir la valve de prélèvement de café.



Le levier est bloqué lorsqu'il est complètement actionné vers le bas. Le café s'écoule jusqu'à ce que le levier soit à nouveau ramené dans sa position initiale.

Fermeture du robinet de distribution:



3. Ramener le levier du robinet de distribution dans sa position initiale.

Entretien et nettoyage

6



DANGER

L'appareil fonctionne avec une tension domestique de 230 V. Un contact direct de l'eau avec des câbles conducteurs de courant peut entraîner des décharges électriques ou la mort.

- Retirez la fiche secteur de la prise de courant avant d'effectuer des travaux de nettoyage quelconques.
- Ne plongez jamais l'appareil dans de l'eau.
- Tenez l'humidité à l'écart des composants électriques de la machine à café automatique.



PRÉCAUTION

Dommages provoqués par des salissures, des produits de nettoyage et de détartrage inappropriés.

Nettoyez soigneusement votre machine à café automatique. Pour le nettoyage et le détartrage de l'appareil, utilisez le produit d'entretien Bio-Clean et le détartrant Bio-Clean, sans quoi nous ne pourrions prendre en charge aucune garantie en cas de dommage.

6.1 Généralités

L'appareil ne requiert d'entretien particulier. Toutefois, comme dans le cas de n'importe quel appareil, son nettoyage s'impose après chaque utilisation pour qu'il fonctionne sans perturbation.

Respectez à cette fin les instructions suivantes:

- Démontez les composants de l'appareil et les nettoyer un par un.
- N'utiliser qu'un produit de nettoyage doux. Ne pas utiliser de produits abrasifs, de paille de fer ou de détartrants agressifs ou caustiques.
- Ne pas laver les composants de la machine à café automatique au lave-vaisselle.
- Remplir le réservoir à café avec de l'eau chaude, ajouter un produit de nettoyage doux puis rincer.
- Nettoyer les composants de l'appareil avec un chiffon ou une éponge humide. Sécher les composants lavés avec un chiffon doux.
- Éliminer les salissures tenaces de l'élément de chauffe avec la brosse épaisse. Rincer à l'eau claire.
- Nettoyer l'intérieur du tuyau ascendant avec la brosse fine.
- Contrôler la mobilité de la membrane se trouvant sur la face inférieure du tuyau ascendant et éliminer les éventuelles croûtes.
- Ne pas retirer le ressort se trouvant dans le haut du tuyau ascendant. Veillez également à ce qu'il ne soit pas endommagé.

6.2 Robinet de distribution & voyant

Le robinet de distribution et le voyant doivent être nettoyés en plus des instructions ci-dessus:

Robinet de distribution

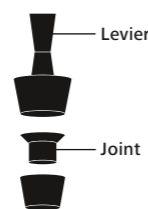

1. Dévisser le levier du robinet de distribution.
2. Retirer le joint et nettoyer à l'eau courante les composants du robinet de distribution.
3. Sécher tous les composants à l'aide d'un torchon doux.
4. Assembler le levier et le joint.
5. Revisser le levier.

Voyant

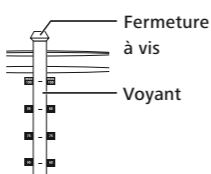

1. Ouvrir la fermeture à vis.
2. Retirer le voyant avec les joints. Nettoyer le voyant à l'aide de la brosse fine à l'eau courante.
3. Remettre en place le voyant et les joints.
4. Revisser la fermeture à vis.

6.3 Détartrage



PRÉCAUTION

Une eau fortement calcaire peut entraîner des dépôts dans l'appareil. Le tube montant, le verre indicateur et le robinet peuvent ainsi se boucher et s'endommager.

- Détartrez l'appareil en fonction de la dureté de l'eau à des intervalles réguliers.

Voici comment détartrer votre appareil avec le détartrant Bio-Clean:

Nous vous recommandons d'utiliser le détartrant Bio-Clean pour le détartrage. L'utilisation est simple et non problématique.

Ce détartrant est également conseillé pour éliminer les dépôts de calcaire sur le tube montant, le verre indicateur et le robinet.

1. Vaporiser le détartrant Bio-Clean sur les surfaces entartrées.
2. Laisser agir le détartrant Bio-Clean pendant 5 à 10 minutes selon le degré d'entartrage.
3. Frotter les surfaces avec un chiffon doux et les rincer soigneusement à l'eau.
4. Répéter l'opération en cas de besoin.

Élimination des dérangements

7

Des phénomènes d'usure peuvent également se produire sur des appareils électriques de grande valeur au bout de quelques années. Nous vous prions de consulter la liste suivante en cas d'éventuels problèmes avant de faire appel à notre service après-vente.

Problème	Remèdes
Le témoin de l'interrupteur Marche/Arrêt ne s'allume pas/l'appareil ne fonctionne pas	<ul style="list-style-type: none"> • Contrôlez si la fiche secteur a bien été branchée à la prise. • Contrôlez la présence d'endommagements sur le câble d'alimentation. En cas d'endommagements, contactez immédiatement notre antenne de service après-vente. N'effectuez en aucun cas vous-même des réparations sur l'appareil. • Faites contrôler la prise de courant par un spécialiste.
De l'eau ne s'écoule pas dans le filtre ou alors qu'en quantité insuffisante	<ul style="list-style-type: none"> • Contrôlez si le tuyau ascendant est bouché ou tordu. • Contrôlez si la membrane de la pompe sur le tuyau ascendant est bouchée et si elle bouge librement. • Vérifiez que vous n'avez pas versé trop peu d'eau (voir chapitre 5.1 « Dosage du café en poudre »). • Contrôlez si des restes de calcaire et de café se trouvent sur l'élément de chauffe.
Le café est froid	<ul style="list-style-type: none"> • Contrôlez si l'appareil est encore en service. • Contrôlez le témoin vert. S'il n'est pas allumé, informez notre antenne du service après-vente.
Le café contient du café moulu	<ul style="list-style-type: none"> • Vous avez oublié de mettre le disque filtrant en place. • Vous avez mal mis en place le disque filtrant. • Vous avez oublié d'humidifier le disque filtrant. • Votre café est moulu trop finement. Utilisez une autre sorte de café à mouture grossière.
Le café n'est pas assez fort	<ul style="list-style-type: none"> • Contrôlez si vous avez correctement dosé le café moulu (voir chapitre 5.1 « Dosage du café en poudre »). • Contrôlez si le tuyau ascendant est bouché ou tordu. • Contrôlez si la membrane de la pompe sur le tuyau ascendant est bouchée et si elle bouge librement. • Nettoyez l'appareil (voir chapitre 6 « Entretien & Nettoyage »). • Détartrez l'appareil (voir chapitre 6.3 « Détartrage »).
Le café s'écoule mal	<ul style="list-style-type: none"> • Votre café est moulu trop finement. Utilisez une autre sorte de café à mouture grossière. • Le disque filtrant est bouché. Nettoyez-le. • Vous utilisez un non-tissé filtrant et l'avez placé sous le disque filtrant (voir chapitre 5.2).

Problème	Remèdes
De l'eau s'écoule	<ul style="list-style-type: none"> • Les bagues d'étanchéité sur le voyant sont endommagées. Remplacez-les. • Contrôlez le robinet de distribution. Nettoyez-le au besoin (voir chapitre 6.2). • Contrôlez la présence de dommages externes apparents sur l'appareil.

Si ce tableau ne vous a pas permis de remédier au problème, veuillez contacter notre antenne de service après-vente ou nous envoyer la machine à café automatique.

Contact, voir chap. 8.3 « Adresse de service »

Joignez à votre envoi votre bon d'achat et une notice par laquelle vous nous demandez de réparer l'article. Notre antenne centrale de service après-vente réparera aussitôt votre machine qui vous sera renvoyée quelques jours plus tard.

Au cas où le bon d'achat ne serait pas joint à l'envoi, les coûts vous seront facturés. Un avoir rétro-actif ne pourra pas être établi. Pour des raisons techniques de facturation, l'expédition se fait uniquement contre remboursement.

Service

8

8.1 Reprise des appareils usagés et évacuation (B2B)

A la fin de sa durée de vie, ce produit n'a pas le droit d'être évacué avec des déchets domestiques normaux mais doit être dirigé vers une collecte pour le recyclage des appareils électriques. Le symbole se trouvant sur le produit, dans le mode d'emploi ou sur l'emballage le signale.

Les matériaux peuvent être recyclés. En réutilisant, en recyclant ou en récupérant sous une autre forme quelconque les appareils usagés, vous contribuez de manière importante à la protection de notre environnement.

Veillez contacter notre Hotline de service (voir chap. 8.3 « Adresse de service ») pour toutes questions sur l'évacuation de l'appareil. Envoyez l'appareil à la fin de sa durée de vie à notre service après-vente à vos propres frais en vue d'une élimination.

Si vous avez fait l'acquisition de cet appareil dans un autre état membre de l'UE que l'Allemagne, l'importateur de votre pays est responsable de sa reprise et de son évacuation. Adressez-vous à votre partenaire contractuel.



L'appareil usagé doit être éliminé à la fin de sa durée de vie conformément aux dispositions nationales.

Il est recommandé de prendre contact avec une entreprise spécialisée dans l'élimination des déchets ou.

8.2 Document de garantie

Nous vous remercions d'avoir fait l'acquisition d'un produit de qualité de la Hogastra GmbH. Votre appareil a été fabriqué avec le soin habituel, testé et contrôlé avant sa livraison. En cas de réclamation justifiée, veuillez vous adresser à notre service après-vente central. C'est lui qui se charge exclusivement des réparations.

A cette fin, l'appareil doit nous être renvoyé dans un emballage de transport fiable (voir chapitre 8.3 « Adresse de service »). Nous déclinons toute responsabilité pour les dommages subis pendant le transport.

Nous vous prions de bien vouloir nous présenter le bon d'achat afin que nous puissions contrôler les conditions de nos activités. Si aucune pièce justificative de la date d'achat n'est disponible, les coûts encourus seront facturés. Un avoir rétro-actif ou un remboursement n'aura pas lieu.

Cette garantie Hogastra vous est accordée en plus des droits légaux que vous pouvez faire valoir envers votre revendeur et découlant du contrat d'achat.

La garantie Hogastra s'applique exclusivement à la République Fédérale d'Allemagne. Nous accordons à l'acheteur (consommateur) qui met pour la première fois cet appareil en service une garantie de 24 mois dans l'étendue spécifiée dans les présentes conditions de garantie à compter de sa date de remise. Cependant, la condition préalable, c'est que l'appareil ait été acheté en Allemagne, que notre centre d'assistance ait été informé et que ces conditions de garantie soient présentées, accompagnées du justificatif d'achat. Le délai de garantie légal pour une utilisation commerciale s'applique dans tous les autres cas. Si l'appareil acheté en Allemagne est utilisé à l'étranger,

les présentes conditions de garantie sont également valables dans la mesure où un service après-vente autorisé existe dans le pays concerné et où l'appareil remplit les conditions techniques en vigueur dans le pays concerné (p. ex. tension, etc.).

Tous les vices dus à des défauts de matériaux ou de production seront réparés dans le cadre de la garantie. Les dommages ou les vices résultant d'un branchement non conforme aux prescriptions, d'une utilisation inadéquate, d'une usure, de la non-observation des instructions de commande ainsi que les dommages provoqués par une qualité d'eau insuffisante sont exclus de la garantie. L'eau à faibles degrés de dureté est souvent agressive. L'eau douce (provenant p. ex. d'installations de traitement d'eau) est moins tamponnée en raison d'une part élevée en gaz carbonique, c'est-à-dire qu'elle dissout des matières solides comme le calcaire mais aussi les métaux. L'appréciation et la reconnaissance des prestations de garantie ainsi que le droit à réparation, à échange, à réduction de prix ou à dissolution du contrat d'achat nous reviennent exclusivement en notre qualité de fabricant et s'orientent sur l'équité.

Nous déclinons toute responsabilité pour les dommages subséquents. Une prestation de garantie ne renouvelle ni ne prolonge le délai de garantie. La garantie expire lorsque des réparations ou des interventions ont été effectuées par des personnes qui ne font pas partie de l'organisation de notre service après-vente. La même chose s'applique lorsque la plaque signalétique ou le numéro de l'appareil a été retiré ou rendu illisible ou lorsque des composants d'origine étrangère ont été montés.

8.3 Adresse de service

Hogastra GmbH
 Industriestr. 21-23
 D-36199 Rotenburg
 Téléphone de service +49 (0) 66 23 - 70 11
 Télécopie de service +49 (0) 66 23 - 92 32 25
 E-mail info@hogastra.de
 Internet www.hogastra.de



8.4 Déclaration de conformité

Les appareils sont conformes aux normes et aux directives en vigueur de l'UE. Nous attestons cet état de faits dans la déclaration de conformité CE. Si besoin, nous vous enverrons volontiers la déclaration de conformité correspondante.

Instructions for use

Important instructions for use



DANGER

If the power cable is very bent due to incorrect handling, this may lead to damage to the cable.

Never put the appliance into operation if there is damage to the power cable or the plug!



INCORRECT

Pull the power cable up and wrap it around the handles. The cable support sleeve will be very bent.



INCORRECT

Pull the power cable to the side and wrap it around the body of the appliance or the tap. The cable support sleeve will be bent.

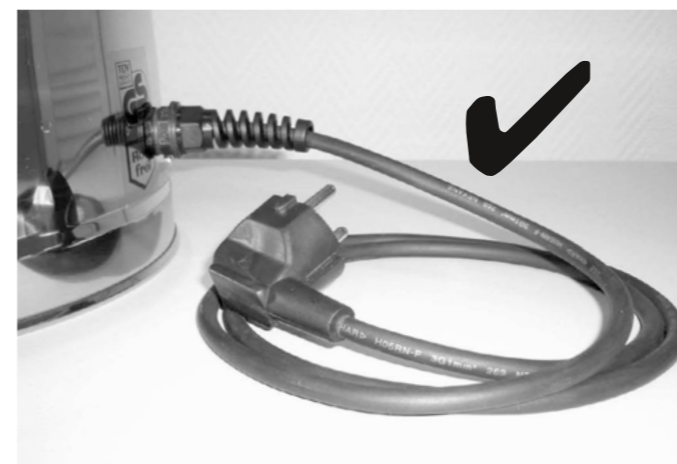

CORRECT

Always roll up the power cable into a small coil and place it beside the appliance. The cable support sleeve will not be bent.

Introduction

Thank you for choosing this Hogastra coffee machine, we hope that you enjoy using this appliance.

Please read the instruction manual before installation and pay close attention to the safety advice included.

Keep this manual within reaching distance of the appliance.

When handing over the appliance to a third party, we would like to point out your obligation also to handover this manual.

Target group of this instruction manual

The safe operation of the Hogastra coffee machine is guaranteed without any special training, provided that you observe the instructions in this manual. However, the regulations, including hygiene regulations, are provided for a commercial context.

Entry of the type plate data

Enter the appliance's type plate data here:

Model: _____

Appliance-No.: _____

Year of manufacture: _____

Please enter these data if you need your Hogastra coffee machine to be serviced. This enables faster processing.

Your Coffee Machine

1

1.1 Delivery and Overview of the Appliance

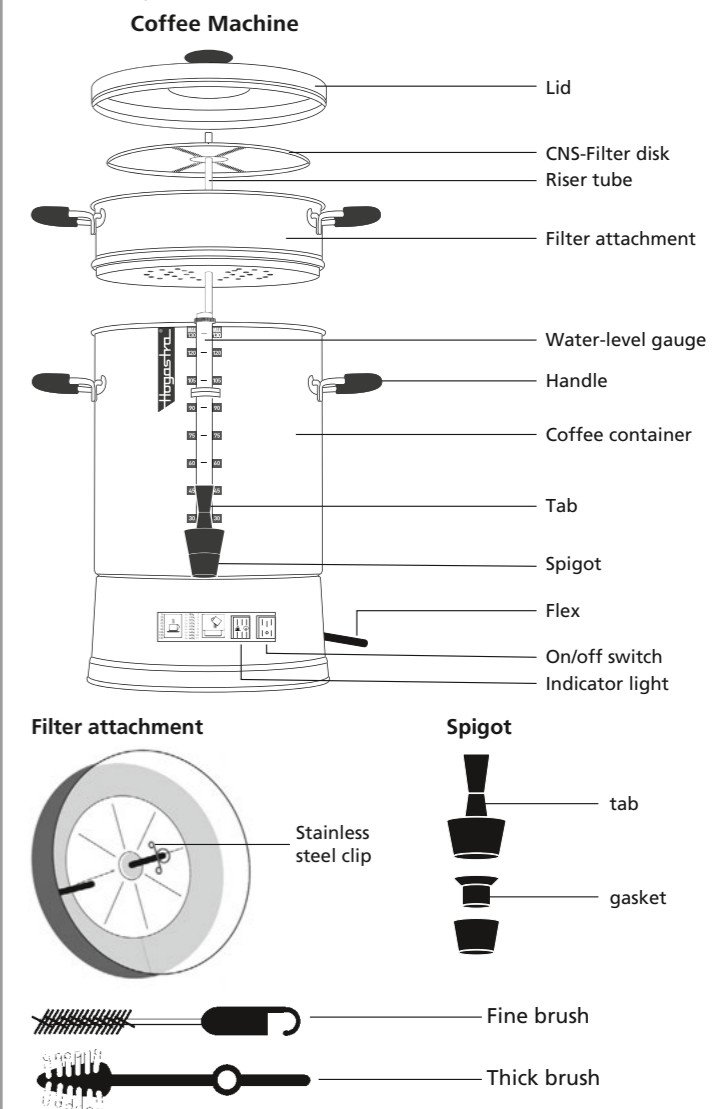

1.2 Function Description

The coffee is brewed at a temperature of approx. 95°C to preserve the aroma.

The water is heated in the heating element and rises gradually through the cylinder pressure in the riser tube up into the filter attachment. In the filter, the hot water bubbles through the coffee grounds.

As a result, the coffee powder is saturated with water and releases valuable aromas into the hot water. The finished coffee pours back into the coffee container. When the brewing process is over, the appliance automatically switches to the temperature preservation stage. This is indicated when the green indicator light (with the cup symbol) lights up. Now the coffee can be dispensed via the spigot.

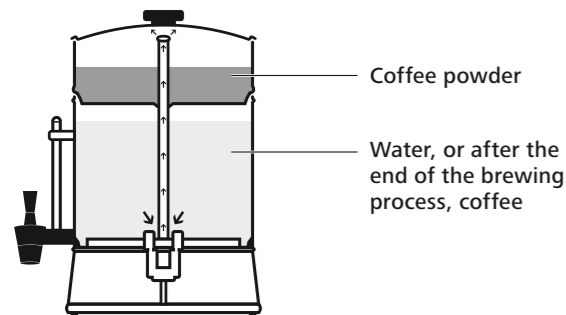

For Your Safety

2

2.1 Signs and Symbols

	Personal Injury	DANGER Failure to observe this symbol can result in life endangering injuries by electrocution.
		WARNING Failure to observe this symbol can result in severe scalding/burns from hot surfaces.
		WARNING Failure to observe this symbol can result in severe injuries.
		ATTENTION This symbol warns you about damage to your property or to the environment, as well as about disruptions to functioning.
		Advice This symbol indicates useful tips and additional information.

2.2 Use according to the regulations

The appliance is intended for the preparation and storage of large quantities of coffee in non-domestic applications, for example in kitchens for employees in shops, offices and other commercial areas, by customers in hotels, motels and other similar residential environments, in agricultural holdings and similar applications. If the appliance is used in commercial areas, the operator is obliged to observe and comply with the general work, safety and accident prevent regulations

that apply to the area of application of the appliance, as well as the applicable environmental regulations. The appliance may only be operated in a technically perfect and safe condition. Any use beyond the intended use of the appliance is prohibited. The operator is solely liable in the event of an unintended use.

Any other use or alteration of the appliance is deemed to be improper, carries dangers and is not covered by the warranty. The manufacturer assumes no liability for personal injury or material damages.

2.3 Basic Safety Advice

Please observe the following advice, in order to eliminate damage to your person and property:



DANGER

Failure to follow the following instructions may lead to life-endangering injuries by electrocution.

- Check whether the details on the type plate agree with your mains voltage before turning on the appliance.
- A typical house fuse only prevents wires from overloading and does not protect you from life-threatening electric shocks. In order to protect people from electrical accidents, a ground fault circuit interrupter (GFCI) must also be installed. Do not connect the device if no GFCI is present.
- Have the device regularly tested in accordance with German Social Accident Insurance (Deutsche Gesetzliche Unfallversicherung, DGUV) Regulation 3 for portable electrical equipment.
- Never operate the appliance when the power supply line or the plug is damaged.
- If the power cable is very bent due to incorrect handling, this may lead to damage to the cable.
- If the power cable of this appliance is damaged, it must be replaced by



the manufacturer or its customer service or a similarly qualified person, in order to avoid danger.

- Before every use of the appliance, check that the electric cable is intact.
- Check that the electric cable is not in close proximity to other sources of warmth (e.g. grill, hot plate). Hot surfaces could damage the cable.
- Never submerge the appliance in water.
- Take out the plug before filling the appliance with water.
- Keep the electric cables away from liquids and direct exposure to the weather (e.g. rain) and never operate the appliance with wet hands.
- Take out the plug after every operation, when there are disruptions to the functioning of the appliance and before cleaning the appliance.
- Never pull the mains cable or the appliance when you want to take out the plug.
- Never repair the appliance yourself.
- In the case of damage, contact our service hotline immediately.
- Children must not play with the appliance.
- This appliance may be used with children aged 8 and over if they are supervised or if they have been instructed with regard to the safe use of the appliance and have understood the resulting risks. Cleaning and the user maintenance may not be performed by children, unless they are aged 8 or older and are supervised. The appliance and its connection cable must be kept away from children under 8.
- This appliance can be used by persons with limited physical, sensory or mental abilities or with a lack of experience and knowledge if they are supervised or if they have been instructed with regard to the



safe use of the appliance and have understood the resulting risks.



WARNING

Failure to observe the following instructions can lead to severe scalding:

- Do not transport the appliance with hot contents.
- Do not take the lid off whilst the appliance is turned on.
- Only touch the handles of the appliance.
- Please note that the surface of the heating element still has residual heat after application.
- Do not fill the appliance with cold water when it is still hot, this leads to the formation of steam and possibly to burns.
- Let the appliance cool down completely before filling it.
- Fill the container only to the highest mark. When the appliance is overfilled, hot liquid can spurt out.
- A misuse can lead to possible injuries.



WARNING

Failure to observe the following instructions can lead to severe injuries:

- The appliance may only be operated by those who have completely read and understood this manual.
- Lay the electric wire in such a way that it is not possible for you or others to trip over it.
- Inside the appliance, only use food-grade cleaning agents and care products.



ATTENTION

Failure to observe the following advice can lead to damage to your property and the environment, as well as functional disruptions:

- Do not install the appliance in areas accessible to the public.
- Never put the appliance in the dishwasher. Always read the chapter



on cleaning before cleaning the appliance.

- Always place the appliance on a fire resistant base.
- Never operate the appliance when empty. Check that the appliance is at least full up to the “minimum” mark before every use.
- Do not tilt the appliance to remove the remaining water. This remaining water serves as protection for the heater.
- Do not heat up milk and drinks containing milk or fizzy drinks.
- Check at the end of each use that the appliance is switched off.



Advice

The translations of the instruction manual have been produced to the best of our knowledge.

We assume no liability for translation errors. The German instruction manual is decisive.

Technical Data

3

The filling capacity can be seen in Chapter “5.1 Measuring the coffee powder”.

Nominal voltage:	230 – 240 V ~ / 50 Hz
Protection Category:	1*
Power consumption (when brewing):	ca. 1600 W
Consumption during heat preservation phase:	100 – 200 W/h (depending on the model)
Height including filter / Weight when empty:	CNS 35 / CNS 35 CL: 38 cm / 44 cm / 3,5 kg CNS 50 / CNS 50 CL: 45 cm / 50 cm / 4,0 kg CNS 75 / CNS 75 CL: 49 cm / 53 cm / 4,0 kg CNS 100 / CNS 100 CL: 53 cm / 59 cm / 5,0 kg CNS 130 / CNS 130 CL: 57 cm / 63 cm / 5,5 kg CNS 160 / CNS 160 CL: 61 cm / 67 cm / 6,5 kg

* Spray water-protected design for use in industrial kitchens (IPX3).

Brewing time	± 10%
15	c. 12 min.
35	c. 25 min.
50	c. 30 min.
70	c. 40 min.
100	c. 50 min.
130	c. 70 min.
160	c. 80 min.

Installation

4

4.1 Unpacking

We recommend that you keep the packaging for possible transport purposes.

If you still want to dispose of the packaging, observe the local disposal regulations.



WARNING

An appliance that does not work properly can lead to severe damages.

- Do not use a damaged appliance, but contact our service hotline immediately.



Advice

Compare the details in the chapter on “delivery” with the component parts of the appliance. The appliance is delivered in a ready-to-use condition and does not have to be put together.

1. Remove the appliance from the packaging.
2. Check the appliance for possible damages.

4.2 Assembly



WARNING

Failure to observe the following instructions for the assembly of the appliance can lead to severe damages:

- Place the appliance only on a stable, fire resistant and level surface, making sure that it is out of reach of children.
- Never operate the machine if it is damaged in the power supply cable or at the plug.
- Make sure that it is placed a minimum distance of 5cm away from surrounding objects during operation.

4.3 Initial Cleaning

Debris in the coffee machine can distort the taste of the coffee that is prepared first. Therefore, it is important to clean the appliance thoroughly before its first use.



Advice

The coffee prepared during the first use of the appliance cannot be used and must be disposed of.

1. Fill the coffee machine up to the highest mark with cold water.
2. Attach the filter disk and the riser tube onto the filter attachment (see chapter 5.2 “Preparing the coffee”).
3. Put 2–3 cups of coffee powder into the filter.
4. Close the lid.
5. Press the on/off switch. The coffee machine will begin to brew the coffee automatically.
6. After the coffee has finished brewing, press the on/off switch. The coffee machine will turn itself off.
7. Dispose of the prepared coffee.

Preparation of the Coffee

5

5.1 Measuring the coffee powder



ATTENTION

Pay attention to the fact that the lowest possible amount that the coffee machine can be filled is about 15 cups (2 litres). The markings inside the machine, show the level to which it has been filled.

If the machine is not filled to this level, the brewing process does not begin.



Advice

You can add different amounts of coffee powder to match your own personal taste.

If you use more coffee powder, the coffee will be stronger, if you use less coffee powder, the coffee will be weaker.

Mark the table of your model with a cross ☒ so that you can recognise it again quickly.

Model CNS 35/CNS 35 CL (2,0 l – 4,5 l) ☒	
Cups	Weight
15	c. 150 g ≈ 2,5 x ☕
20	c. 180 g ≈ 3,0 x ☕
25	c. 210 g ≈ 3,5 x ☕
30	c. 240 g ≈ 4,0 x ☕
35	c. 270 g ≈ 4,5 x ☕

Model CNS 50/CNS 50 CL (2,0 l – 6,5 l) ☒	
Cups	Weight
15	c. 150 g ≈ 2,5 x ☕
20	c. 180 g ≈ 3,0 x ☕
25	c. 210 g ≈ 3,5 x ☕
30	c. 240 g ≈ 4,0 x ☕
35	c. 270 g ≈ 4,5 x ☕
40	c. 300 g ≈ 5,0 x ☕
45	c. 330 g ≈ 5,5 x ☕
50	c. 360 g ≈ 6,0 x ☕

Model CNS 75/CNS 75 CL (2,0 l – 9,5 l) ☒	
Cups	Weight
15	c. 180 g ≈ 3,0 x ☕
30	c. 240 g ≈ 4,0 x ☕
40	c. 300 g ≈ 5,0 x ☕
50	c. 345 g ≈ 6,0 x ☕
60	c. 390 g ≈ 7,0 x ☕
70	c. 435 g ≈ 8,0 x ☕
75	c. 450 g ≈ 9,0 x ☕

Model CNS 100/CNS 100 CL (2,0 l – 12,5 l) ☒	
Cups	Weight
15	c. 180 g ≈ 3,0 x ☕
25	c. 225 g ≈ 3,5 x ☕
35	c. 270 g ≈ 4,5 x ☕
45	c. 315 g ≈ 5,0 x ☕
55	c. 360 g ≈ 6,0 x ☕
65	c. 405 g ≈ 7,0 x ☕
75	c. 450 g ≈ 7,5 x ☕
85	c. 480 g ≈ 8,0 x ☕
100	c. 540 g ≈ 9,0 x ☕

Model CNS 130/CNS 130 CL (2,0 l – 16,5 l) ☒	
Cups	Weight
15	c. 180 g ≈ 3,0 x ☕
30	c. 240 g ≈ 4,0 x ☕
45	c. 300 g ≈ 5,0 x ☕
60	c. 360 g ≈ 6,0 x ☕
75	c. 420 g ≈ 7,0 x ☕
90	c. 480 g ≈ 8,0 x ☕
105	c. 540 g ≈ 9,0 x ☕
120	c. 600 g ≈ 10,0 x ☕
130	c. 660 g ≈ 11,0 x ☕

Model CNS 160/CNS 160 CL (2,0 l – 20,0 l) ☒	
Cups	Weight
15	c. 180 g ≈ 3,0 x ☕
30	c. 240 g ≈ 4,0 x ☕
45	c. 300 g ≈ 5,0 x ☕
60	c. 360 g ≈ 6,0 x ☕
75	c. 420 g ≈ 7,0 x ☕
90	c. 480 g ≈ 8,0 x ☕
105	c. 540 g ≈ 9,0 x ☕
120	c. 600 g ≈ 10,0 x ☕
130	c. 660 g ≈ 11,0 x ☕
150	c. 720 g ≈ 12,0 x ☕
160	c. 750 g ≈ 12,5 x ☕

5.2 Preparing the coffee



WARNING

During the brewing process, the parts of the machine heat up to a temperature of up to 90°C and can lead to severe burns if used inappropriately.

- Touch only the handles of the coffee machine when it is hot.

Fill the appliance with water as follows:

Fill the coffee container at least to the lower and at most to the higher mark (see Chapter 5.1 “Measuring the coffee powder”).

1. Open the lid.
2. Remove the filter attachment and the standpipe.
3. Fill the coffee container with cold water up to the higher mark.

Attach the CNS-Sheet filter as follows:

1. Wet the CNS-sheet filter under running water. This causes a strong adhesion of the coffee powder to the sheet filter.
2. Lead the hole in the middle of the CNS sheet filter over the point of the guide jacket.
 3. Press your thumb and index finger at both ends of the stainless steel clip. Through this, the ring of the stainless steel clip becomes bigger.
 4. Lead the ring of the stainless steel clip over the guide jacket of the filter attachment, until this lies directly on the CNS filter disk.

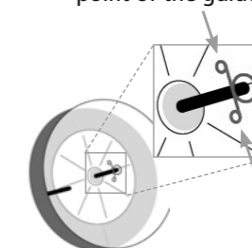

Use the filter attachment and fill it with coffee powder as follows:



ATTENTION

Coffee powder can block the riser tube. The consequences of this are disruptions to functioning.

- Make sure that there is no coffee powder in the riser tube.



Advice

If you use the non-woven filter, put it on the CNS sheet filter

1. Put the riser tube into the guide jacket of the filter attachment from below.
2. Hold the filter attachment at the upper end of the riser tube and attach the lower end of the filter attachment to the heating element at the bottom of the coffee machine. The filter attachment must lie directly on the edge of the coffee container.
3. Fill the filter attachment with the appropriate number of cups of coffee powder (see chapter 5.1 “Measuring the coffee powder”). The bottom of the filter and the filter disk are completely and evenly covered.

Prepare the coffee as follows:

1. Close the lid.
2. Press the on/off switch to turn on the appliance. The yellow and red indicator lights illuminate and the brewing process starts. When the brewing process ends, the coffee machine switches automatically to the temperature preservation stage of approx. 83°C. This is indicated by the green indicator light (with the cup symbol) turning on. The red indicator light is off.

Remove the filter attachment after the end of the brewing process as follows:



WARNING

During the temperature preservation stage, the coffee machine has a temperature of c. 83°C and can lead to severe burns if inappropriately used.

- When it is hot, only touch the handles of the coffee machine.



Tip
After 10 – 15 minutes, the coffee will have completely dripped down from the filter attachment. After this time has elapsed, take out the filter. By doing this, you avoid bitter substances dropping from the moist coffee powder into the finished coffee.

1. Press the on/off switch to turn on the appliance.
2. Lift up the filter attachment by the handles on the sides and, whilst doing so, ensure that you also remove the riser tube.
3. Dispose of the coffee grounds from the filter attachment.
4. Close the lid of the coffee machine.
5. Press the on/off switch to turn on the coffee machine.

5.3 Dispensing the coffee

1. Place the cup under the spigot.

Opening the spigot:

2. Press the tab on the spigot down gently, in order to open the valve for dispensing the water.

When the tab is pressed down all the way, it locks. The water flows until you press the tab back into its starting position.

Closing the spigot:

3. Press the tab on the spigot back to its starting position.



Maintenance and Cleaning

6



DANGER

The appliance is operated at a household voltage of 230V. Direct contact of the electric cables with water can lead to electrocution or death.

- Take the plug out of the socket before any cleaning work.
- Never submerge the appliance in water.
- Keep moisture away from the electrical components of the coffee machine.



ATTENTION

Damages caused by contamination or unsuitable cleaning and de-liming agents.

Thoroughly clean the appliance. Use the Bio-Clean cleaner and the Bio-Clean descaler to clean and descale the appliance; otherwise, we cannot provide a guarantee in the event of damage.

6.1 General

The appliance is maintenance free. But, as with any other appliance, it is necessary to clean it after every use, to ensure a disruption free usage.

Observe the following instructions:

- Take the components of the appliance apart and clean them separately.
- Use only mild cleaning agents. Use no abrasives, steel wool or aggressive or corrosive de-liming agents.
- Do not clean components of the coffee machine in dish washer.
- Fill the coffee container with warm water, use a mild cleaning agent and clean it. Do not spray the appliance with a water hose or high pressure cleaner.
- Clean the parts of the appliance with a damp cloth or sponge. Dry the cleaned parts with a soft towel.
- Remove strong contamination in the heating element with the thick brush. Rinse with clean water.
- Clean the inside of the riser tube with the fine brush.
- Check the membrane on the bottom of the riser tube for mobility and remove anything sticking to the pipe.
- Do not remove the clip at the top of the riser tube. Take care that this is not damaged.

6.2 Spigot and water level gauge

In addition to the instructions listed above, the spigot and water level gauge must be cleaned:

Spigot

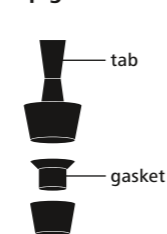

1. Unscrew the tab.
2. Take out the gasket and clean the parts of the spigot under running water.
3. Dry all the parts with a soft towel.
4. Put the tab and gasket together.
5. Screw the tab back in place.

Water level gauge

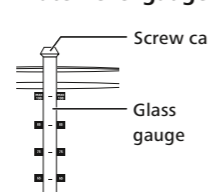

1. Turn the screw cap.
2. Take out the glass gauge with the gaskets. Clean the glass gauge with the fine brush under running water.
3. Put the glass gauge and gaskets back in place.
4. Screw the screw cap back to its original position.

6.3 De-liming



WARNING

Very hard water can lead to deposits in the appliance. This can block and damage the riser pipe, water level gauge and the tap.

- De-lime the appliance according to water hardness at regular intervals.

Use the Bio-Clean-De-liming agent as follows:

For de-liming, we recommend the Bio-Clean-De-liming agent. Use is quite simple and trouble-free.

This descaler also lends itself to use for the removal of limescale on the riser pipe, the water level gauge and the tap.

1. Spray the Bio-Clean-De-liming agent on to the calcified surfaces.
2. Let Bio-Clean-De-liming agent act for 5–10 minutes, according to the amount of lime.
3. Wipe the surfaces with a damp cloth and wash them thoroughly with clear water.
4. If necessary, repeat the process.

Troubleshooting

7

Even with high quality electro appliances, wear and tear can occur in individual components after years of use. However, we would like to ask you to pay attention to the following list when problems occur, before you contact our customer services.

Problem	Remedy
Indicator light of the on/off switch doesn't turn on / the appliance doesn't work	<ul style="list-style-type: none"> • Check whether you have plugged in the appliance. • Check the power supply cable for possible damages. If these are present, contact our customer services desk immediately. Under no circumstances should you repair the device yourself. • Have the socket checked by a specialist.
No or very little water is pouring into the filter attachment	<ul style="list-style-type: none"> • Check whether the riser tube is blocked or twisted. • Check that the pump diaphragm on the riser tube is not blocked and can be moved easily. • Check whether you have poured in too little water. (see chapter 5.1 "measuring the coffee powder"). • Check that the heating element is free from lime and remnants of coffee.
The coffee is cold	<ul style="list-style-type: none"> • Check that the appliance is turned on. • Check the green indicator lamp. If does not light up, inform our customer services department.

Problem	Remedy
There is coffee powder in the coffee	<ul style="list-style-type: none"> • You have forgotten to insert the sheet filter. • You have inserted the sheet filter the wrong way around. • You have forgotten to wet the sheet filter. • The grains in your coffee are too fine. Use a different type of coffee with bigger grains.
The coffee is too weak	<ul style="list-style-type: none"> • Check that you have measured out the right amount of coffee powder (see chapter 5.1 "measuring the coffee powder"). • Check whether the riser tube is blocked or twisted. • Check that the pump diaphragm on the riser tube is not blocked and can be moved easily. • Clean the appliance (see chapter 6 "maintenance and cleaning"). • De-lime the appliance (see chapter 6.3 "De-liming").
The coffee doesn't flow through properly	<ul style="list-style-type: none"> • The coffee grains are too fine. Use a different type of coffee with bigger grains. • The sheet filter is blocked. Clean it. • You are using a non-woven filter and have put this under the sheet filter (see chapter 5.2).
Water is leaking	<ul style="list-style-type: none"> • The gasket rings in the water level gauge are damaged. Change these. • Check the spigot, cleaning it if necessary (see chapter 6.2). • Check the appliance for outwardly visible damages

If this table has not helped you to solve the problem, please contact our customer service desk or send us the appliance.

See our contact details in Chapter 8.3 "Service Address"

Attach to the package your proof of purchase and a letter asking for the appliance to be repaired. Our central customer services department repairs the appliances immediately and it will be returned within a few days.

If we do not have the proof of purchase, we must unfortunately put the costs to your account. Credit cannot be granted in retrospect. For technical reasons connected to the account, we can only accept payment in advance.

Service

8

8.1 Return and Disposal of old appliances (B2B)

At the end of its life, this product must not be disposed of in the normal household rubbish, but be taken to the Recycling point for electrical appliances. The symbol on the product, the instructions of use or the packaging indicate this.

The materials are reusable. By recycling old appliances, you are making an important contribution to the protection of the environment.

If you have any questions concerning the disposal of the appliance, please contact our service hotline (see chapter 8.3 "Service Address"). At the end of its service life, you can send the appliance to our service address for disposal at your own expense.

If you bought the appliance in an EU-country other than Germany, the party who imported it into your country is responsible for taking back and disposing of the appliance. Please ask your contractual partner.



At the end of its service life, the worn out appliance must be disposed of according to the national regulations. We recommend that you get in touch with a company that specialises in disposal or with the waste management department of your local authority.

8.2 Warranty Certificate

We thank you for buying a high quality product from Hogastra GmbH. Your appliance has been manufactured, tested and thoroughly checked with our standard attention to detail before delivery. If you nevertheless have justifiable cause for complaint, we ask you to contact our central customer services department. Repairs will be carried out exclusively there.

For this purpose, our appliance must be packaged in secure packaging for transportation and sent to us (see Chapter 8.3 "Service address").

We are not liable for damages that are caused during transportation on the way to us.

So that we can check the conditions under which we are working, we ask you to provide us with proof of purchase. If we are not provided with evidence of the date of purchase, the costs will be put on your account. Retrospective credit or payments can not take place.

We are issuing this Hogastra Warranty in addition to your legal rights against the seller, as stipulated in the contract of purchase.

The Hogastra Warranty applies exclusively to the Federal Republic of Germany. To the purchaser who is using this appliance for the first time, we give a guarantee for 24 months after the point of purchase, the scope of which is specified in these conditions. The prerequisite, however, is that the appliance was purchased in Germany and is delivered to our service centre and that these warranty conditions are presented along with the sales receipt. In all other cases, the legal period of warranty for commercial use applies. If the appliance bought in Germany has been taken abroad, these conditions of guarantee also apply, provided that an authorised customer services department exists in the country in question and that the appliance fills the technical stipulations (e.g. voltage etc.) that apply in that country.

Within the guarantee stipulations, we will repair all deficiencies regarding errors in the material or manufacture. Damages or deficiencies caused by inappropriate use are excluded from the guarantee, as well as those caused by inappropriate handling, wear, inattention to the instruction manual, as well as damages caused by poor water quality. Water with low hardness levels is frequently aggressive. Soft water (e.g. from water treatment plants) is buffered by a high quantity of carbon dioxide, i.e. it dissolves solids e.g. lime, but also metals etc. The evaluation and recognition of the guarantee, as well as the right to rectification of defects, replacement, lowering of the price or cancellation of the contract of purchase is completely reserved for us as manufacturers and is adjusted according to proportionality.

We take no liability for secondary damages of any kind. The guarantee period cannot be renewed or extended. The guarantee expires if repairs or changes have been made by persons who do not belong to our customer services department. The same applies if the type plate or the appliance number has been removed or made unreadable or if parts of a separate origin have been added.

8.3 Service address

Hogastra GmbH
Industriestr. 21–23
D-36199 Rotenburg
Service-Telephone +49(0)6623 - 70 11
Service-Fax +49(0)6623 - 92 32 25
Email info@hogastra.de
Internet www.hogastra.de

8.4 Conformity Declaration

The appliances comply with the current standards and directives of the EU. We certify this in the EC declaration of conformity.

If necessary, we will be happy to send you the corresponding declaration of conformity.

Avviso sull'utilizzo

Avviso importante sull'utilizzo

**PERICOLO**

Se viene piegato eccessivamente, e quindi utilizzato scorrettamente, il cavo di rete può danneggiarsi.

Non azionare in alcun caso l'apparecchio se il cavo o la spina di rete sono danneggiati!

**COMPORTAMENTO ERRATO**

Tirare il cavo di rete verso l'alto e avvolgerlo attorno alle impugnature.

Il passacavo si piega eccessivamente.

COMPORTAMENTO ERRATO

Tirare il cavo di rete a lato e avvolgerlo attorno al corpo dell'apparecchio o al rubinetto.

Il passacavo si piega eccessivamente.

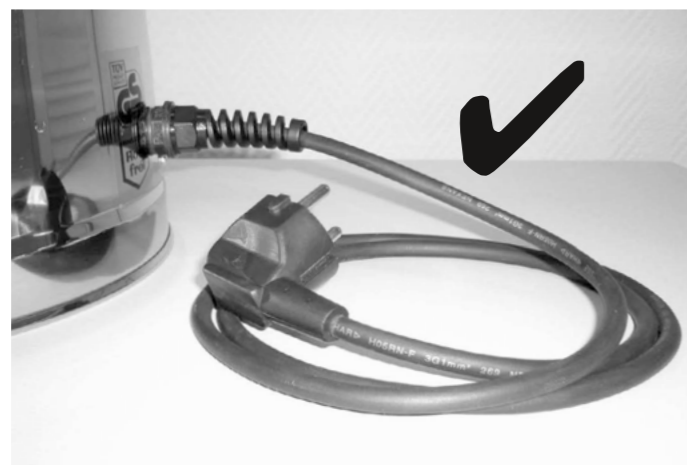
**COMPORTAMENTO CORRETTO**

Arrotolare sempre "a chiocciola" il cavo di rete e appoggiarlo accanto all'apparecchio. Il passacavo non si piega.

Introduzione

La ringraziamo per aver scelto questa macchina da caffè automatica Hogastra e Le auguriamo la massima soddisfazione con questo apparecchio.

Prima della messa in funzione La preghiamo di leggere attentamente le istruzioni d'uso e di osservare le indicazioni di sicurezza ivi contenute. Conservare le presenti istruzioni nelle vicinanze dell'apparecchio.

In caso di cessione dell'apparecchio a terzi, Le ricordiamo l'obbligo di fornire anche le presenti istruzioni.

Destinatari delle presenti istruzioni

Il comando sicuro delle macchine da caffè automatiche Hogastra è garantito anche senza un particolare addestramento, premesso che vengano osservate le informazioni contenute nelle presenti istruzioni. Inoltre, devono essere tassativamente osservati gli ordinamenti generali, tra l'altro quelli specifici per l'igiene nel settore industriale.

Registrazione dei dati riportati sulla targhetta

Registrare qui i dati riportati sulla targhetta dell'apparecchio:

Modello: _____

Codice apparecchio: _____

Anno di costruzione: _____

Specificare i suddetti dati al momento della richiesta di assistenza tecnica per macchine da caffè automatiche. In questo modo vengono garantiti tempi di elaborazione più rapidi.

La Sua macchina da caffè automatica 1

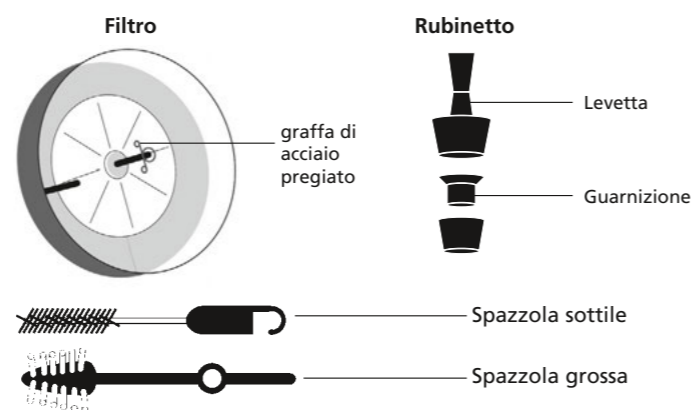
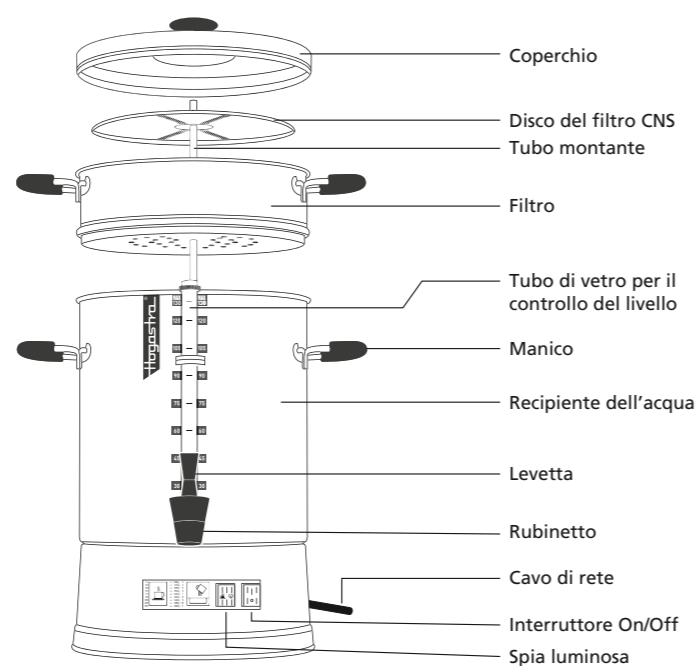
1.1 Volume della fornitura e disegno illustrativo dell'apparecchio
Macchina da caffè automatica**1.2 Descrizione del funzionamento**

Il caffè viene preparato ad una temperatura di 95°C, per non compromettere l'aroma.

L'acqua viene riscaldata nel riscaldatore e grazie alla pressione intrinseca sale a porzioni nel filtro attraverso il tubo montante. Qui l'acqua bollente si riversa ad intervalli sul caffè macinato.

Il caffè macinato viene ben inumidito e sprigiona nell'acqua bollente le preziose sostanze aromatiche. Il caffè pronto ritorna nel contenitore del caffè. Una volta conclusa la preparazione, l'apparecchio commuta automaticamente nella funzione per tenere caldo il caffè. Questa operazione viene segnalata dall'accendersi della spia luminosa verde (simbolo della tazza). Ora il caffè può essere prelevato azionando il rubinetto.

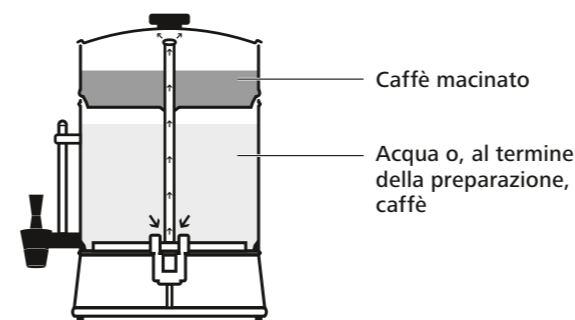

Per la Sua sicurezza 2

2.1 Spiegazione dei simboli

	Danni a persone	PERICOLO La mancata osservanza di questo simbolo può provocare ferite mortali a causa di scosse elettriche.
		AVVERTENZA La mancata osservanza di questo simbolo può provocare scottature / bruciate gravi a causa di superfici bollenti.
		AVVERTENZA La mancata osservanza di questo simbolo può causare ferite gravi.
	ATTENZIONE Questo simbolo mette in guardia da danni materiali e ambientali come anche da malfunzionamenti.	
	Indicazione Questo simbolo rimanda a consigli utili e informazioni aggiuntive.	

2.2 Uso conforme alle normative

L'apparecchio funge alla preparazione e alla conservazione di grandi quantità di caffè destinate a un utilizzo domestico o analogo, ad esempio nelle cucine dei collaboratori di negozi, uffici ed altri settori commerciali, nelle cucine dei clienti di hotel, motel e ambienti residenziali simili, in Bed & Breakfast o aziende agricole, e per applicazioni analoghe. Se l'apparecchio viene utilizzato in settori commerciali/professionali, l'esercente

è obbligato a osservare e a rispettare le disposizioni di lavoro, sicurezza e prevenzione degli incidenti generalmente valide per il settore di impiego dell'apparecchio, nonché le disposizioni di protezione dell'ambiente vigenti. L'apparecchio può venire azionato solo se è in uno stato tecnico ineccepibile e in condizioni idonee a garantire la sicurezza di funzionamento. Qualsiasi utilizzo che vada oltre l'utilizzo conforme alle disposizioni, non è consentito. Di tutti i danni che si dovessero verificare in caso di utilizzo non conforme alle disposizioni risponde solo l'esercente.

Qualsiasi utilizzo divergente e qualsiasi cambiamento apportato all'apparecchio sono da considerarsi impropri, comportano rischi ed escludono qualsiasi possibilità di rivendicazione di prestazioni in garanzia. Il produttore non si assume responsabilità in caso di danni a persone o danni materiali.

2.3 Indicazioni di sicurezza di base

Osservare le seguenti indicazioni per evitare danni a cose e a persone:

**PERICOLO**

La mancata osservanza delle seguenti istruzioni provoca ferite mortali a causa di scosse elettriche.

- Prima di collegare l'apparecchio alla rete, verificare che i dati riportati sulla targhetta corrispondano alla tensione di rete.

- Il normale dispositivo di protezione domestico non evita il rischio di folgorazione mortale ma protegge soltanto i cavi dal sovraccarico. Per proteggere le persone da incidenti causati dalla corrente elettrica occorre installare anche un interruttore differenziale FI. Non collegare l'apparecchio se non è presente un interruttore differenziale FI.

- Fare controllare regolarmente l'apparecchio secondo DGUV norma 3 per il materiale elettrico che varia in base alle norme locali.

- Non azionare mai l'apparecchio in presenza di danneggiamenti della



- conduttura elettrica o della spina.
- Se viene piegato eccessivamente a causa di un uso scorretto, il cavo di rete può danneggiarsi.
- Se viene danneggiato, al fine di prevenire pericoli il cavo di collegamento alla rete deve venire sostituito dal produttore, da un collaboratore del servizio di assistenza ai clienti del produttore o da una persona analogamente qualificata.
- Prima di ogni impiego dell'apparecchio, verificare che l'isolamento del cavo di rete non sia danneggiato.
- Assicurarsi che il cavo elettrico non si trovi nelle dirette vicinanze di altre fonti di calore (p. es. grill, piastra di cottura). Superfici bollenti potrebbero danneggiare il cavo.
- Non immergere mai l'apparecchio nell'acqua.
- Ad ogni riempimento dell'apparecchio con acqua, estrarre la spina.
- Tenere le condutture elettriche lontane da liquidi e flussi d'acqua diretti e non azionare mai l'apparecchio con le mani bagnate.
- Estrarre la spina dopo ogni utilizzo, in caso di malfunzionamenti e prima di ogni pulizia dell'apparecchio.
- Non estrarre mai la spina dal cavo di rete o direttamente dall'apparecchio.
- Non eseguire personalmente i lavori di riparazione all'apparecchio.
- In caso di danneggiamento, contattare immediatamente il nostro servizio di assistenza tecnica.
- I bambini non devono giocare con l'apparecchio.
- Questo apparecchio può venire utilizzato da bambini a partire dagli 8 anni di età, se vengono sorvegliati o sono stati istruiti sull'utilizzo corretto dell'apparecchio e hanno capito i pericoli che comporta. Le operazioni



- di pulizia e di manutenzione di competenza dell'utente non possono venire eseguite da bambini, a meno che non abbiano più di 8 anni di età e non vengano sorvegliati. L'apparecchio e il rispettivo cavo di collegamento devono essere tenuti lontani dai bambini di età inferiore agli 8 anni.
- Questo apparecchio può essere utilizzato da persone con capacità fisiche, sensoriali o intellettuali limitate o prive di esperienza e conoscenze, se vengono sorvegliate o sono state istruite sull'utilizzo sicuro dell'apparecchio e hanno capito i pericoli connessi.

**AVVERTENZA**

La mancata osservanza delle seguenti istruzioni può provocare gravi scottature:

- Non trasportare l'apparecchio con contenuto bollente.
- Non rimuovere il coperchio fin tanto che l'apparecchio è acceso.
- Toccare l'apparecchio bollente solo dai manici.
- Tenere presente che, dopo l'utilizzo, la superficie dell'elemento riscaldante resta calda.
- Non versare acqua fredda nell'apparecchio bollente, questo potrebbe comportare la formazione di vapore e quindi provocare bruciate.
- Prima di riempirlo, lasciare raffreddare completamente l'apparecchio.
- Riempire il contenitore al massimo fino alla demarcazione superiore. Al momento del riempimento possono verificarsi schizzi di liquido bollente.
- In caso di uso scorretto dell'apparecchio, possono verificarsi infortuni.

**AVVERTENZA**

La mancata osservanza delle seguenti istruzioni può provocare ferite gravi:



- L'apparecchio deve essere azionato solo da persone che hanno letto attentamente e compreso le presenti istruzioni.
- Posare il cavo di rete in modo tale da evitare che voi o altre persone possano inciampare.
- All'interno dell'apparecchio utilizzare solo detergenti e prodotti di manutenzione idonei all'uso con prodotti alimentari.

**ATTENZIONE**

La mancata osservanza delle seguenti indicazioni può causare danni materiali o ambientali come anche malfunzionamenti:

- Non tenere l'apparecchio vicino a punti accessibili pubblicamente.
- Non introdurre l'apparecchio nella lavastoviglie. Leggere il capitolo „Pulizia“ prima di pulire l'apparecchio.
- Tenere l'apparecchio sempre su di una base resistente al fuoco.
- Non azionare mai l'apparecchio in condizioni vuote. Assicurarsi prima di ogni uso che l'apparecchio sia riempito minimo fino alla demarcazione „Minimo“.
- Non ribaltare l'apparecchio per rimuovere l'acqua residua. Questa quantità residua serve per proteggere il riscaldamento.
- Non riscaldare latte o bevande a base di latte o bibite gassose.
- Assicurarsi alla fine di ogni uso che l'apparecchio sia spento.

**Indicazione**

Le traduzioni delle istruzioni per l'uso sono state redatte con scienza e coscienza.

Non ci assumiamo responsabilità per eventuali errori di traduzione. Fa fede la versione delle istruzioni tedesca.

Dati tecnici

3

Il livello di riempimento è riportato nel capitolo „5.1 Dosaggio caffè macinato“.

Tensione nominale:	230 – 240 V ~ / 50 Hz
Classe di protezione:	1*
Potenza assorbita (preparazione del caffè):	ca. 1600 W
Potenza assorbita (tenere caldo il caffè):	100 – 200 W/h (in base al modello)
Altezza con filtro / Peso vuoto:	CNS 35 / CNS 35 CL: 38 cm / 44 cm / 3,5 kg CNS 50 / CNS 50 CL: 45 cm / 50 cm / 4,0 kg CNS 75 / CNS 75 CL: 49 cm / 53 cm / 4,0 kg CNS 100 / CNS 100 CL: 53 cm / 59 cm / 5,0 kg CNS 130 / CNS 130 CL: 57 cm / 63 cm / 5,5 kg CNS 160 / CNS 160 CL: 61 cm / 67 cm / 6,5 kg

* Versione protetta dagli spruzzi di acqua per l'utilizzo nelle cucine industriali (IPX3)

Tempo per la preparazione del caffè

	± 10%
15	ca. 12 min.
35	ca. 25 min.
50	ca. 30 min.
70	ca. 40 min.
100	ca. 50 min.
130	ca. 70 min.
160	ca. 80 min.

Messa in funzione

4

4.1 Rimozione dell'imballaggio

Consigliamo di conservare l'imballaggio per eventuali trasporti futuri.

Se si desidera eliminare l'imballaggio, osservare le direttive di smaltimento locali.

**AVVERTENZA**

Un apparecchio non perfettamente funzionante può provocare gravi ferite.

- Non utilizzare in nessun caso un apparecchio danneggiato e contattare immediatamente il nostro servizio di assistenza tecnica.

**Indicazione**

Confrontare i dati del capitolo „volume di fornitura“ con i componenti dell'apparecchio. L'apparecchio viene fornito in condizioni di funzionamento perfette e non deve essere assemblato.

1. Estrarre la macchina dall'imballaggio.
2. Verificare che l'apparecchio non presenti danneggiamenti.

4.2 Montaggio**AVVERTENZA**

La mancata osservanza delle seguenti istruzioni per il montaggio dell'apparecchio può provocare ferite gravi:

- Sistemare l'apparecchio solo su di una base stabile, orizzontale e resistente al fuoco. Accertarsi che l'apparecchio non sia accessibile a bambini.
- Non azionare in nessun caso l'apparecchio se il cavo elettrico o la spina sono danneggiati.
- Assicurarsi che vi sia una distanza minima di 5 cm dagli oggetti adiacenti durante il funzionamento dell'apparecchio.

4.3 Prima pulizia

Eventuali depositi nella macchina da caffè automatica possono alterare il gusto del caffè al momento della prima preparazione. Per questo motivo è importante pulire l'apparecchio a fondo prima del primo utilizzo.



Indicazione

Il primo caffè preparato con la macchina non deve essere consumato, ma rimosso.

1. Riempire la macchina da caffè automatica con acqua fredda fino alla demarcazione superiore.
2. Inserire il filtro con il disco del filtro e il tubo montante (vedi cap. 5.2 „Preparare il caffè“).
3. Versare 2-3 tazze di caffè macinato nel filtro.
4. Chiudere il coperchio.
5. Premere l'interruttore On/Off. La macchina da caffè automatica inizia a preparare il caffè.
6. Terminata la preparazione del caffè, premere l'interruttore On/Off. La macchina da caffè si spegne.
7. Gettare via il caffè preparato.

Preparazione del caffè

5

5.1 Dosaggio del caffè macinato



ATTENZIONE

Tenere presente che la quantità minima di riempimento possibile è ca. 15 tazze (2 litri). Le demarcazioni sul lato interno indicano il livello di riempimento.

Se il livello di riempimento è inferiore alla suddetta quantità, il processo di preparazione del caffè non viene avviato.



Indicazione

Per variare il gusto del caffè secondo le proprie esigenze, naturalmente si può variare individualmente la quantità di caffè macinato.

Se utilizza più caffè macinato, il gusto risulterà più forte, se ne utilizza di meno, il gusto risulterà più leggero.

Apporre una crocetta sulla tabella del proprio modello per un rapido rintracciamento del medesimo ☒.

Modello CNS 35/CNS 35 CL (2,0 l – 4,5 l)

Caffè (tazze)	Quantità (g)	Tempo (x)
15	ca. 150 g	≈ 2,5 x ☕
20	ca. 180 g	≈ 3,0 x ☕
25	ca. 210 g	≈ 3,5 x ☕
30	ca. 240 g	≈ 4,0 x ☕
35	ca. 270 g	≈ 4,5 x ☕

Modello CNS 50/CNS 50 CL (2,0 l – 6,5 l)

Caffè (tazze)	Quantità (g)	Tempo (x)
15	ca. 150 g	≈ 2,5 x ☕
20	ca. 180 g	≈ 3,0 x ☕
25	ca. 210 g	≈ 3,5 x ☕
30	ca. 240 g	≈ 4,0 x ☕
35	ca. 270 g	≈ 4,5 x ☕
40	ca. 300 g	≈ 5,0 x ☕
45	ca. 330 g	≈ 5,5 x ☕
50	ca. 360 g	≈ 6,0 x ☕

Modello CNS 75/CNS 75 CL (2,0 l – 9,5 l)

Caffè (tazze)	Quantità (g)	Tempo (x)
15	ca. 180 g	≈ 3,0 x ☕
30	ca. 240 g	≈ 4,0 x ☕
40	ca. 300 g	≈ 5,0 x ☕
50	ca. 345 g	≈ 6,0 x ☕
60	ca. 390 g	≈ 7,0 x ☕
70	ca. 435 g	≈ 8,0 x ☕
75	ca. 450 g	≈ 9,0 x ☕

Modello CNS 100/CNS 100 CL (2,0 l – 12,5 l)

Caffè (tazze)	Quantità (g)	Tempo (x)
15	ca. 180 g	≈ 3,0 x ☕
25	ca. 225 g	≈ 3,5 x ☕
35	ca. 270 g	≈ 4,5 x ☕
45	ca. 315 g	≈ 5,0 x ☕
55	ca. 360 g	≈ 6,0 x ☕
65	ca. 405 g	≈ 7,0 x ☕
75	ca. 450 g	≈ 7,5 x ☕
85	ca. 480 g	≈ 8,0 x ☕
100	ca. 540 g	≈ 9,0 x ☕

Modello CNS 130/CNS 130 CL (2,0 l – 16,5 l)

Caffè (tazze)	Quantità (g)	Tempo (x)
15	ca. 180 g	≈ 3,0 x ☕
30	ca. 240 g	≈ 4,0 x ☕
45	ca. 300 g	≈ 5,0 x ☕
60	ca. 360 g	≈ 6,0 x ☕
75	ca. 420 g	≈ 7,0 x ☕
90	ca. 480 g	≈ 8,0 x ☕
105	ca. 540 g	≈ 9,0 x ☕
120	ca. 600 g	≈ 10,0 x ☕
130	ca. 660 g	≈ 11,0 x ☕

Modello CNS 160/CNS 160 CL (2,0 l – 20,0 l)

Caffè (tazze)	Quantità (g)	Tempo (x)
15	ca. 180 g	≈ 3,0 x ☕
30	ca. 240 g	≈ 4,0 x ☕
45	ca. 300 g	≈ 5,0 x ☕
60	ca. 360 g	≈ 6,0 x ☕
75	ca. 420 g	≈ 7,0 x ☕
90	ca. 480 g	≈ 8,0 x ☕
105	ca. 540 g	≈ 9,0 x ☕
120	ca. 600 g	≈ 10,0 x ☕
130	ca. 660 g	≈ 11,0 x ☕
150	ca. 720 g	≈ 12,0 x ☕
160	ca. 750 g	≈ 12,5 x ☕

5.2 Preparazione del caffè



AVVERTENZA

Durante il processo di preparazione del caffè i componenti della macchina si riscaldano fino ad una temperatura di 90°C e possono provocare gravi ustioni nel caso di un utilizzo improprio.

- Toccare la macchina da caffè automatica in condizioni bollenti solo dai manici.

Riempimento dell'acqua:

Riempire il recipiente della macchina minimo fino alla demarcazione inferiore o massimo fino alla demarcazione superiore (vedi capitolo 5.1 „Dosare il caffè macinato“).

1. Aprire il coperchio.
2. Rimuovere il filtro e il tubo montante.
3. Riempire il recipiente della macchina da caffè con acqua fredda al massimo fino alla demarcazione superiore.

Fissaggio del disco del filtro CNS:

1. Inumidire il disco del filtro CNS sotto acqua corrente. In questo modo si garantisce una maggiore aderenza del caffè macinato sul disco.
2. Posizionare il foro centrale del disco del filtro CNS sulla punta sporgente del manicotto di guida del filtro.

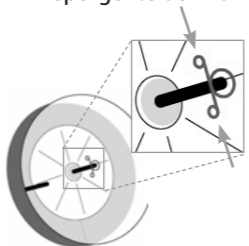

3. Appoggiare il pollice e l'indice sulle due estremità della graffa di acciaio pregiato e comprimere. In questo modo si allarga l'anello della graffa di acciaio.
4. Infilare l'anello della graffa di acciaio sul manicotto di guida del filtro, fino a quando poggia direttamente sul disco del filtro CNS.

Inserimento del filtro e riempimento del medesimo con caffè macinato:



ATTENZIONE

Il caffè macinato può otturare il tubo montante. Di conseguenza si possono verificare malfunzionamenti.

- Fare attenzione che il caffè macinato non penetri nel tubo montante.



Indicazione

Se si usano flieseline filtranti, queste devono essere inserite sul disco del filtro CNS.

1. Infilare il tubo montante dal basso nel manicotto di guida del filtro.
2. Tenere fermo il filtro all'estremità superiore del tubo montante e inserire l'estremità inferiore del tubo nel riscaldatore sul fondo della macchina da caffè automatica. Il filtro deve poggiare direttamente sul bordo del recipiente della macchina.
3. Riempire il filtro con il numero corrispondente di tazze di caffè macinato (vedi capi. 5.1 „Dosaggio del caffè macinato“). Il fondo del filtro e il disco del filtro CNS devono essere coperti completamente e in modo omogeneo.

Preparazione del caffè:

1. Chiudere il coperchio.
2. Premere l'interruttore On/Off per accendere l'apparecchio. La spia luminosa gialla e quella rossa si accendono e viene avviato il processo di bollitura.

Terminato il processo di preparazione del caffè, la macchina da caffè commuta automaticamente nella funzione per tenere caldo il caffè ad una temperatura di ca. 83°C. Questa operazione viene segnalata mediante accensione della spia luminosa verde (simbolo della tazza).

La spia luminosa rossa è spenta.

Rimozione del filtro al termine della preparazione del caffè:



AVVERTENZA

Durante il funzionamento per tenere caldo il caffè la macchina ha una temperatura di ca. 83°C e può provocare gravi ustioni nel caso di un utilizzo improprio.

- Toccare la macchina in condizioni bollenti solo dai manici.



Indicazione

Dopo ca. 10-15 minuti il caffè è pronto. Dopo questo tempo, rimuovere il filtro in modo tale da evitare che sostanze amare sgocciolino dai fondi di caffè umidi.

1. Premere l'interruttore On/Off per spegnere l'apparecchio.
2. Sollevare il filtro dai manici laterali facendo attenzione che venga rimosso anche il tubo montante.
3. Rimuovere il fondo di caffè dal filtro.
4. Richiudere il coperchio della macchina da caffè.
5. Premere l'interruttore On/Off per accendere la macchina da caffè automatica.

5.3 Spillatura del caffè

1. Posizionare la tazza sotto il rubinetto.

Aprire il rubinetto:



2. Premere leggermente verso il basso la levetta del rubinetto per aprire la valvola per spillare il caffè.



Se la levetta viene abbassata completamente, si blocca e il caffè scorre fino a quando la levetta viene rimessa nella posizione iniziale.

Chiudere il rubinetto:



3. Rimettere la levetta del rubinetto nella posizione iniziale.

Manutenzione & Pulizia

6



PERICOLO

L'apparecchio viene azionato con una tensione domestica di 230 V.

Il contatto diretto di acqua con le condutture sotto corrente può provocare scosse elettriche o direttamente la morte.

- Prima di tutti i lavori di pulizia staccare la spina dalla presa.
- Non immergere mai l'apparecchio in acqua.
- Tenere lontana l'umidità dalle componenti elettriche della macchina da caffè automatica.



ATTENZIONE

Sporcizia, detersivi e anticalcare possono causare danni. Pulire accuratamente la macchina da caffè automatica.

Per pulire e decalcificare l'apparecchio utilizzare il detersivo Bio-Clean e il decalcificante Bio-Clean; se non si utilizzano questi prodotti in caso di danni non possiamo accordare prestazioni in garanzia.

6.1 Generalità

L'apparecchio è privo di manutenzione. Tuttavia, come per tutti gli altri apparecchi, per garantire un uso corretto è necessario eseguire una pulizia dopo ogni utilizzo della macchina.

Osservare le seguenti indicazioni:

- Smontare le parti dell'apparecchio e pulirle singolarmente.
- Usare solo detersivi delicati. Non usare abrasivi, pagliette di ferro o prodotti anticalcare aggressivi o corrosivi.
- Non lavare nessuna parte della macchina nella lavastoviglie.
- Riempire il recipiente della macchina con acqua calda, aggiungere un detersivo delicato e sciacquare.
- Pulire le parti della macchina con un panno o una spugna inumidita. Asciugare le parti pulite con un panno morbido.
- Rimuovere lo sporco più ostinato all'interno del riscaldatore con la spazzola grossa. Sciacquare con acqua chiara.
- Pulire l'interno del tubo montante con la spazzola sottile.
- Controllare la mobilità della membrana nel lato inferiore del tubo montante e rimuovere eventuali incrostazioni.
- Non rimuovere la molla nella parte superiore del tubo montante. Fare attenzione che non venga danneggiata.

6.2 Rubinetto & tubo di vetro per il controllo del livello

In aggiunta alle suddette indicazioni devono essere puliti il rubinetto e il tubo di vetro per il controllo del livello:

Rubinetto



1. Svitare la levetta del rubinetto.
2. Rimuovere la guarnizione e le parti del rubinetto e pulirle sotto acqua corrente.
3. Asciugare tutte le parti con un asciugamano morbido.
4. Riasssemblare levetta e guarnizione.
5. Riavvitare la levetta.

Tubo di vetro per il controllo del livello

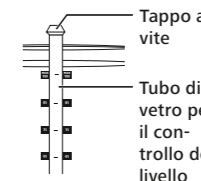

1. Prilire il tappo a vite.
2. Rimuovere il tubo di vetro per il controllo del livello con le guarnizioni. Pulire il tubo di vetro con la spazzola sottile sotto acqua corrente.
3. Reinserire il tubo di vetro e le guarnizioni.
4. Richiudere il tappo a vite.

6.3 Eliminazione del calcare



ATTENZIONE

L'acqua fortemente calcarea può causare la formazione di depositi nell'apparecchio. Di conseguenza il tubo montante, il tubo di vetro per il controllo del livello e il rubinetto possono ostruirsi e danneggiarsi.

- Eliminare il calcare dall'apparecchio ad intervalli regolari in base alla durezza dell'acqua.

Eliminazione del calcare con l'anticalcare biologico Bio-Clean:

Per eliminare il calcare consigliamo l'anticalcare biologico Bio-Clean. L'applicazione è facile e rapida.

Questo decalcificante è idoneo anche alla rimozione dei depositi di calcare presenti nel tubo montante, sul tubo di vetro per il controllo del livello e nel rubinetto.

1. Spruzzare l'anticalcare biologico Bio-Clean sulle superfici calcaree.
2. Lasciare agire l'anticalcare biologico Bio-Clean per 5-10 minuti a seconda del grado di calcare.
3. Pulire le superfici con un panno inumidito e sciacquare abbondantemente con acqua.
4. All'occorrenza ripetere l'operazione.

Eliminazione dei difetti

7

Anche negli elettrodomestici pregiati dopo diversi anni possono verificarsi fenomeni di usura in singole parti. Tuttavia, La preghiamo di consultare la seguente tabella in caso di problemi, prima di usufruire del nostro servizio clienti.

Problema	Rimedio
La spia luminosa dell'interruttore On/Off non si accende /l'apparecchio non funziona	<ul style="list-style-type: none"> • Controllare che la spina sia correttamente inserita nella presa. • Controllare se il cavo di rete presenta danneggiamenti. In tal caso contattare immediatamente il nostro servizio clienti. Non eseguire in nessun caso riparazioni all'apparecchio. • Fare controllare la presa da un tecnico.
L'acqua non scorre o scorre in quantità minima nel filtro	<ul style="list-style-type: none"> • Controllare se il tubo montante è otturato o piegato. • Verificare che la membrana della pompa nel tubo montante non sia otturata e che si muova liberamente. • Controllare di aver inserito una quantità sufficiente di acqua (vedi capitolo 5.1 „dosaggio caffè macinato“). • Verificare che il riscaldatore sia privo di residui di calcare e di caffè.
Il caffè è freddo	<ul style="list-style-type: none"> • Controllare se l'apparecchio è ancora acceso. • Controllare la spia luminosa verde. Se non si accende, informare il nostro servizio clienti.
Nel caffè si depositano fondi di caffè	<ul style="list-style-type: none"> • Ha dimenticato di inserire il disco del filtro. • Ha inserito il disco del filtro al contrario. • Ha dimenticato di inumidire il disco del filtro. • La marca di caffè ha una macinatura troppo fine. Usare un'altra marca di caffè con una macinatura più grossa.
Il caffè è troppo leggero	<ul style="list-style-type: none"> • Controllare il corretto dosaggio del caffè macinato (vedi capitolo 5.1 „Dosaggio caffè macinato“). • Controllare se il tubo montante è otturato o piegato. • Verificare che la membrana della pompa nel tubo montante non sia otturata e che si muova liberamente. • Pulire l'apparecchio (vedi capitolo 6 „Manutenzione e pulizia“). • Eliminare il calcare dall'apparecchio (vedi capitolo 6.3 „Eliminazione del calcare“).

Problema	Rimedio
Il caffè non scorre bene	<ul style="list-style-type: none"> • La marca di caffè ha una macinatura troppo fine. Usare un'altra marca di caffè con una macinatura più grossa. • Il disco del filtro è otturato. E' necessario pulirlo. • E' stato usato un flieseline che è stato posizionato sotto il disco del filtro (vedi capitolo 5.2).
L'acqua fuoriesce	<ul style="list-style-type: none"> • Gli anelli di tenuta sul tubo di vetro per il controllo del livello sono danneggiati. E' necessario sostituirli. • Controllare il rubinetto. Pulirlo se necessario (vedi capitolo 6.2). • Verificare la presenza di eventuali danneggiamenti esterni all'apparecchio.

Se questa tabella non è stata utile al fine della rimozione del problema, La preghiamo di contattarci o di spedirci la macchina.

Contatto vedi cap. 8.3 „Indirizzo di assistenza tecnica“

Allegare al pacco la ricevuta d'acquisto e una richiesta di riparazione della macchina. Il nostro servizio clienti centrale provvederà alla riparazione immediata della stessa che Le verrà restituita entro pochi giorni.

In mancanza di una ricevuta d'acquisto siamo costretti ad addebitare i costi di riparazione. Non è possibile ricevere un buono di risarcimento successivamente. Per motivi tecnico-amministrativi la spedizione avviene esclusivamente su contrassegno.

Assistenza tecnica

8

8.1 Ritiro e smaltimento di apparecchi vecchi (B2B)

Alla fine della sua durata questo prodotto non può essere smaltito insieme ai normali rifiuti domestici, ma deve essere smaltito con il riciclaggio di apparecchi elettrici. I simboli sul prodotto, sulle istruzioni d'uso o sull'imballaggio richiamano l'attenzione su questo punto.

I materiali sono riutilizzabili. Con il riutilizzo, il riciclaggio dei materiali o altre forme di recycling di apparecchi vecchi Lei contribuisce in misura notevole alla tutela del nostro ambiente.

La preghiamo di contattare il nostro servizio di assistenza tecnica (vedi cap. 8.3 „Indirizzo di assistenza tecnica“) in caso di domande relative allo smaltimento dell'apparecchio. Al termine della vita utile inviare l'apparecchio, a proprie spese, al nostro indirizzo di servizio a fini di smaltimento.

Se ha acquistato l'apparecchio in un altro paese membro dell'UE che non sia la Germania, il responsabile del ritiro e dello smaltimento sarà l'importatore nel Suo paese. La preghiamo di contattare il Suo partner contraente.



Al termine della vita utile l'apparecchio che non viene più utilizzato deve venire smaltito conformemente alle disposizioni nazionali. Si raccomanda di contattare una ditta specializzata in smaltimento o di rivolgersi alla sezione del proprio comune responsabile dello Smaltimento

8.2 Certificato di garanzia

La ringraziamo e siamo lieti che abbia acquistato un prodotto di qualità della Hogastra GmbH. Il Suo apparecchio è stato fabbricato, testato e controllato prima della consegna con la consueta accuratezza. Tuttavia, se dovesse avere un motivo di reclamo giustificato, La preghiamo di rivolgersi al nostro servizio clienti centrale. Le riparazioni vengono eseguite esclusivamente in questa sede.

A tale scopo l'apparecchio deve essere inoltrato alla nostra sede in un imballaggio sicuro per il trasporto (vedere il capitolo 8.3 „Indirizzo di assistenza tecnica“). Decliniamo ogni responsabilità per danni di trasporto che si verificano durante la spedizione.

Per verificare se esistono le premesse per un nostro intervento, la preghiamo di presentarci la ricevuta d'acquisto. In mancanza di una prova della data d'acquisto i costi di riparazione saranno a carico Suo. Un buono di risarcimento o un risarcimento con effetto retroattivo non sono previsti.

Questa garanzia Hogastra viene concessa in aggiunta ai Suoi diritti di legge nei confronti del rivenditore dal contratto d'acquisto.

La garanzia Hogastra vale esclusivamente per la Repubblica Federale tedesca. Concediamo all'acquirente (consumatore), che mette in

funzione l'apparecchio per la prima volta, a partire dal momento della consegna, per un periodo di 24 mesi, una garanzia nella misura riportata nelle presenti condizioni di garanzia. Tuttavia si presuppone che l'apparecchio sia stato acquistato in Germania, che venga recapitato alla nostra centrale di assistenza e che, assieme alla ricevuta di acquisto, vengano presentate queste condizioni di garanzia. In tutti gli altri casi valgono i termini di garanzia di legge validi per l'uso commerciale. Se l'apparecchio acquistato in Germania viene trasferito all'estero, le condizioni di garanzia valgono ugualmente, a patto che nel paese interessato vi sia un servizio clienti da noi autorizzato e l'apparecchio soddisfi i requisiti tecnici richiesti (p. es. tensione ecc.).

Nell'ambito della garanzia elimineremo tutti i guasti causati da difetti materiali o di fabbrica. Sono esclusi dalla presente garanzia danni o difetti causati da un allacciamento non corretto, da un uso improprio, dall'usura, dalla mancata osservanza delle istruzioni d'uso come anche danni causati da una qualità d'acqua scadente. L'acqua con gradi di durezza bassi spesso è aggressiva. L'acqua morbida (p. es. proveniente da impianti di depurazione delle acque) a causa del contenuto elevato di anidride carbonica scioglie sostanze solide p. es. calcare, ma anche metalli. La valutazione ed il riconoscimento di prestazioni di garanzia come del diritto ad una miglora, una sostituzione, uno sconto sul prezzo o una rescissione del contratto d'acquisto sono a discrezione del fabbricante e si orientano sull'adeguatezza.

Decliniamo ogni responsabilità per danni consequenziali. Una prestazione di garanzia non comporta il rinnovo o la proroga della garanzia. La garanzia decade nel caso in cui vengano eseguite riparazioni o interventi da parte di persone non facenti parti della nostra organizzazione del servizio clienti. Lo stesso vale in caso di rimozione o manomissione della targhetta oppure di montaggio di parti di provenienza estranea.

8.3 Indirizzo di assistenza tecnica

Hogastra GmbH
Industriestr. 21-23
D-36199 Rotenburg

Telefono servizio di assistenza tecnica +49 (0) 66 23 - 70 11
Fax servizio di assistenza tecnica +49 (0) 66 23 - 92 32 25
E-mail info@hogastra.de
Internet www.hogastra.de



8.4 Dichiarazione di conformità

Gli apparecchi sono conformi alle norme e alle direttive attuali dell'UE. Ne attestiamo la conformità nella dichiarazione di conformità CE. In caso di necessità saremo lieti di inviarvi la dichiarazione di conformità.

Gebruiksaanwijzing

Belangrijke gebruiksaanwijzing



GEVAAR

Wanneer het netsnoer door een verkeerde behandeling extreem geknikt wordt, kan het snoer beschadigd raken. Gebruik in geen geval het apparaat, wanneer het netsnoer of de stekker beschadigd is!



ONJUIST

Netsnoer naar boven trekken en om het apparaat of de tapkraan wikkelen. Kabelkous wordt extreem geknikt.

ONJUIST

Netsnoer opzij trekken en om het apparaat of de tapkraan wikkelen. Kabelkous wordt extreem geknikt.



JUIST

Netsnoer altijd tot een kleine ring oprollen en naast het apparaat leggen. Kabelkous wordt niet geknikt.

Inleiding

Wij danken u dat u heeft gekozen voor deze Hogastra-koffiezetautomat en wensen u veel plezier met dit apparaat. Gelieve voor de eerste ingebruikname de bedieningshandleiding door te lezen en de hierin voorkomende veiligheidsinstructies in acht te nemen. Bewaar deze bedieningshandleiding binnen handbereik van het apparaat.

Wanneer het apparaat aan derden wordt doorgegeven, wijzen wij u op uw verplichting, om deze bedieningshandleiding eveneens mede te overhandigen.

Doelgroep van deze bedieningshandleiding

De veilige bediening van de Hogastra-koffiezetautomat is, wanneer de instructies in deze handleiding worden nageleefd, ook zonder speciale opleiding gegarandeerd. De verordeningen en andere hygiënevoorschriften in de bedrijfstak worden maatgevend verondersteld.

Invullen van de typeplaatjegegevens

Vul de data van het apparaat-typeplaatje hier in:

Model: _____

Apparaat-nr.: _____

Bouwjaar: _____

Gelieve deze data aan te geven, wanneer u een servicebeurt voor de Hogastra-koffiezetautomat nodig heeft. Dit maakt een snellere adviesverlening mogelijk.

Uw koffiezetautomat

1

1.1 Leveringsomvang & overzicht van het apparaat

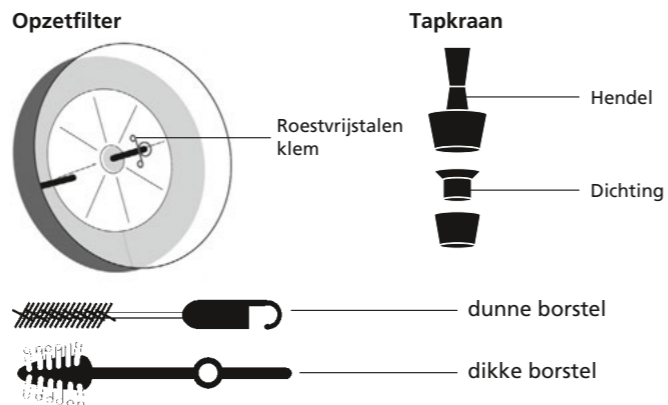
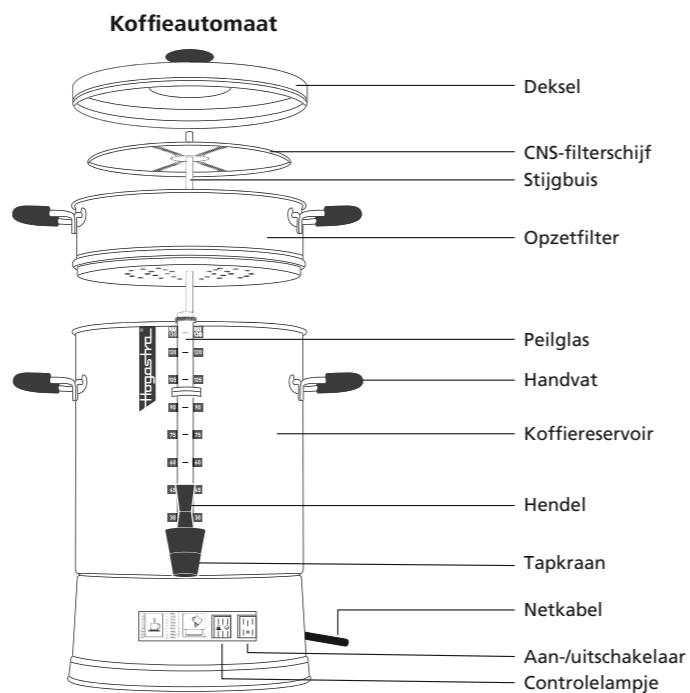

1.2 Functiebeschrijving

De koffie wordt met een aroma ontziende temperatuur van ca. 95°C gezet. Het water wordt in het verwarmingselement verhit en stijgt portiegewijs door de eigendruk in de stijgbuis omhoog in de opzetfilter. Daar bruist het hete water in intervallen op het koffiepoeder.

Hierbij wordt het koffiepoeder door en door vochtig gemaakt en geeft de waardevolle aromastoffen aan het hete water af. De kant en klare koffie stroomt terug in het koffiereservoir. Als het koffiezetten beëindigd is, schakelt het apparaat vanzelf over naar de warmhoudstand. Dit wordt aangegeven doordat het groene controlelampje (kopjessymbool) gaat branden. Nu kan de koffie door de tapkraan te bedienen, worden afgetapt.

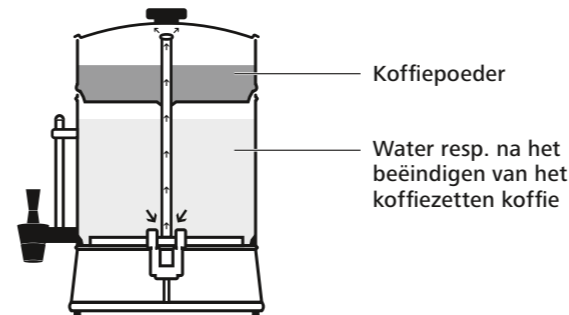

Ten behoeve van uw veiligheid 2

2.1 Verklaring van symbolen

	Persoonlijk letsel	GEVAAR Levensgevaarlijke verwondingen door stroomschokken kunnen het gevolg zijn, wanneer dit symbool wordt genegeerd.
		WAARSCHUWING Ernstige verbrandingen door hete oppervlakken kunnen het gevolg zijn, wanneer dit teken wordt genegeerd.
		WAARSCHUWING Ernstige verwondingen kunnen het gevolg zijn, wanneer dit symbool wordt genegeerd.
	PAS OP Dit teken waarschuwt voor materiële en milieuschade alsmede voor functiestoringen.	
	Opmerking Dit teken wijst op nuttige tips en aanvullende informatie.	

2.2 Reglementair gebruik

Het apparaat is bestemd voor de bereiding en bevoorrading van grote koffiehoeveelheden in huishoudelijke toepassingen zoals in keukens voor medewerkers, in winkels, kantoren en andere commerciële gebieden, voor klanten in hotels, motels en andere soortgelijke woonomgevingen, in bed and breakfasts, in agrarische bedrijven en dergelijke toepassingen. Wanneer het apparaat in commerciële sectoren wordt gebruikt, is de exploitant verplicht, de voor

het toepassingsgebied van het apparaat algemeen geldende voorschriften voor arbeid, veiligheid en ongevallenpreventie alsmede de geldende milieuvoorschriften in acht te nemen en op te volgen. Het apparaat mag alleen in technisch onberispelijke en gebruiksveilige toestand worden gebruikt. Elk gebruik van het apparaat, dat niet volgens de voorschriften is, is verboden. Voor alle schade bij gebruik, dat niet volgens de voorschriften is, is alleen de exploitant aansprakelijk.

Een andere gebruik of verandering van het apparaat geldt als oneigenlijk, houdt gevaren in en sluit de garantie uit. De fabrikant aanvaardt geen aansprakelijkheid bij persoonlijk letsel of materiële schade.

2.3 Fundamentele veiligheidsinstructies

Neem de volgende instructies in acht om persoonlijk letsel en materiële schade uit te sluiten:



GEVAAR

Het niet-naleven van de volgende instructies leidt tot levensgevaarlijke verwondingen door stroomschokken.

- Controleer voor het aansluiten van het apparaat, of de gegevens op het typeplaatje overeenstemmen met uw netspanning.
- Gewone zekeringen in een huis beschermen de leidingen tegen overbelasting, maar helaas niet tegen een levensgevaarlijke elektrische schok. Om personen tegen ongevallen met elektrische stroom te beschermen, moet een aardlekschakelaar geïnstalleerd zijn. Sluit het apparaat daarom nooit aan, als er geen aardlekschakelaar is aangesloten.
- Laat het apparaat regelmatig in overeenstemming met het DGUV voorschrift 3 voor mobiele elektrische bedrijfsmiddelen controleren.
- Neem het apparaat in geen geval in bedrijf, wanneer dit aan de stroomkabel of aan de netstekker beschadigd is.
- Wanneer het netsnoer door een



verkeerde behandeling extreem geknikt wordt, kan het snoer beschadigd raken.

- Wanneer de stroomkabel van dit apparaat beschadigd is, mag deze alleen door de fabrikant, zijn klantenservice of door een vergelijkbaar gekwalificeerde persoon worden vervangen, om gevaren te vermijden.
- Controleer telkens voor het gebruik van het apparaat, of de isolatie van de netkabel onbeschadigd is.
- Overtuigt u er zich van, dat de stroomkabel zich niet in de directe omgeving van andere warmtebronnen (bijv. barbecue, fornuisplaat) bevindt. Hete oppervlakken kunnen de kabel beschadigen.
- Dompel het apparaat nooit onder water.
- Trek telkens voordat het apparaat met water gevuld wordt, de stekker uit het stopcontact.
- Houd de elektrische kabels uit de buurt van vloeistoffen en directe weersinvloeden en bedien het apparaat nooit met natte handen.
- Trek de stekker telkens na het bedienen, bij functiestoringen en voor iedere reiniging van het apparaat uit het stopcontact.
- Trek nooit aan de netkabel of direct aan het apparaat, wanneer u de stekker uit het stopcontact wilt trekken.
- Voer nooit zelf reparaties uit aan het apparaat.
- Neem in geval van beschadigingen onmiddellijk contact op met onze service-helpdesk.
- Kinderen mogen niet met het apparaat spelen.
- Dit apparaat kan door kinderen van 8 jaar en ouder worden gebruikt, wanneer ze onder toezicht zijn of met betrekking tot het



veilige gebruik van het apparaat geïnstrueerd zijn en de daaruit voortvloeiende gevaren begrepen hebben. Reiniging en onderhoud mogen niet door kinderen worden uitgevoerd, tenzij ze 8 jaar of ouder zijn en onder toezicht zijn. Houd het apparaat en de aansluitkabel uit de buurt van kinderen jonger dan 8 jaar.

- Dit apparaat kan door personen met beperkte lichamelijke, sensorische of mentale vaardigheden of met gebrek aan ervaring en kennis worden gebruikt, wanneer ze onder toezicht zijn of met betrekking tot het veilige gebruik van het apparaat geïnstrueerd zijn en de daarmee verbonden gevaren begrepen hebben.



WAARSCHUWING

Het niet-naleven van de volgende instructies kan ernstige verbrandingen tot gevolg hebben:

- Transporteer het apparaat niet met hete inhoud.
- Verwijder het deksel niet, zolang het apparaat ingeschakeld is.
- Pak het hete apparaat uitsluitend vast aan de handvatten.
- Houd er rekening mee, dat na gebruik het oppervlak van het verwarmingselement nog restwarmte heeft.
- Vul geen koud water in het nog hete apparaat, dit leidt tot stoomvorming en eventueel tot verbrandingen.
- Laat het apparaat vóór het vullen volledig afkoelen.
- Vul het reservoir maximaal tot aan de bovenste markering. Wanneer het reservoir te vol is, kan er hete vloeistof naar buiten spuiten.
- Verkeerd gebruik kan eventueel tot letsel leiden.



WAARSCHUWING

Het niet-naleven van de volgende instructies kan ernstige verwondingen



tot gevolg hebben:

- Het apparaat mag uitsluitend door personen worden gebruikt, die deze bedieningshandleiding volledig hebben gelezen en begrepen.
- Leg de netkabel zo aan, dat andere personen er niet over kunnen struikelen.
- Voor de binnenkant van het apparaat alleen voedselveilige reinigings- en verzorgingsmiddelen gebruiken.



PAS OP

Het niet-naleven van de volgende aanwijzingen kan tot materiële en milieuschade alsmede tot functiestoringen leiden:

- Installeer het apparaat niet op openbaar toegankelijke plaatsen.
- Plaats het apparaat nooit in de vaatwasmachine. Raadpleeg het hoofdstuk "Reiniging" telkens voordat u het apparaatschoonmaakt.
- Plaats het apparaat altijd op een vuurvaste onderlaag.
- Gebruik het apparaat nooit in lege toestand. Overtuigt u er zich telkens voor het gebruik van, dat het apparaat ten minste tot aan de markeringsstreep "Minimum" gevuld is.
- Kantel het apparaat niet, om de resterende hoeveelheid water te verwijderen. Deze resterende hoeveelheid dient ter bescherming van de verwarming.
- Verhit geen melk of melkhoudende dranken of dranken met koolzuur.
- Overtuigt u er zich aan het einde van ieder gebruik van, dat het apparaat uitgeschakeld is.



Opmerking

De vertalingen van de bedieningshandleiding zijn naar beste weten opgesteld.

Wij aanvaarden geen aansprakelijkheid voor vertaalfouten. Maatgevend is de Duitse bedieningshandleiding.

Technische gegevens

3

De vulhoeveelheid is in hoofdstuk 5.1 "Koffiepoeder doseren" aangegeven.

Nominale spanning:	230 – 240 V ~ / 50 Hz
Beschermklasse:	1*
Opgenomen vermogen	ca. 1600 W
Opgenomen vermogen warmhouden:	100 – 200 W/h (afh. van het model)
Hoogte met opzetfilter / Leeggewicht:	CNS 35 / CNS 35 CL: 38 cm / 44 cm / 3,5 kg CNS 50 / CNS 50 CL: 45 cm / 50 cm / 4,0 kg CNS 75 / CNS 75 CL: 49 cm / 53 cm / 4,0 kg CNS 100 / CNS 100 CL: 53 cm / 59 cm / 5,0 kg CNS 130 / CNS 130 CL: 57 cm / 63 cm / 5,5 kg CNS 160 / CNS 160 CL: 61 cm / 67 cm / 6,5 kg

* Spatwaterbeschermd uitvoering voor gebruik in grootkeukens (IPX3)

Koffiezettijd	
	± 10%
15	ca. 12 min.
35	ca. 25 min.
50	ca. 30 min.
70	ca. 40 min.
100	ca. 50 min.
130	ca. 70 min.
160	ca. 80 min.

Ingebruikname

4

4.1 Uitpakken

Wij adviseren, om de verpakking voor eventuele transportdoeleinden te bewaren.

Wanneer u de verpakking desondanks wilt opruimen, houd u zich dan a.u.b. aan de plaatselijke verwijderingsvoorschriften.



WAARSCHUWING

Een niet correct functionerend apparaat kan ernstige verwondingen tot gevolg hebben.

- Gebruik in geen geval een beschadigd apparaat en neem onmiddellijk contact op met onze service-helpdesk.



Opmerking

Vergelijk de gegevens in het hoofdstuk "Leveringsomvang" met de bestanddelen van het apparaat. Het apparaat wordt in correct functionerende toestand geleverd en hoeft niet in elkaar te worden gezet.

1. Automaat uit de verpakking nemen.
2. Controleer het apparaat ten aanzien van mogelijke beschadigingen.

4.2 Opstellen



WAARSCHUWING

Het niet-naleven van de volgende instructies met betrekking tot het opstellen van het apparaat kan ernstige verwondingen tot gevolg hebben:

- Plaats het apparaat uitsluitend op een stabiele, vuurvaste en horizontale ondergrond. Let er hierbij op, dat het apparaat niet toegankelijk is voor kinderen.
- Neem het apparaat in geen geval in bedrijf, wanneer dit aan de stroomkabel of aan de netstekker beschadigd is.
- Let erop, dat er ten minste een afstand van 5 cm ten opzichte van rondomliggende objecten bestaat gedurende het gebruik.

4.3 Eerste reiniging

Aankoevingen aan de koffieautomaat kunnen bij de eerste bereiding de smaak van de koffie aantasten. Daarom is het belangrijk om het apparaat voor het eerste gebruik grondig te reinigen.



Opmerking

Bij de eerste bereiding mag de koffie niet worden gebruikt en moet worden weggegooid.

1. Koffieautomaat tot aan de bovenste markering met koud water vullen.
2. Opzetfilter met filterschijf en stijgbuis aanbrengen (zie hoofdstuk 5.2 "Koffie bereiden").
3. 2-3 kopjes koffiepoeder in het filter doen.
4. Deksel sluiten.
5. Aan-/uitschakelaar indrukken. De koffieautomaat begint met het zetten van de koffie.
6. Nadat de koffie klaar is de aan-/uitschakelaar indrukken. De koffieautomaat schakelt uit.
7. Klare koffie wegdoen.

Koffiezetten

5

5.1 Koffiepoeder doser



PAS OP

Let erop dat de kleinst mogelijke vulhoeveelheid ca. 15 koppen (2 liter) bedraagt. De markeringen aan de binnenkant geven de vulhoogte aan.

Bij een onderschrijding van deze hoeveelheid begint het koffiezetten niet.



Opmerking

Om een koffiesmaak volgens uw persoonlijke voorkeur te bereiken, kunt u het koffiepoeder vanzelfsprekend zelfstandig doseren.

Gebruikt u meer koffiepoeder, dan wordt de koffie sterker, gebruikt u minder koffiepoeder, dan wordt de koffie zwakker.

Markeer de tabel van uw model voor een snelle herkenning

Model CNS 35/CNS 35 CL (2,0 l – 4,5 l)	
15	ca. 150 g ≈ 2,5 x ☕
20	ca. 180 g ≈ 3,0 x ☕
25	ca. 210 g ≈ 3,5 x ☕
30	ca. 240 g ≈ 4,0 x ☕
35	ca. 270 g ≈ 4,5 x ☕

Model CNS 50/CNS 50 CL (2,0 l – 6,5 l)	
15	ca. 150 g ≈ 2,5 x ☕
20	ca. 180 g ≈ 3,0 x ☕
25	ca. 210 g ≈ 3,5 x ☕
30	ca. 240 g ≈ 4,0 x ☕
35	ca. 270 g ≈ 4,5 x ☕
40	ca. 300 g ≈ 5,0 x ☕
45	ca. 330 g ≈ 5,5 x ☕
50	ca. 360 g ≈ 6,0 x ☕

Model CNS 75/CNS 75 CL (2,0 l – 9,5 l)	
15	ca. 180 g ≈ 3,0 x ☕
30	ca. 240 g ≈ 4,0 x ☕
40	ca. 300 g ≈ 5,0 x ☕
50	ca. 345 g ≈ 6,0 x ☕
60	ca. 390 g ≈ 7,0 x ☕
70	ca. 435 g ≈ 8,0 x ☕
75	ca. 450 g ≈ 9,0 x ☕

Model CNS 100/CNS 100 CL (2,0 l – 12,5 l)	
15	ca. 180 g ≈ 3,0 x ☕
25	ca. 225 g ≈ 3,5 x ☕
35	ca. 270 g ≈ 4,5 x ☕
45	ca. 315 g ≈ 5,0 x ☕
55	ca. 360 g ≈ 6,0 x ☕
65	ca. 405 g ≈ 7,0 x ☕
75	ca. 450 g ≈ 7,5 x ☕
85	ca. 480 g ≈ 8,0 x ☕
100	ca. 540 g ≈ 9,0 x ☕

Model CNS 130/CNS 130 CL (2,0 l – 16,5 l)	
15	ca. 180 g ≈ 3,0 x ☕
30	ca. 240 g ≈ 4,0 x ☕
45	ca. 300 g ≈ 5,0 x ☕
60	ca. 360 g ≈ 6,0 x ☕
75	ca. 420 g ≈ 7,0 x ☕
90	ca. 480 g ≈ 8,0 x ☕
105	ca. 540 g ≈ 9,0 x ☕
120	ca. 600 g ≈ 10,0 x ☕
130	ca. 660 g ≈ 11,0 x ☕

Model CNS 160/CNS 160 CL (2,0 l – 20,0 l)	
15	ca. 180 g ≈ 3,0 x ☕
30	ca. 240 g ≈ 4,0 x ☕
45	ca. 300 g ≈ 5,0 x ☕
60	ca. 360 g ≈ 6,0 x ☕
75	ca. 420 g ≈ 7,0 x ☕
90	ca. 480 g ≈ 8,0 x ☕
105	ca. 540 g ≈ 9,0 x ☕
120	ca. 600 g ≈ 10,0 x ☕
130	ca. 660 g ≈ 11,0 x ☕
150	ca. 720 g ≈ 12,0 x ☕
160	ca. 750 g ≈ 12,5 x ☕

5.2 Koffiezetten



WAARSCHUWING

Gedurende het koffiezetten worden de bestanddelen van de automaat op een temperatuur tot 90°C verhit en kunnen bij niet-oordeelkundig gebruik ernstige verbrandingen tot gevolg hebben.

- Pak de koffieautomaat in hete toestand uitsluitend aan de handvatten vast.

Zo vult u water bij:

Het koffiereservoir ten minste tot aan de onderste of maximaal tot aan de bovenste markering (zie hoofdstuk 5.1 "Koffiepoeder doseren") vullen.

1. Deksel openen.
2. Opzetfilter en stijgbuis verwijderen.
3. Koffiereservoir met koud water maximaal tot aan de bovenste markering vullen.

Zo bevestigt u de CNS-filterschijf:

1. CNS-filterschijf onder stromend water vochtig maken. Dit maakt een sterke hechting van de koffiepoeder aan de filterschijf mogelijk.
2. Middelste gat van de CNS-filterschijf over de punt van de geleidingshuls van het opzetfilter heen steken.
3. Duim en wijsvinger aan de beide uiteinden van de roestvrij stalen klem plaatsen en in elkaar drukken. Daardoor wordt de ring van de roestvrij stalen klem vergroot.
4. Ring van de roestvrij stalen klem over de geleidingshuls van het opzetfilter heen steken, totdat dit vlak tegen de CNS-filterschijf aanligt.

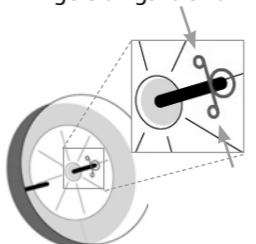

Zo gebruikt u het opzetfilter en vult u deze met koffiepoeder:



PAS OP

Koffiepoeder kan de stijgbuis verstopen. Functiestoringen zijn hiervan het gevolg.

- Let erop dat er geen koffiepoeder in de stijgbuis terecht komt.



Opmerking

Wanneer u het filtervlies gebruikt, leg het dan op de CNS-filterschijf.

1. Stijgbuis van onder in de geleidingshuls van het opzetfilter steken.
2. Opzetfilter aan het bovenste uiteinde van de stijgbuis vasthouden en het onderste einde van de stijgbuis in het verwarmingselement op de bodem van de koffieautomaat plaatsen. Het opzetfilter moet vlak op de rand van het koffiereservoir liggen.
3. Opzetfilter met het betreffende aantal kopjes met koffiepoeder vullen (zie hoofdstuk 5.1 "Koffiepoeder doseren"). Hierbij moeten de filterbodems alsmede de CNS-filterschijf volledig en gelijkmatig bedekt worden.

Zo zet u koffie:

1. Deksel sluiten.
2. Aan-/uitschakelaar indrukken, om het apparaat in te schakelen. De gele en de rode controlelamp gaan branden en het zetten wordt gestart.

Als het koffiezetten beëindigd is, schakelt de koffieautomaat vanzelf over op de warmhoudstand van ca. 83°C. Dit wordt aangegeven doordat het groene controlelampje (kopjessymbool) gaat branden. De rode controlelamp is "Uit".

Zo verwijdert u het opzetfilter na beëindiging van het koffiezetten:



WAARSCHUWING

Gedurende de warmhoudfase heeft de koffieautomaat een temperatuur van ca. 83°C en kan bij niet-oordeelkundig gebruik ernstige verbrandingen tot gevolg hebben.

- Pak de koffieautomaat in hete toestand uitsluitend aan de handvatten vast.



Opmerking

Na een duur van 10-15 minuten is de koffie volledig uit het opzetfilter gedropen. Neem na afloop van deze tijd het filter eruit. Daardoor wordt voorkomen, dat er bitterstoffen uit het vochtige koffiepoeder in de kant en klare koffie nadruipen.

1. Aan-/uitschakelaar indrukken, om het apparaat uit te schakelen.
2. Opzetfilter aan de handvatten aan de zijkant omhoog tillen en erop letten, dat de stijgbuis er eveneens wordt uitgenomen.
3. Koffiedik uit het opzetfilter verwijderen.
4. Koffieautomaat met het deksel weer sluiten.
5. Aan-/uitschakelaar indrukken, om de koffieautomaat in te schakelen.

5.3 Koffie tappen

1. Kopje onder de tapkraan plaatsen.

Tapkraan openen:



2. Hendel van de tapkraan enigszins omlaag drukken, om het kraantje voor het koffie tappen te openen.



Wanneer de hendel volledig omlaag wordt gedrukt, wordt deze vastgezet. De koffie stroomt zolang, totdat u de hendel weer in de uitgangspositie terugdrukt.

Tapkraan sluiten:



3. Hendel aan de tapkraan weer in de uitgangspositie drukken.

Onderhoud & reiniging

6



GEVAAR

Het apparaat wordt met 230 V netspanning toegepast. Het rechtstreekse contact van water met de stroomvoerende kabels kan stroomschokken tot gevolg hebben die meteen dodelijk kunnen zijn.

- Trek telkens voor het uitvoeren van reinigingswerkzaamheden de stekker uit het stopcontact.
- Dompel het apparaat nooit onder water.
- Houd vocht bij elektrische bestanddelen van de koffieautomaat uit de buurt.



PAS OP

Beschadigingen door verontreinigingen, ongeschikte reinigings- en ontkalkingsmiddelen.

Reinig uw automaat grondig. Gebruik voor de reiniging en voor de ontkalking van het apparaat Bio-Clean reiniger en Bio-Clean ontalker, anders kunnen wij geen garantie geven in geval van schade.

6.1 Algemeen

Het apparaat is onderhoudsvrij. Maar net als bij ieder ander apparaat is voor een storingsvrij gebruik een reiniging na ieder gebruikmaken van het apparaat noodzakelijk.

Let hiervoor op de volgende instructies:

- Apparatuur delen uit elkaar nemen en afzonderlijk reinigen.
- Uitsluitend milde reinigingsmiddelen gebruiken. Geen schuurmiddel, staalwol of agressieve of bijtende ontalkers gebruiken.
- Geen bestanddelen van de koffieautomaat in de vaatwasmachine reinigen.
- Het koffiereservoir met warm water vullen, mild reinigingsmiddel toevoegen en spoelen.
- Reinig apparatuur delen met een vochtige doek of spons. Gereinigde delen dienen met een zachte doek te worden gedroogd.
- Sterke verontreinigingen in het verwarmingselement met de dikke borstel verwijderen. Met schoon water naspoeien.
- Het binnenste van de stijgbuis met de dunne borstel reinigen.
- Membraan aan de onderkant van de stijgbuis ten aanzien van bewegelijkheid controleren en eventueel vastplakkende stoffen verwijderen.
- De veer aan het bovenste gedeelte van de stijgbuis niet verwijderen. Let erop, dat deze niet wordt beschadigd.

6.2 Tapkraan & peilglas

Naast de hierboven genoemde instructies moeten de tapkraan & het peilglas worden gereinigd:

Tapkraan



1. Hendel van de tapkraan er afschroeven.
2. Dichting er afnemen en delen van de tapkraan onder stromend water reinigen.
3. Alle delen met een zachte handdoek drogen.
4. Hendel en dichting in elkaar zetten.
5. Hendel er weer opschroeven.

Peilglas



1. Schroefsluiting opendraaien.
2. Peilglas met de dichtingen er uitnemen. Reinig het peilglas met de dunne borstel onder stromend water.
3. Peilglas en dichtingen weer aanbrengen.
4. Schroefsluiting weer dichtschroeven.

6.3 Ontkalking

**PAS OP**

Sterk kalkhoudend water kan tot afzettingen in het apparaat leiden. Daardoor kunnen de stijgbuis, het peilglas en de tapkraan verstopt en beschadigd raken.

- Ontkalk het apparaat afhankelijk van de waterhardheid in regelmatige intervallen.

Zo ontkalkt u met Bio-Clean-ontkalker:

Voor het ontkalken adviseren wij Bio-Clean-ontkalker. Het gebruik is heel gemakkelijk en probleemloos.

Deze ontkalker is ook geschikt voor het verwijderen van de kalkafzettingen in de stijgbuis, het peilglas en de tapkraan.

1. Bio-Clean-ontkalkingsmiddel op de verkalkte oppervlakken sproeien.
2. Bio-Clean-ontkalkingsmiddel afhankelijk van de verkalking 5–10 minuten laten inwerken.
3. Oppervlakken met vochtige doek afwrijven en met schoon water grondig naspoelen.
4. Indien nodig de procedure herhalen.

Verhelpen van storingen

7

Ook bij hoogwaardige elektrische apparatuur kunnen na jaren slijtageverschijnselen aan afzonderlijke onderdelen ontstaan. Wij verzoeken u echter, om de volgende lijst bij mogelijke problemen in acht te nemen, voordat u een beroep doet op onze klantenservice.

Probleem	Oplossing
Controlelampje van de aan-/uitschakelaar brand niet / het apparaat functioneert niet	<ul style="list-style-type: none"> • Controleer of u de stekker in het stopcontact heeft gestoken. • Controleer de netkabel ten aanzien van mogelijke beschadigingen. Mochten deze aanwezig zijn, neem dan onmiddellijk contact op met onze klantenserviceafdeling. Voer in geen geval zelf reparaties aan het apparaat uit. • Laat het stopcontact door een vakman controleren.
Er stroomt geen of slechts weinig water in het opzetfilter	<ul style="list-style-type: none"> • Controleer of de stijgbuis verstopt of verbogen is. • Controleer of het pompmembraan aan de stijgbuis niet verstopt en vrij beweeglijk is. • Controleer of u te weinig water heeft bijgevoerd (zie hoofdstuk 5.1 "Koffiepoeder doseren"). • Controleer of het verwarmingselement vrij van kalk- en koffieresten is.
De koffie is koud	<ul style="list-style-type: none"> • Controleer of het apparaat nog ingeschakeld is. • Controleer het groene controlelampje. Als het niet brandt, informeer dan onze klantenservice.
Er zit koffiepoeder in de koffie	<ul style="list-style-type: none"> • U bent vergeten, de filterschijf erin te leggen. • U heeft de filterschijf er verkeerd om ingelegd. • U bent vergeten, de filterschijf vochtig te maken. • Uw koffiesoort is te fijnkorrelig. Gebruik een ander koffiesoort met een grovere maling.
De koffie is te slap	<ul style="list-style-type: none"> • Controleer of u het koffiepoeder correct heeft gedoseerd (zie hoofdstuk 5.1 "Koffiepoeder doseren"). • Controleer of de stijgbuis verstopt of verbogen is. • Controleer of het pompmembraan aan de stijgbuis niet verstopt en vrij beweeglijk is. • Reinig het apparaat (zie hoofdstuk 6 "Onderhoud & reiniging") • Ontkalk het apparaat (zie hoofdstuk 6.3 "Ontkalking").
De koffie loopt slecht door	<ul style="list-style-type: none"> • Uw koffiesoort is te fijnkorrelig. Gebruik een ander koffiesoort met een grovere maling. • De filterschijf is verstopt. Reinig deze. • U gebruikt een filtervlies en heeft dit onder de filterschijf gelegd (zie hoofdstuk 5.2 "Koffiezetten").

Probleem	Oplossing
Er loopt water uit	<ul style="list-style-type: none"> • De pakkingringen aan het peilglas zijn beschadigd. Vervang deze. • Controleer de tapkraan. Reinig deze indien nodig (zie hoofdstuk 6.2 "Tapkraan & peilglas"). • Controleer het apparaat ten aanzien van van buitenaf zichtbare beschadigingen.

Wanneer deze tabel u niet heeft geholpen om het probleem op te lossen, neem dan a.u.b. contact op met onze klantenservice of stuur ons de automaat toe.

Contact zie hoofdstuk 8.3 "Serviceadres"

Voeg aan het pakket de kwitantie en een bon toe, waarop u verzoekt om het artikel te repareren. Onze centrale klantenservice repareert de automaat onmiddellijk en u krijgt deze binnen enkele dagen weer terug.

Als wij de kwitantie niet in ons bezit hebben, zien wij ons genoodzaakt, om u de kosten in rekening te brengen. Een creditering met terugwerkende kracht is uitgesloten. Om afrekeningstechnische redenen vindt de verzending uitsluitend onder rembours plaats.

Service

8

8.1 Terugname van oude apparaten & verwijdering (B2B)

Dit product mag op het einde van zijn levensduur niet via het normale huishoudelijke afval worden opgeruimd, maar moet ten behoeve van de recycling van elektrische apparaten worden afgegeven. Het symbool op het product, de gebruiksaanwijzing of de verpakking wijst hierop.

De materialen kunnen opnieuw worden gebruikt. Met het hernieuwde gebruik, de verwerking van bestanddelen of andere vormen van verwerking van oude apparaten levert u een belangrijke bijdrage ter bescherming van ons milieu.

Neem a.u.b. contact op met onze service-helpdesk (zie hoofdstuk 8.3 "Serviceadres") indien u nog vragen met betrekking tot het opruimen van het apparaat heeft. Stuur het apparaat aan het einde van zijn levensduur op uw kosten naar ons serviceadres voor de afvalverwijdering.

U heeft het apparaat in een andere EU-lidstaat dan Duitsland gekocht. Voor de terugname en verwijdering is de importeur in uw land verantwoordelijk. Vraag a.u.b. uw contractpartner.



Het afgedankte apparaat moet aan het einde van zijn levensduur volgens de nationale voorschriften worden afgevoerd. Het is raadzaam om contact op te nemen met een bedrijf dat gespecialiseerd is in afvalverwerking of met de afvaldienst van uw gemeente.

8.2 Garantiecertificaat

Wij bedanken u en het verheugt ons dat u een kwaliteitsproduct van Hogastra GmbH heeft gekocht. Uw apparaat wordt met de vertrouwde zorgvuldigheid vervaardigd, getest en voor de aflevering gecontroleerd. Mocht u desondanks een gerechtvaardigde reden tot reclamaties hebben, dan verzoeken wij u, om contact op te nemen met onze centrale klantenservice. Reparaties worden uitsluitend daar uitgevoerd.

Hiervoor dient het apparaat ons in een veilige transportverpakking ter beschikking te worden gesteld (zie hoofdstuk 8.3 "Serviceadres"). Voor transportschade, die gedurende de verzending ontstaat, zijn wij niet aansprakelijk.

Ter controle van de voorwaarden, waaronder wij worden ingeschakeld, verzoeken wij u om ons de koopkwitantie voor te leggen. Als wij geen bewijs ten aanzien van de koopdatum hebben, worden de kosten in rekening gebracht. Een creditering met terugwerkende kracht of vergoeding is uitgesloten.

Deze Hogastra-garantie bieden wij naast uw wettelijke rechten ten opzichte van de handelaar op grond van deze koopovereenkomst. De Hogastra-garantie geldt uitsluitend voor de Bondsrepubliek Duitsland. De koper (verbruiker), die het apparaat voor het eerst in gebruik neemt, bieden wij vanaf het tijdstip van overdracht gedurende een periode van 24 maanden garantie in de in deze garantievoorwaarden vermelde omvang. Voorwaarde is echter, dat het apparaat in Duitsland is gekocht, bij onze servicecentrale wordt afgeleverd en deze garantievoorwaarden samen met het aankoopdocument worden voorgelegd. In alle overige gevallen geldt de wettelijke vrijwaringstermijn voor bedrijfsmatig

gebruik. Wanneer het in Duitsland gekochte apparaat naar het buitenland wordt gebracht, gelden deze garantievoorwaarden ook voor zover in het betreffende land een door ons geautoriseerde klantenservice bestaat en het apparaat aan de daar geldende technische voorwaarden (bijv. spanning enz.) voldoet.

In het kader van de garantie zullen wij alle gebreken, die berusten op materiaal- of fabricagefouten, verhelpen. Uitgesloten van de garantie zijn beschadigingen of gebreken op grond van niet voorschriftconforme aansluiting, niet-oordeelkundig gebruik, slijtage, het niet-naleven van de bedieningsinstructies alsmede schade, die door slechte waterkwaliteit worden veroorzaakt. Water met lage hardheidsgraad is veelal agressief. Zacht water (bijv. uit waterzuiveringsinstallaties) is door een hoog aandeel aan koolzuur weinig gebufferd, d.w.z. dat het vaste stoffen, bijv. kalk, maar ook metalen enz. oplost. De beoordeling en erkenning van de garantie alsmede het recht op reparatie, vervanging, prijskorting of ontbinding van de koopovereenkomst valt uitsluitend onder onze bevoegdheid als fabrikant en richt zich naar de principes van redelijkheid.

Voor gevolgschade accepteren wij geen aansprakelijkheid. Door een garantie wordt de garantietermijn niet vernieuwd resp. verlengd. De garantie vervalt, wanneer reparaties of ingrepen door personen, die niet tot onze klantenserviceorganisatie behoren, worden uitgevoerd. Hetzelfde geldt, wanneer het typeplaatje resp. het apparaatnummer wordt verwijderd of onleesbaar werd gemaakt of wanneer er delen van vreemde komaf worden ingebouwd.

8.3 Serviceadres

Hogastra GmbH
Industriestr. 21–23
D-36199 Rotenburg

Service-telefoon +49 (0) 66 23 - 70 11
Service-Fax +49 (0) 66 23 - 92 32 25
Email info@hogastra.de
Internet www.hogastra.de

**8.4 Verklaring van overeenstemming**

De apparaten voldoen aan de actuele normen en richtlijnen van de EU. Dit certificeren wij in de EG-conformiteitsverklaring. Indien gewenst sturen wij u graag de bijbehorende conformiteitsverklaring.

Bruksinformasjon

Viktig bruksinformasjon



FARE

Dersom nettleddingen knekkes ekstremt gjennom feil håndtering, kan det oppstå kabelskader.

Ta aldri enheten i drift når den er skadet i nettleddingen eller nettkontakten!



FEIL

Trekke nettledding oppover og vikle den rundt håndtakene. Kabelbøssing bøyes ekstremt.

FEIL

Trekke nettledding til siden for å vikle den rundt enhetens legeme eller tappekranen. Kabelbøssing bøyes ekstremt.

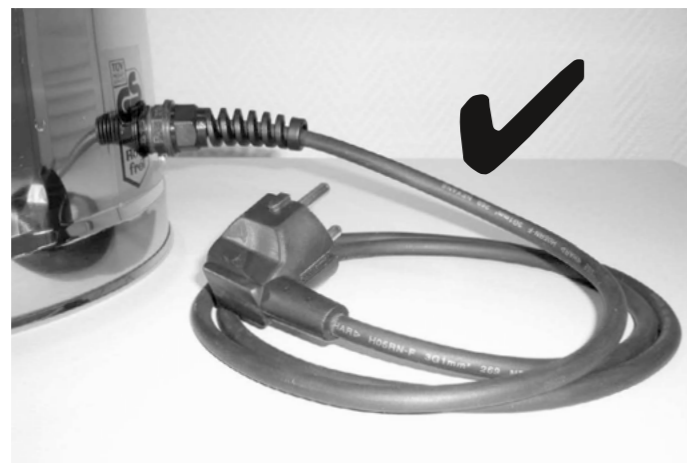

RIKTIG

Rulle nettkabelen til en liten snegl og legge den ved siden av enheten. Kabelbøssing bøyes ikke.

Innledning

Takk for at du har bestemt deg for denne kaffeautomaten fra Hogastra. Vi ønsker deg mye glede med den.

Les gjennom bruksanvisningen før du tar automaten i bruk, og følg sikkerhetsanvisningene nøye.

Anvisningen skal oppbevares tilgjengelig i nærheten av automaten. Bruksanvisningen må følge med når automaten skifter eier.

Målgruppe for denne bruksanvisningen

Hvis man følger anvisningene i denne bruksanvisningen, er en sikker betjening av Hogastras kaffeautomat sikret, selv uten noen spesiell utdannelse. Det forventes imidlertid kjennskap til forordninger, blant annet hygieneforordninger, for bruk innen yrkesmessige områder.

Registrering av data på typeskiltet

Skriv dataene på typeskiltet inn her:

Modell: _____

Serienr: _____

Byggeår: _____

Vennligst angi disse data om du trenger service for kaffeautomaten fra Hogastra. Dette gjør en raskere bearbeiding mulig.

Din kaffeautomat

1

1.1 Leveransens innhold og oversikt over kaffeautomaten

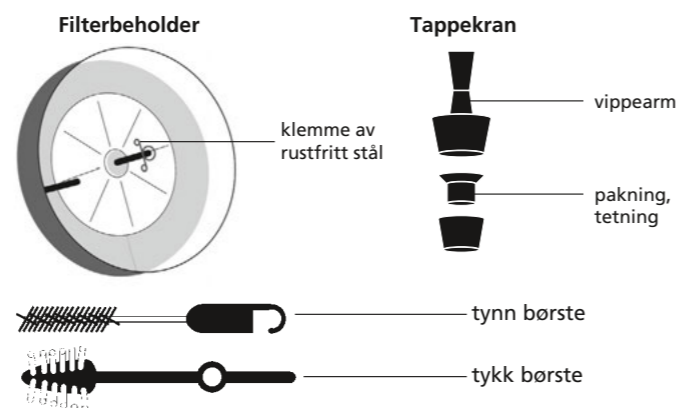
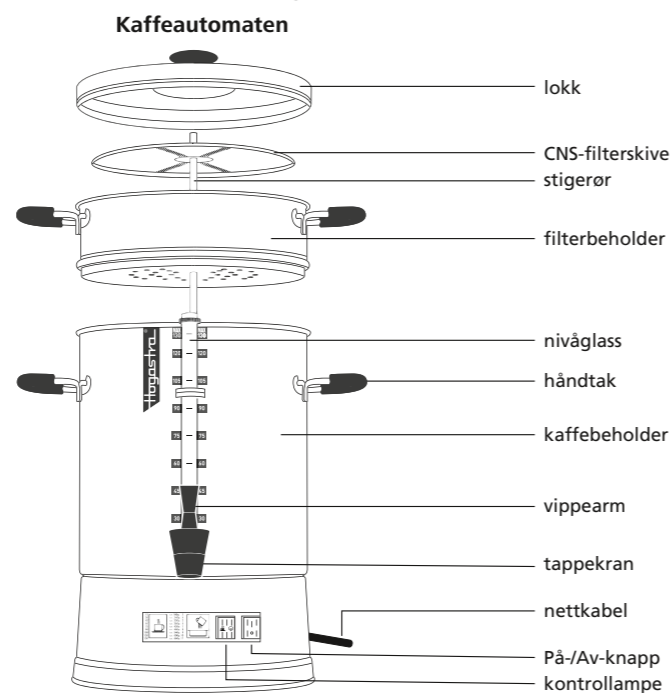

1.2 Funksjonsbeskrivelse

Kaffen blir traktet ved en temperatur på ca. 95°C, som er skånsom for aromaen.

Vannet varmes opp i varmeelementet og stiger porsjonsvis opp gjennom stigerøret og inn i filterbeholderen ved hjelp av egentrykket. Der sprudler det varme vannet på kaffepulveret i intervaller.

Kaffepulveret gjennomfuktes og avgir de gode aromaene til det varme vannet. Den ferdige kaffen renner tilbake inn i kaffebeholderen. Når traktingen er avsluttet, skifter automaten automatisk over til varmholdningstrinnet. Dette indikeres ved at den grønne kontrollampen (koppsymbolet) tennes. Nå kan kaffen tappes ut ved å betjene tappekranen.

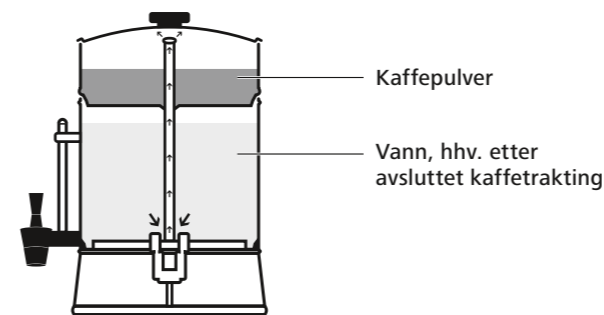

For din egen sikkerhet

2

2.1 Tegnforklaring

	Personskader	FARE Hvis det ikke tas hensyn til dette symbolet, kan det føre til livsfarlige personskader på grunn av elektrisk støt.
		ADVARSEL Hvis det ikke tas hensyn til dette symbolet, kan det føre til alvorlige skåldinger/forbrenninger på grunn av varme overflater.
		ADVARSEL Hvis det ikke tas hensyn til dette symbolet, kan det føre til alvorlige personskader.
	FORSIKTIG Dette symbolet advarer mot materielle skader, miljøskader og funksjonsfeil.	
	Merknad Dette symbolet viser til nyttige tips og ytterligere informasjon.	

2.2 Bruksområde

Enheten er til for forberedelse og forråd av store kaffemengder i husholdninger, som f.eks. på medarbeider kjøkken i butikker, kontor og andre yrkesmessige områder, til kunder på hoteller, moteller og ytterligere lignende områder, for frokostbuffeter, i landbruksbedrifter og lignende anvendelser. Dersom enheten brukes i yrkesmessige områder, så er operatøren forpliktet til å observere og overholde generelle, gyldige arbeids- og sikkerhetsforskrifter, forskrifter

for forebygging av ulykker og gjeldende miljøvernbestemmelser i bruksområdet til enheten. Enheten får kun brukes i teknisk feilfri og driftssikker tilstand. En hver bruk av enheten utover dette er forbudt. Kun operatøren har ansvar for skader ved ikke-forskriftsmessig bruk.

En annen bruk eller endring av enheten gjelder som feilaktig, utgjør farer og ekskluderer garantien. Produsenten tar ikke ansvar for personskade eller materielle skader.

2.3 Grunnleggende sikkerhetsregler

For å utelukke person- og materialskader må følgende anvisninger overholdes:



FARE

Hvis disse anvisningene ikke følges, kan det føre til livstruende skader på grunn av strømstøt.

- Før automaten koples til strømmettet, må det kontrolleres om opplysningene på typeskiltet stemmer overens med den faktiske nettspenningen.

- Den vanlige sikringen i hus beskytter ikke mot livsfarlig strømstøt, men beskytter kun ledningene mot overbelastning. For å beskytte personer mot elektriske ulykker må det i tillegg installeres en jordfeilbryter. Apparatet må ikke forbindes, dersom det ikke finnes en jordfeilbryter.

- La apparatet kontrolleres regelmessig iht. DGUV forskrift 3 for bærbare, elektriske driftsmidler.

- Automaten må ikke tas i bruk hvis strømledningen eller nettstøpselet er skadet.

- Dersom nettleddingen knekkes ekstremt gjennom feil håndtering, kan det oppstå kabelskader.

- Skades nettleddingen til enheten, så må den erstattes av produsenten eller dennes kundetjeneste eller en lignende kvalifisert person, for å unngå skader.



- Før hver bruk av automaten må du kontrollere om nettkabelens isolering er i feilfri stand.
- Forsikre deg om at strømkabelen ikke befinner seg i nærheten av andre varmekilder (f.eks. grill, kokeplater). Varme overflater kan skade kabelen.
- Automaten må aldri dyppes ned i vann.
- Før automaten fylles med vann, må du alltid trekke ut nettstøpselet.
- Elektriske ledninger må holdes borte fra væsker og direkte påvirkninger fra vær og vind. Dessuten må automaten ikke betjenes med våte hender.
- Trekk ut nettpluggen etter hver bruk, ved funksjonsfeil og før hver rengjøring av automaten.
- Trekk aldri i nettleidningen eller i selve automaten, når du trekker ut nettpluggen.
- Du må aldri utføre reparasjoner på automaten på egen hånd.
- Ta omgående kontakt med vår service-hotline i tilfelle skader.
- Barn får ikke leke med enheten.
- Denne enheten kan brukes av barn fra 8 år og oppover, dersom de holdes tilsyn med eller ble undevist angående sikker bruk av enheten og forstår farene som kan oppstå. Rengjøring og vedlikehold får ikke utføres av barn, kun hvis de er 8 år eller eldre og har tilsyn. Enheten og tilkoblingsledningen skal holdes borte fra barn som er yngre enn 8 år.
- Denne enheten kan brukes av personer med redusert kroppslige, sensoriske eller mentale evner eller med manglende erfaring og kunnskaper, dersom de har tilsyn eller ble undevist angående sikker bruk av enheten og forstår farene som kan oppstå.

**ADVARSEL**

Hvis følgende anvisninger ikke følges, kan det føre til alvorlige skåldinger:

- Automaten må ikke transporteres med varmt innhold.
- Lokket må ikke tas av så lenge automaten er slått på.
- Den varme automaten skal kun berøres ved håndtakene.
- Vær oppmerksom på at overflaten til varmeelementet kan ha restvarme etter bruk.
- Ikke fyll kaldt vann i automaten så lenge den er varm. Dette fører til dannelse av damp og kan føre til brannskader.
- La enheten kjøle seg helt ned før påfylling.
- Fyll beholderen maksimalt opp til den øverste markeringen. Ved overfylling kan varm væske sprute ut.
- Feil bruk kan muligens føre til skades.

**ADVARSEL**

Hvis følgende anvisninger ikke følges, kan det føre til alvorlige personskader:

- Automaten skal kun benyttes av personer som har lest og forstått denne bruksanvisningen.
- Legg nettkabelen på en slik måte, at ikke du og andre kan snuble over den.
- Inne i enheten må det kun brukes rengjøringsmidler og pleiemidler som er ubetenkelige for næringsmidler.

**FORSIKTIG**

Hvis følgende anvisninger ikke følges, kan det føre til materielle skader og skader på miljøet, samt funksjonsfeil:

- Automaten må ikke stilles opp på offentlig tilgjengelige plasser.
- Automaten må aldri settes inn i oppvaskmaskinen. Les anvisningene i kapittelet «Rengjøring» før hver rengjøring av automaten.



- Automaten må alltid plasseres på et ildfast underlag.
- Automaten må aldri brukes når den er tom. Forviss deg om før hver bruk, at automaten er fylt minst opp til markeringen «Minimum».
- Vipp ikke automaten for å helle ut rester av kaffe. Denne restmengden beskytter varmeelementet.
- Melk, drikker som inneholder melk, eller kullsyreholdige drikker skal ikke varmes opp.
- Forviss deg om at automaten er slått av etter hver bruk.

**Merknad**

Oversettelsen av bruksanvisningen ble gjort med den beste hensikt. Vi tar ikke ansvar for oversettelsesfeil. Den tyske bruksanvisningen gjelder.

Tekniske data

3

Påfyllingsmengden framgår av kapittel «5.1 Dosering av kaffepulver».

Nominell spenning:	230 – 240 V ~ / 50 Hz
Beskyttelsesklasse:	1*
Effektinntak (traktning):	ca. 1600 W
Effektinntak varmhoding:	100 – 200 W/t (avhengig av modell)
Høyde med filterbeholder / Tomvekt	CNS 35 / CNS 35 CL: 38 cm / 44 cm / 3,5 kg CNS 50 / CNS 50 CL: 45 cm / 50 cm / 4,0 kg CNS 75 / CNS 75 CL: 49 cm / 53 cm / 4,0 kg CNS 100 / CNS 100 CL: 53 cm / 59 cm / 5,0 kg CNS 130 / CNS 130 CL: 57 cm / 63 cm / 5,5 kg CNS 160 / CNS 160 CL: 61 cm / 67 cm / 6,5 kg

* Vannsprutbeskyttet utførelse for bruk på storkjøkken (IPX3)

Traktetid		
		± 10%
15		ca. 12 min.
35		ca. 25 min.
50		ca. 30 min.
70		ca. 40 min.
100		ca. 50 min.
130		ca. 70 min.
160		ca. 80 min.

Ta i bruk

4

4.1 Pakke ut

Vi anbefaler at du oppvarer emballasjen for eventuelle transportformål.

Hvis du likevel ønsker å kaste emballasjen, må du ta hensyn til de lokale forskriftene om avfallshåndtering.

**ADVARSEL**

En automat som ikke fungerer korrekt kan føre til alvorlige personskader.

- En automat som er skadet skal ikke brukes; kontakt omgående vår service-hotline.

**Merknad**

Sammenlign spesifikasjonene i kapittelet «Leveransens innhold» med automatens bestanddeler. Automaten leveres i funksjonsklar tilstand og behøver ikke monteres.

1. Ta automaten ut av forpakningen.
2. Kontroller automaten med hensyn til mulige skader.

4.2 Oppstilling**ADVARSEL**

Hvis følgende anvisninger for oppstilling av automaten ikke følges, kan det føre til alvorlige personskader:

- Plasser automaten kun på et stabilt, ildfast og vannrett underlag. Tenk på, at automaten ikke skal være tilgjengelig for barn.
- Automaten må ikke tas i bruk hvis strømlidningen eller nettstøpselet er skadet.
- Pass på at automaten har minst 5 cm avstand til omkringliggende gjenstander under anvendelsen.

4.3 Første rengjøring

Ved den første traktningen kan avleiringer i kaffeautomaten påvirke smaken på kaffen. Derfor er det viktig å rengjøre automaten grundig før den brukes for første gang.

**Merknad**

Kaffen som traktes ved første tilberedning skal ikke brukes og må kastes.

1. Fyll kaffeautomaten med kaldt vann opp til den øverste markeringen.
2. Sett inn filterbeholderen med filterskive og stigerør (se kapittel 5.2 «Tilberedning av kaffe»).
3. Legg 2–3 kopper kaffepulver i filteret.
4. Steng lokket.
5. Trykk på På-/Av-knappen. Kaffeautomaten begynner med traktning av kaffen.
6. Trykk på På-/Av-knappen når kaffen er ferdig. Kaffeautomaten slår seg av.
7. Kast den tilberedte kaffen.

Kaffetilberedning

5

5.1 Dosering av kaffepulver



FORSIKTIG

Tenk på at den minste påfyllingsmengden er ca. 15 kopper (2 liter). Markeringene på innsiden viser fyllingsnivået. Traktingen begynner ikke, om denne mengden underskrides.



Merknad

For å oppnå en kaffesmak som tilsvarer din personlige smak, kan du selvfølgelig dosere kaffepulveret individuelt.

Hvis du bruker mer kaffepulver, blir kaffen sterkere. Hvis du bruker mindre kaffepulver, blir kaffen svakere.

Marker tabellen med din modell slik at du finner den raskt igjen

Modell CNS 35/CNS 35 CL (2,0 l – 4,5 l)

Kopper	Ca. vekt
15	ca. 150 g ≈ 2,5 x ☕
20	ca. 180 g ≈ 3,0 x ☕
25	ca. 210 g ≈ 3,5 x ☕
30	ca. 240 g ≈ 4,0 x ☕
35	ca. 270 g ≈ 4,5 x ☕

Modell CNS 50/CNS 50 CL (2,0 l – 6,5 l)

Kopper	Ca. vekt
15	ca. 150 g ≈ 2,5 x ☕
20	ca. 180 g ≈ 3,0 x ☕
25	ca. 210 g ≈ 3,5 x ☕
30	ca. 240 g ≈ 4,0 x ☕
35	ca. 270 g ≈ 4,5 x ☕
40	ca. 300 g ≈ 5,0 x ☕
45	ca. 330 g ≈ 5,5 x ☕
50	ca. 360 g ≈ 6,0 x ☕

Modell CNS 75/CNS 75 CL (2,0 l – 9,5 l)

Kopper	Ca. vekt
15	ca. 180 g ≈ 3,0 x ☕
30	ca. 240 g ≈ 4,0 x ☕
40	ca. 300 g ≈ 5,0 x ☕
50	ca. 345 g ≈ 6,0 x ☕
60	ca. 390 g ≈ 7,0 x ☕
70	ca. 435 g ≈ 8,0 x ☕
75	ca. 450 g ≈ 9,0 x ☕

Modell CNS 100/CNS 100 CL (2,0 l – 12,5 l)

Kopper	Ca. vekt
15	ca. 180 g ≈ 3,0 x ☕
25	ca. 225 g ≈ 3,5 x ☕
35	ca. 270 g ≈ 4,5 x ☕
45	ca. 315 g ≈ 5,0 x ☕
55	ca. 360 g ≈ 6,0 x ☕
65	ca. 405 g ≈ 7,0 x ☕
75	ca. 450 g ≈ 7,5 x ☕
85	ca. 480 g ≈ 8,0 x ☕
100	ca. 540 g ≈ 9,0 x ☕

Modell CNS 130/CNS 130 CL (2,0 l – 16,5 l)

Kopper	Ca. vekt
15	ca. 180 g ≈ 3,0 x ☕
30	ca. 240 g ≈ 4,0 x ☕
45	ca. 300 g ≈ 5,0 x ☕
60	ca. 360 g ≈ 6,0 x ☕
75	ca. 420 g ≈ 7,0 x ☕
90	ca. 480 g ≈ 8,0 x ☕
105	ca. 540 g ≈ 9,0 x ☕
120	ca. 600 g ≈ 10,0 x ☕
130	ca. 660 g ≈ 11,0 x ☕

Modell CNS 160/CNS 160 CL (2,0 l – 20,0 l)

Kopper	Ca. vekt
15	ca. 180 g ≈ 3,0 x ☕
30	ca. 240 g ≈ 4,0 x ☕
45	ca. 300 g ≈ 5,0 x ☕
60	ca. 360 g ≈ 6,0 x ☕
75	ca. 420 g ≈ 7,0 x ☕
90	ca. 480 g ≈ 8,0 x ☕
105	ca. 540 g ≈ 9,0 x ☕
120	ca. 600 g ≈ 10,0 x ☕
130	ca. 660 g ≈ 11,0 x ☕
150	ca. 720 g ≈ 12,0 x ☕
160	ca. 750 g ≈ 12,5 x ☕

5.2 Tilberede kaffe



ADVARSEL

Under traktingen varmes automatens deler opp til en temperatur på inntil 90°C og kan ved feilaktig bruk forårsake alvorlige brannskader.

- Den varme kaffeautomaten må kun berøres ved håndtakene.

Slik fyller du på vann:

Fyll kaffebeholderen minst opp til den nedre og maksimalt opp til den øvre markeringen (se kapittel 5.1, «Dosering av kaffepulver»).

1. Åpne lokket.
2. Fjern filterbeholderen og stigerøret.
3. Fyll kaffebeholderen med kaldt vann opp til den øvre markeringen.

Slik fester du CNS-filterskiven:

1. Fukt CNS-filterskiven under rennende vann. Dette gjør at kaffepulveret fester seg bedre på filterskiven.

2. Før hullet på midten av filterskiven over spissen på føringshylsen i filterbeholderen.

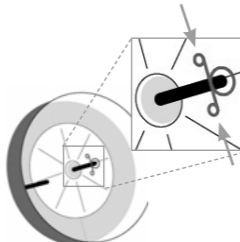

3. Legg tommelen og pekefingeren på begge endene av klammeren i rustfritt stål og trykk dem sammen. På denne måten forstørres ringen i klammeren.
4. Klammerens ring føres over føringshylsen i filterbeholderen, helt til den ligger direkte mot CNS-filterskiven.

Slik setter du inn filterbeholderen og fyller den med kaffepulver:



FORSIKTIG

Stigerøret kan tilstoppes av kaffepulveret. Dette fører til funksjonsfeil.

- Pass på at det ikke kommer noe kaffepulver inn i stigerøret.



Merknad

Hvis du bruker en filterduk, så legger du den på CNS-filterskiven.

1. Sett stigerøret inn i filterbeholderens føringshylse nedenfra.
2. Hold fast filterbeholderen i stigerørets øvre ende og sett stigerørets nedre ende inn i varmeelementet på bunnen av kaffeautomaten. Filterbeholderen må ligge direkte mot kaffebeholderens kant.
3. Fyll filterbeholderen med tilsvarende antall kopper kaffepulver (se kapittel 5.1, «Dosering av kaffepulver»). Derved må filterbunnen samt CNS-filterskiven dekkes fullstendig og jevnt.

Slik tilbereder du kaffen:

1. Steng lokket.
 2. Trykk på På/Av-knappen for å slå på automaten. Den gule og den røde kontrollampen tennes og traktingen starter.
- Når traktingen er avsluttet, skifter kaffeautomaten automatisk over til varmhaldningstrinnet på ca. 83°C. Dette indikeres ved at den grønne kontrollampen (koppsymbolet) tennes. Den røde kontrollampen har sloknet.

Slik fjerner du filterbeholderen etter avsluttet trakting:



ADVARSEL

Under varmhaldningen har kaffeautomaten en temperatur på ca. 83°C og kan ved feilaktig bruk føre til alvorlige brannskader.

- Den varme kaffeautomaten må kun berøres ved håndtakene.



Merknad

Etter 10–15 minutter har kaffen dryppet fullstendig ut av filterbeholderen. Deretter tar du ut filteret. På denne måten unngår du at bitterstoffene fra det fuktige kaffepulveret drypper ned i den ferdige kaffen.

1. Trykk på På/Av-knappen for å slå av kaffeautomaten.
2. Løft filterbeholderen i håndtakene på siden og pass på, at stigerøret også tas ut.
3. Fjern kaffegruten fra filterbeholderen.
4. Steng kaffeautomaten med lokket igjen.
5. Trykk på På/Av-knappen for å slå på kaffeautomaten.

5.3 Tappe ut kaffe

1. Sett en kopp under tappekranen.

Åpne tappekranen:



2. Trykk vippearmen på tappekranen lett nedover for å åpne ventilene for tapping av kaffe.

Hvis vippearmen trykkes helt nedover, sperres den. Kaffen renner ut helt til du trykker vippearmen tilbake til utgangsposisjonen igjen.

Stenge tappekranen:



3. Trykk vippearmen tilbake til utgangsposisjonen igjen.

Vedlikehold og rengjøring

6



FARE

Automaten drives med vanlig 230V nettspenning. Hvis strømførende ledninger kommer i direkte kontakt med vann, kan det føre til et elektrisk støt eller dødsfall.

- Trekk nettpluggen ut av stikkkontakten før rengjøringsarbeider utføres.
- Automaten må aldri dyppes ned i vann.
- Hold fuktighet borte fra kaffeautomatens elektriske komponenter.



FORSIKTIG

Skader gjennom forurensninger, uegnede rengjørings- og avkalkingsmidler.

Rengjør automaten grundig. For rengjøring og avkalkning av enheten må Bio-Clean rengjøringsmiddel og Bio-Clean kalkfjerner, ellers kan vi ikke gi garanti i skadetilfeller.

6.1 Generelt

Automaten er vedlikeholdsfri. For at den skal fungere feilfritt må den imidlertid, som ved alle andre automater, rengjøres etter hver bruk.

Gå frem på følgende måte:

- Ta kaffeautomatens deler fra hverandre og rengjør dem enkeltvis.
- Bruk kun milde rengjøringsmidler. Skuremidler, stålull, eller aggressive eller etsende avkalkingsmidler må ikke brukes.
- Ingen deler av automaten skal rengjøres i oppvaskmaskinen.
- Fyll beholderen med varmt vann, tilsett et mildt rengjøringsmiddel og skyl. Automaten må ikke spyles med en vannslange eller en høytrykksspyler.
- Rengjør automatens deler med en fuktig klut eller en svamp. Tørk av rengjorte deler med en myk klut.
- Sterke forurensninger i varmeelementet må fjernes med den tykke børsten. Skyll med rent vann.
- Rengjør stigerørets innside med den tynne børsten.

- Kontroller at membranen på stigerørets underside kan beveges, og fjern tilklistringer ved behov.
- Fjæren på stigerørets øvre del skal ikke fjernes. Pass på at denne ikke skades.

6.2 Tappekran og nivåglass

I tillegg til de ovenfor nevnte anvisningene må tappekranen og nivåglasset rengjøres:

Tappekran

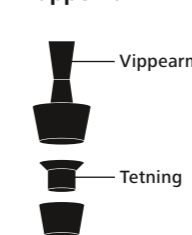

1. Skru løs vippearmen på tappekranen.
2. Ta av tetningen og rengjør tappekranens deler under rennende vann.
3. Tørk av alle deler med et mykt håndkle.
4. Sett sammen vippearm og tetning.
5. Skru fast vippearmen igjen.

Nivåglass

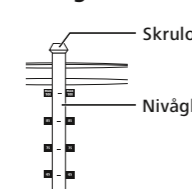

1. Skru opp skrulokket.
2. Ta ut nivåglasset med tetningene. Rengjør nivåglasset under rennende vann med den tynne børsten.
3. Sett inn nivåglasset og tetningene igjen.
4. Skru fast skrulokket igjen.

6.3 Avkalking



FORSIKTIG

Vann med sterkt kalkinnhold kan føre til avleiringer i enheten. Gjennom dette kan stigerøret, nivåglasset og tappekranen skades.

- Automaten må avkalkes med jevne mellomrom, avhengig av vannets hardhet.

Slik avkalker du med Bio-Clean-avkalkingsmiddel:

For avkalking anbefaler vi Bio-Clean-avkalkingsmiddel. Anvendelsen er meget enkel og uten problemer.

Denne kalkfjerner er også egnet for fjerning av kalkavleiringer på stigerør, nivåglass og tappekran.

1. Sprøyt Bio-Clean-avkalkingsmiddel på de forkalkede flatene.
2. La Bio-Clean-avkalkingsmiddelet virke i 5–10 minutter, avhengig av hvor tykt kalkbelegget er.
3. Tørk av flatene med en fuktig klut og skyl grundig med rent vann.
4. Gjenta prosessen ved behov.

Utbedring av feil

7

Selv på elektriske apparater av høy kvalitet kan det oppstå slitasje på enkelte deler etter mange års bruk. Ved problemer ber vi deg ta hensyn til den følgende listen, før du kontakter vår kundeservice.

Problem	Avhjelpende tiltak
Kontrollampen på På-/Av-knappen lyser ikke / automaten fungerer ikke	<ul style="list-style-type: none"> • Kontroller om du har satt nettstøpset inn i stikkkontakten. • Kontroller nettkabelen med hensyn til mulige skader. Hvis nettkabelen er skadet, må du omgående ta kontakt med vår kundeservice. Du må absolutt ikke utføre reparasjoner på automaten selv. • La en fagmann kontrollere stikkkontakten.
Det renner ikke noe eller bare litt vann inn i filterbeholderen	<ul style="list-style-type: none"> • Kontroller om stigerøret er tilstoppet, eller bøyd. • Kontroller at pumpemembranen på stigerøret ikke er tilstoppet og at det kan beveges fritt. • Kontroller om du har fylt på for lite vann (se kapittel 5.1, «Dosering av kaffepulver»). • Kontroller at varmeelementet er fritt for kalk- og kafferester.

Problem	Avhjelpende tiltak
Kaffen er kald	<ul style="list-style-type: none"> Kontroller om kaffeautomaten fremdeles er slått på. Kontroller den grønne kontrollampen. Informer vår kundeservice hvis den ikke lyser.
Det er kaffepulver i kaffen	<ul style="list-style-type: none"> Du har glemt å legge inn filterskiven. Du har lagt inn filterskiven feil vei. Du har glemt å fukte filterskiven. Din kaffesort er for finmalt. Bruk en annen kaffesort med grov malingsgrad.
Kaffen er for tynn	<ul style="list-style-type: none"> Kontroller om du har dosert kaffepulveret riktig (se kapittel 5.1, «Dosering av kaffepulver»). Kontroller om stigerøret er tilstoppet, eller bøyd. Kontroller at pumpemembranen på stigrøret ikke er tilstoppet og at det kan beveges fritt. Automaten må rengjøres (se kapittel 6, «Vedlikehold og rengjøring»). Automaten må avkalkes (se kapittel 6.3, «Vedlikehold og rengjøring»).
Kaffen renner dårlig ned	<ul style="list-style-type: none"> Din kaffesort er for finmalt. Bruk en annen kaffesort med grov malingsgrad. Filterskiven er tilstoppet. Rengjør denne. Du bruker en filterduk og har lagt denne under filterskiven (se kapittel 5.2).
Det renner ut vann	<ul style="list-style-type: none"> Tetningsringene på nivåglasset er skadde. Skift ut disse. Kontroller tappekranen. Rengjør denne om nødvendig (se kapittel 6.2). Kontroller automaten med hensyn til ytre synlige skader.

Hvis denne tabellen ikke har bidratt til å løse problemet, da kan du kontakte vår kundeservice, eller sende automaten til oss.

Kontakt, se kapittel 8.3 «Serviceadresse»

I pakken tilføyer du kjøpsbeviset og en lapp, der du ber om reparasjon av artikkelen. Vår sentrale kundeservice reparerer automaten omgående og du får den tilbake innen noen få dager. Hvis du ikke tilføyer kjøpsbeviset, må vi dessverre fakturere kostnadene. En tilbakevirkende kreditering er ikke mulig. Av avregningstekniske årsaker skjer forsendelsen utelukkende pr etterkrav.

Service

8

8.1 Retur av gamle automater og avfallsbehandling (B2B)

Dette produktet må ikke kastes i vanlig husholdningsavfall når det ikke brukes lenger, men leveres til samlesteder for gjenvinning av elektrisk utstyr. Symbolet på produktet, bruksanvisningen eller emballasjen informerer om dette.

Materialene kan resirkuleres. Med gjenbruk, gjenvinning av materialer eller andre former for gjenvinning av brukt utstyr, gir du et viktig bidrag til beskyttelse av miljøet.

Hvis du har spørsmål vedr. avfallshåndtering av apparatet, er du velkommen til å kontakte vår service-hotline (se kapittel 8.3 «Serviceadresse»). På slutten av brukstiden betaler og sender du enheten inn til vår serviceadresse for avhending.

Du har kjøpt apparatet i en annen EU-medlemsstat enn Tyskland. Da er importøren i ditt land ansvarlig for tilbaketaking og avfallsbehandling. Spør din autoriserte forhandler.



Brukt enhet skal avhendes iht. de nasjonale bestemmelsene på slutten av levetiden.

Det anbefales å kontakte et spesialisert firma for avhending eller å kontakte avdelingen for avhending i din kommune.

8.2 Garantibevis

Vi takker deg og det gleder oss, at du har kjøpt et kvalitetsprodukt fra Hogastra GmbH. Din kaffeautomat er produsert og testet med omtanke og presisjon, og kontrollert før leveransen. Om du likevel skulle ha en berettiget grunn til å reklamere, ber vi deg henvende deg til vår sentrale kundeservice. Reparasjoner utføres utelukkende der.

For dette formålet skal automaten sendes i en sikker transportemballasje (Se kapittel 8.3, «Serviceadresse»). Vi er ikke ansvarlige for transportskader som måtte oppstå under transporten.

For at vi skal kunne kontrollere at forutsetningene for garantien er oppfylte, ber vi deg vedlegge kjøpsbeviset. Hvis vi ikke mottar noe bevis på kjøpsdatoen, må vi fakturere kostnadene. En tilbakevirkende kreditering eller erstatning er ikke mulig.

Denne Hogastra-garantien gir vi i tillegg til de lovfestede rettighetene overfor forhandleren, som du får gjennom kjøpekontrakten.

Hogastra-garantien gjelder kun for forbundsrepublikken Tyskland. Kjøperen (forbrukeren), som tar automaten i bruk for første gang, har fra og med tidspunktet for overlevering 24 måneders garanti i den omfang som oppført i disse garantivilkårene. Men forutsetning er at enheten ble kjøpt i Tyskland, ble tilordnet vår servicesentral og disse garantibetingelsene vises frem sammen med kvitteringen. I alle andre tilfeller gjelder den lovfestede garantitiden for yrkesmessig bruk. Dersom en automat som er kjøpt i Tyskland transporteres til utlandet, gjelder disse garantivilkårene også, såfremt det finnes en av oss autorisert kundeservice i det aktuelle landet og automaten oppfyller de tekniske forutsetningene der (f.eks. spenning osv.).

Innenfor rammen av garantien utbedrer vi alle defekter som skyldes material- eller produksjonsfeil. Garantien gjelder ikke for skader eller feil som forårsakes av feilaktig tilkopling, feilaktig bruk, slitasje, misligholdelse av bruksanvisningen samt skader som forårsakes av manglende vannkvalitet. Vann med lav hardhet er ofte aggressivt. Mykt vann (f.eks. fra vannbehandlingsanlegg) har lav bufringsevne pga. en høy andel av kullsyre, dvs. det løser ut faststoffer, f.eks. kalk, men også metaller osv. Vurdering og godkjenning av garantitjenester samt rett til reparasjon, bytte, rabatt eller oppheving av kjøpekontrakten, er utelukkende produsentens avgjørelse og retter seg etter forholdsmessighetsprinsippet.

Vi overtar ikke ansvar for noen som helst slags følgeskader. En garantiytelse fornyer eller forlenger ikke garantitiden. Garantien opphører om reparasjoner utføres av en person som ikke inngår i vår kundeserviceorganisasjon. Det samme gjelder om typeskiltet eller serienummeret har blitt fjernet eller gjort uleselig, eller om fremmede deler har blitt montert.

8.3 Serviceadresse

Hogastra GmbH
Industriestr. 21–23
D-36199 Rotenburg

Servicetelefon +49 (0) 66 23 - 70 11
Servicefaks +49 (0) 66 23 - 92 32 25
Email info@hogastra.de
Internet www.hogastra.de

8.4 Samsvarserklæring

Enheterne tilsvarer de aktuelle EU-normene og -direktivene. Dette bekrefter vi i EF-samsvarserklæringen. Ved behov sender vi deg gjerne samsvarserklæringen.

Wskazówka dotycząca użytkowania

Ważna wskazówka dotycząca użytkowania



NIEBEZPIECZEŃSTWO

Jeżeli przewód sieciowy zostanie za mocno zgnieciony z powodu nieprawidłowego użytkowania, może dojść do uszkodzeń kabla.

Nigdy nie wolno uruchamiać urządzenia, jeżeli ma ono uszkodzony przewód sieciowy lub wtyczkę sieciową!



NIEPRAWIDŁOWO

Pociągnięcie przewodu sieciowego do góry i zawinięcie wokół uchwytów.

Tulejka kablowa jest za mocno zgnieciona.

NIEPRAWIDŁOWO

Odciągnięcie przewodu sieciowego na bok i owinięcie wokół korpusu urządzenia lub kurka.

Tulejka kablowa jest za mocno zgnieciona.

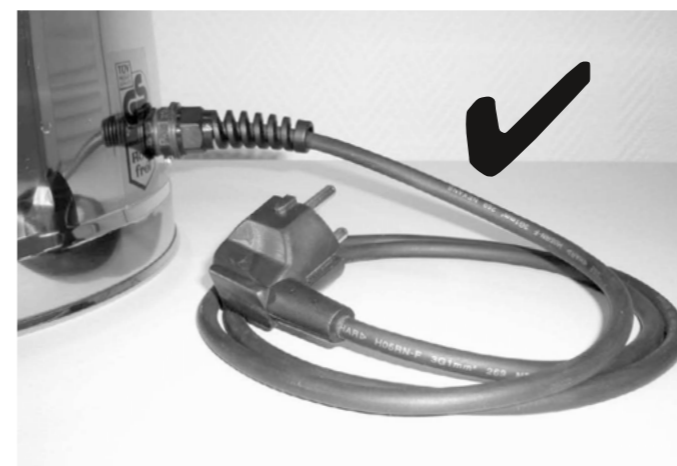

PRAWIDŁOWO

Zwijanie przewodu sieciowego zawsze w mały ślimak i układanie obok urządzenia. Tulejka kablowa nie jest zgnieciona.

Wprowadzenie

Bardzo dziękujemy Państwu za to, że zdecydowali się Państwo na zakupienie tego automatu do kawy marki Hogastra i życzymy Państwu wiele radości przy używaniu tego urządzenia. Przed włączeniem automatu proszę zapoznać się z treścią instrukcji obsługi i przestrzegać wskazówek dot. bezpieczeństwa.

Proszę przechowywać tę instrukcję przy urządzeniu.

W przypadku oddania urządzenia do użytku osobom trzecim wskazujemy na obowiązek do przekazania także tej instrukcji.

Grupa docelowa tej instrukcji

Bezpieczna obsługa automatu do kawy Hogastra jest zapewniona przy przestrzeganiu niniejszej instrukcji także bez szczególnego szkolenia. Obowiązują jednak reguły rozporządzeń przemysłowych, np. w zakresie higieny.

Wpisanie danych zawartych w tabliczce znamionowej

Proszę wpisać tutaj dane z tabliczki znamionowej urządzenia:

Model: _____

Nr urządzenia: _____

Rok produkcji: _____

Prosimy o podanie tych danych, jeżeli będą Państwu potrzebne usługi serwisowe dla automatu do kawy Hogastra. Te informacje umożliwiają szybsze opracowanie Państwa życzenia.

Automat do kawy

1

1.1 Zakres dostawy & opis urządzenia

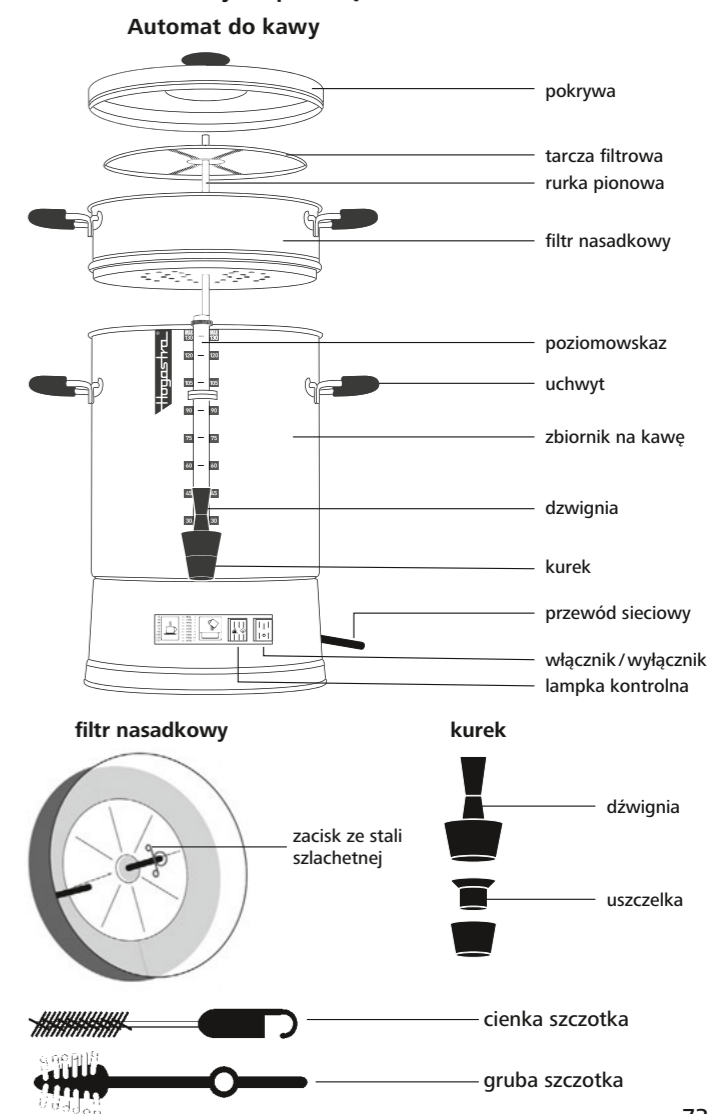

1.2 Opis funkcji

Kawa jest parzona w automacie w łagodnej temperaturze ok. 95°C. Woda jest podgrzewana w automacie i podnosi się porcjami poprzez ciśnienie własne w rurce pionowej do góry do filtra nasadkowego. Gorąca woda tryska w interwałach na mączkę kawy w filtrze.

Mączka kawowa jest przy tym zwilżana i oddaje swoje aromaty smakowe do gorącej wody. Gotowa kawa spływa z powrotem do zbiornika kawy. Po zakończeniu procesu parzenia kawy urządzenie przełącza się automatycznie na funkcję podtrzymywania temperatury. Ta funkcja jest sygnalizowana przez zieloną lampkę kontrolną (symbol filizanki). Kawa może być teraz pobierana z kurka automatu.

Instrukcje bezpieczeństwa

2

2.1 Znaczenie symboli

	Szkody osobowe	NIEBEZPIECZEŃSTWO Nieprzestrzeganie tego znaku może spowodować śmiertelne porażenie prądem elektrycznym.
		OSTRZEŻENIE Nieprzestrzeganie tego znaku może spowodować ciężkie sparzenia / poparzenia wskutek dotknięcia gorących powierzchni
		OSTRZEŻENIE Nieprzestrzeganie tego znaku może spowodować ciężkie obrażenia.
	UWAGA Ten znak ostrzega przed uszkodzeniem rzeczy i szkodami w środowisku oraz przed usterkami.	
	Wskazówka Ten znak wskazuje na użyteczne wskazówki i dodatkowe informacje.	

2.2 Używanie zgodne z przeznaczeniem

Urządzenie jest przeznaczone do przygotowywania i utrzymywania zapasów dużych ilości kawy w zastosowaniach podobnych do domowych, np. w kuchniach dla pracowników w sklepach, biurach i innych obiektach komercyjnych, przez klientów w hotelach, motelach oraz podobnych obiektach mieszkalnych, w pensjonatach, gospodarstwach rolnych oraz w podobnych sytuacjach.

Jeżeli urządzenie będzie używane w obszarach komercyjnych, użytkownik jest zobowiązany do przestrzegania i stosowania się do ogólnie obowiązujących w miejscu zastosowania urządzenia przepisów BHP oraz ochrony środowiska. Urządzenie wolno użytkować tylko w stanie nienagannym technicznie i bezpiecznym w eksploatacji. Każde użycie urządzenia wykraczające poza zasady użytkowania zgodne z przeznaczeniem jest

zabronione. Za wszystkie szkody wynikające z użytkowania niezgodnie z przeznaczeniem odpowiedzialność ponosi wyłącznie użytkownik.

Inne zastosowanie lub modyfikowanie urządzenia jest traktowane jako niezgodne z zasadami, powoduje niebezpieczeństwa i unieważnia gwarancję. Producent nie ponosi odpowiedzialności za obrażenia ciała lub szkody rzeczowe.

2.3 Podstawowe instrukcje bezpieczeństwa

W celu uniknięcia wypadków i szkód materialnych należy przestrzegać następujących wskazówek:

**NIEBEZPIECZEŃSTWO**

Nieprzestrzeganie następujących instrukcji powoduje śmiertelne porażenie prądem elektrycznym.

- Przed przyłączeniem podgrzewacza do sieci należy upewnić się, że dane podane w tabliczce znamionowej urządzenia zgadzają się z parametrami sieci.
- Zwyczajny bezpiecznik w instalacji budynku nie chroni przed śmiertelnym porażeniem prądem elektrycznym – zapewnia on wyłącznie zabezpieczenie przed przeciążeniem. Aby zapobiec wypadkom spowodowanym porażeniem prądem, należy dodatkowo stosować wyłącznik różnicowoprądowy. Nie należy przyłączać urządzenia do sieci elektrycznej, jeśli wyłącznik nie został zamontowany.
- Urządzenie należy regularnie poddawać kontroli zgodnie z postanowieniami dokumentu „DGUV Vorschrift 3” dotyczącymi przenośnych urządzeń elektrycznych.
- W żadnym wypadku nie wolno włączyć urządzenia w razie uszkodzenia przewodu elektrycznego lub wtyczki sieciowej.
- Jeżeli przewód sieciowy zostanie za mocno zgnieciony z powodu nieprawidłowego użytkowania,



może dojść do uszkodzeń kabla.

- Jeżeli sieciowy przewód przyłączeniowy tego urządzenia zostanie uszkodzony, musi zostać wymieniony przez producenta, jego dział obsługi klienta lub inną wykwalifikowaną osobę, aby uniknąć zagrożeń.
- Przed każdym użyciem podgrzewacza należy sprawdzić, czy izolacja przewodu sieciowego nie jest uszkodzona.
- Należy upewnić się, że przewód elektryczny nie znajduje się bezpośrednio w pobliżu innych źródeł ciepła (np. grilla, płyty kuchennej). Gorące powierzchnie mogą uszkodzić kabel.
- W żadnym wypadku nie wolno zanurzać urządzenia w wodzie.
- Przed każdym napełnieniem podgrzewacza wodą należy wyciągnąć wtyczkę sieciową.
- Przewody elektryczne należy chronić przed cieczami i bezpośrednim oddziaływaniem warunków atmosferycznych (np. deszczem), nigdy nie wolno obsługiwać urządzenia mokrymi rękami.
- Po każdym użyciu, w razie usterek oraz przed każdym czyszczeniem urządzenia należy wyciągnąć wtyczkę sieciową.
- W żadnym wypadku nie wolno ciągnąć przewodu elektrycznego lub bezpośrednio urządzenia, jeżeli chcą Państwo wyciągnąć wtyczkę sieciową.
- W żadnym wypadku nie wolno przeprowadzać napraw urządzenia na własną rękę.
- W razie uszkodzeń należy niezwłocznie skontaktować się z naszym serwisem.
- Dzieciom nie wolno bawić się urządzeniem.
- To urządzenie może być używane przez dzieci starsze niż 8 lat,



jeżeli są nadzorowane lub zostały poinstruowane w zakresie bezpiecznego użytkowania urządzenia i zrozumiały związane z tym niebezpieczeństwa. Czyszczenia i konserwacji użytkownika nie mogą wykonywać dzieci, chyba że mają 8 lat i więcej oraz są nadzorowane. Dzieci poniżej 8. roku życia nie mogą zbliżać się do urządzenia ani jego przewodu przyłączeniowego.

- To urządzenie może być używane przez osoby o ograniczonych możliwościach fizycznych, sensorycznych i mentalnych lub bez doświadczenia i wiedzy, jeżeli są one nadzorowane lub zostały poinstruowane w zakresie bezpiecznego użytkowania urządzenia i zrozumiały związane z tym niebezpieczeństwa.

**OSTRZEŻENIE**

Nieprzestrzeganie poniższych wskazówek może spowodować ciężkie poparzenia:

- Nigdy nie transportować urządzenia z gorącą zawartością
- Nigdy nie zdejmować pokrywy, dopóki urządzenie jest włączone.
- Urządzenie należy dotykać tylko przy uchwytach.
- Należy pamiętać, że po użyciu na powierzchni elementu grzewczego znajduje się jeszcze ciepło resztkowe.
- Nie wlewać zimnej wody do gorącego urządzenia, aby zapobiec powstaniu pary i ewentualnym poparzeniom.
- Przed napełnieniem należy całkowicie schłodzić urządzenie.
- Pojemnik może być napełniany maksymalnie do poziomu najwyższego oznakowania. W przypadku przepełnienia może wytrysnąć gorący płyn.
- Nieprawidłowe zastosowanie może spowodować obrażenia ciała.

**OSTRZEŻENIE**

Nieprzestrzeżenie poniższych wskazówek może spowodować ciężkie obrażenia:

- Urządzenie może być obsługiwane tylko przez osoby, które zapoznały się z pełną treścią niniejszej instrukcji.
- Przewód sieciowy należy ułożyć w ten sposób, aby potknięcie się o kabel było wykluczone.
- We wnętrzu urządzenia należy stosować tylko środki czyszczące i pielęgnacyjne nieszkodliwe dla środków spożywczych.

**UWAGA**

Nieprzestrzeżenie poniższych wskazówek może spowodować szkody materialne, szkody w środowisku oraz usterki urządzenia:

- Urządzenia nie należy ustawiać w publicznie dostępnych miejscach.
- Nigdy nie wstawiać urządzenia do zmywarki. Przed każdym czyszczeniem urządzenia należy przestrzegać instrukcji w rozdziale „Czyszczenie”.
- Urządzenia należy zqwsze ustawiać na ognioodpornej podstawie.
- Nigdy nie eksploatować urządzenia w stanie pustym. Przed każdym używaniem należy upewnić się, że urządzenie jest napełnione co najmniej do oznakowania „Minimum”.
- Nigdy nie wywracać urządzenia w celu usunięcia reszty wody. Ta reszta służy ochronie ogrzewania.
- Nie ogrzewać mleka, napojów zawierających mleko lub napojów gazowanych.
- Po używaniu należy upewnić się, że urządzenie jest wyłączone.

**Wskazówka**

Tłumaczenia instrukcji obsługi zostały wykonane według najlepszej wiedzy. Nie ponosimy odpowiedzialności za błędy w tłumaczeniu. Miarodajna jest niemiecka instrukcja obsługi.

Dane techniczne

3

Ilość napełnienia mączki kawowej jest podana w rozdziale 5.1 „Dozowanie mączki kawowej”.

Napięcie znamionowe:	230 – 240 V ~ / 50 Hz
Stopień ochrony:	1*
Pobór mocy (parzenie):	ca. 1600 W
Zużycie energii w fazie utrzymywania temperatury:	100 – 200 W/h (zależnie od modelu)
Wysokość z filtra nasadkowy / ciężar pusty	CNS 35 / CNS 35 CL: 38 cm / 44 cm / 3,5 kg CNS 50 / CNS 50 CL: 45 cm / 50 cm / 4,0 kg CNS 75 / CNS 75 CL: 49 cm / 53 cm / 4,0 kg CNS 100 / CNS 100 CL: 53 cm / 59 cm / 5,0 kg CNS 130 / CNS 130 CL: 57 cm / 63 cm / 5,5 kg CNS 160 / CNS 160 CL: 61 cm / 67 cm / 6,5 kg

* Wersja zabezpieczona przed przyskającą wodą do zastosowań w kuchniach przemysłowych (IPX3)

Czas parzenia

	± 10%
15	ca. 12 min.
35	ca. 25 min.
50	ca. 30 min.
70	ca. 40 min.
100	ca. 50 min.
130	ca. 70 min.
160	ca. 80 min.

Uruchomienie

4

4.1 Rozpakowanie

Polecamy przechowanie opakowania w celu ewentualnego późniejszego transportu.

Jeżeli chcą Państwo jednak usunąć opakowanie, należy przestrzegać lokalnych przepisów dot. usuwania odpadów.

**OSTRZEŻENIE**

Urządzenie, które nie działa prawidłowo, może spowodować ciężkie obrażenia.

- Nigdy nie używać zepsutego urządzenia i niezwłocznie skontaktować się z naszym działem serwisowym.

**Wskazówka**

Proszę sprawdzić, czy elementy dostarczonego urządzenia są zgodne z danymi w rozdziale „Zakres dostawy”. Urządzenie jest dostarczane w stanie gotowym do użytku i nie musi być montowane.

1. Wyjąć automat z opakowania.
2. Sprawdzić, czy urządzenie ewentualnie nie jest uszkodzone.

4.2 Ustawienie**OSTRZEŻENIE**

Nieprzestrzeżenie poniższych wskazówek dot. ustawienia urządzenia może spowodować ciężkie obrażenia:

- Urządzenia należy zqwsze ustawiać na stabilnej, ognioodpornej i poziomej podstawie. Należy zapewnić, aby urządzenie nie było dostępne dla dzieci.
- Nigdy nie włączać urządzenia, jeżeli przewód elektryczny lub wtyczka są uszkodzone.
- Należy zwrócić uwagę na to, aby podczas eksploatacji urządzenia odstęp do obiektów w otoczeniu wynosił co najmniej 5 cm.

4.3 Pierwsze czyszczenie

Osady w automacie do kawy wody mogą mieć negatywny wpływ na smak przygotowanego napoju. Dlatego jest ważne, aby przed pierwszym używaniem urządzenie zostało gruntownie oczyszczone.

**Wskazówka**

Kawa przygotowana przy pierwszym naparzeniu, nie powinna być użyta i należy ją usunąć.

1. Automat do kawy napełnić zimną wodą do wysokości górnego oznakowania.
2. Włożyć filtr nasadkowy i rurkę pionową (patrz rozdz. 5.2 „Parzenie kawy”).
3. Do filtra wsypać 2–3 filiżanki mączki kawowej.
4. Zamknąć pokrywę.
5. Nacisnąć włącznik/wyłącznik. Automat do kawy rozpoczyna parzenie kawy.
6. Gdy parzenie kawy jest zakończone nacisnąć włącznik/wyłącznik. Automat do kawy wyłącza się.
7. Zużyta mączkę kawową usunąć.

Parzenie kawy

5

5.1 Dozowanie mączki kawowej**UWAGA**

Proszę zwrócić uwagę na to, że najmniejsza możliwa ilość napełnienia wynosi ok. 15 filiżanek (2 litry). Oznakowanie wewnątrz wskazuje poziom napełnienia.

Jeżeli ten poziom nie zostanie osiągnięty, nie rozpoczyna się parzenie kawy.

**Wskazówka**

Mączkę kawową można oczywiście dozować indywidualnie w celu uzyskania smaku kawy zgodnie z własnymi życzeniami.

W razie użycia większej ilości mączki kawowej kawa jest mocniejsza, a w razie mniejszej ilości mączki kawowej kawa będzie słabsza.

Proszę zaznaczyć w tabeli swój model w celu szybszego rozpoznania ☒

Model CNS 35/CNS 35 CL (2,0 l – 4,5 l)

15	ca. 150 g ≈ 2,5 x ☕
20	ca. 180 g ≈ 3,0 x ☕
25	ca. 210 g ≈ 3,5 x ☕
30	ca. 240 g ≈ 4,0 x ☕
35	ca. 270 g ≈ 4,5 x ☕

Model CNS 50/CNS 50 CL (2,0 l – 6,5 l)

15	ca. 150 g ≈ 2,5 x ☕
20	ca. 180 g ≈ 3,0 x ☕
25	ca. 210 g ≈ 3,5 x ☕
30	ca. 240 g ≈ 4,0 x ☕
35	ca. 270 g ≈ 4,5 x ☕
40	ca. 300 g ≈ 5,0 x ☕
45	ca. 330 g ≈ 5,5 x ☕
50	ca. 360 g ≈ 6,0 x ☕

Model CNS 75/CNS 75 CL (2,0 l – 9,5 l)

15	ca. 180 g ≈ 3,0 x ☕
30	ca. 240 g ≈ 4,0 x ☕
40	ca. 300 g ≈ 5,0 x ☕
50	ca. 345 g ≈ 6,0 x ☕
60	ca. 390 g ≈ 7,0 x ☕
70	ca. 435 g ≈ 8,0 x ☕
75	ca. 450 g ≈ 9,0 x ☕

Model CNS 100/CNS 100 CL (2,0 l – 12,5 l)

15	ca. 180 g ≈ 3,0 x ☕
25	ca. 225 g ≈ 3,5 x ☕
35	ca. 270 g ≈ 4,5 x ☕
45	ca. 315 g ≈ 5,0 x ☕
55	ca. 360 g ≈ 6,0 x ☕
65	ca. 405 g ≈ 7,0 x ☕
75	ca. 450 g ≈ 7,5 x ☕
85	ca. 480 g ≈ 8,0 x ☕
100	ca. 540 g ≈ 9,0 x ☕

Model CNS 130/CNS 130 CL (2,0 l – 16,5 l)

15	ca. 180 g ≈ 3,0 x ☕
30	ca. 240 g ≈ 4,0 x ☕
45	ca. 300 g ≈ 5,0 x ☕
60	ca. 360 g ≈ 6,0 x ☕
75	ca. 420 g ≈ 7,0 x ☕
90	ca. 480 g ≈ 8,0 x ☕
105	ca. 540 g ≈ 9,0 x ☕
120	ca. 600 g ≈ 10,0 x ☕
130	ca. 660 g ≈ 11,0 x ☕

Model CNS 160/CNS 160 CL (2,0 l – 20,0 l)

15	ca. 180 g ≈ 3,0 x ☕
30	ca. 240 g ≈ 4,0 x ☕
45	ca. 300 g ≈ 5,0 x ☕
60	ca. 360 g ≈ 6,0 x ☕
75	ca. 420 g ≈ 7,0 x ☕
90	ca. 480 g ≈ 8,0 x ☕
105	ca. 540 g ≈ 9,0 x ☕
120	ca. 600 g ≈ 10,0 x ☕
130	ca. 660 g ≈ 11,0 x ☕
150	ca. 720 g ≈ 12,0 x ☕
160	ca. 750 g ≈ 12,5 x ☕

5.2 Parzenie kawy**OSTRZEŻENIE**

Automat nagrzewa się podczas zaparzania do temperatury 90°C i może spowodować w przypadku niewłaściwej obsługi ciężkie poparzenia.

- Gorący automat należy dotykać tylko przy uchwytach.

Napełnianie wody:

Zbiornik automatu napełnić co najmniej do dolnego lub najwyżej do górnego oznakowania (patrz rozdz. 5.1 „Dozowanie mączki kawowej”).

1. Otworzyć pokrywę.
2. Usunąć filtr nasadkowy i rurkę pionową.
3. Zbiornik automatu napełnić zimną wodą najwyżej do górnego oznakowania.

Sposób mocowania tarczy filtrowej CNS:

1. Tarczę CNS zwilżyć pod bieżącą wodą. Umożliwia to lepsze przyleganie mączki kawowej do tarczy filtrowej
2. Otwór środkowy tarczy filtrowej CNS założyć na końcówkę tulei prowadzącej filtra nasadkowego.

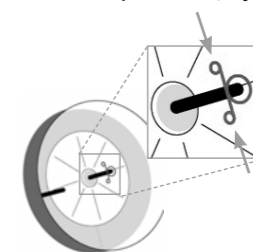

3. Obie końcówki klamry ze stali szlachetnej ująć kciukiem i palcem wskazującym i ścisnąć. W ten sposób zwiększa się średnica pierścienia klamry ze stali szlachetnej.
4. Pierścień klamry ze stali szlachetnej nałożyć na tuleję prowadzącą filtra nasadkowego, tak aby przylegał bezpośrednio do tarczy filtrowej CNS.

Gwarancja Hogastra obowiązuje wyłącznie na terenie Republiki Federalnej Niemiec. Kupującemu (konsumentowi), który po raz pierwszy uruchomił urządzenie, udzielamy gwarancji od chwili przekazania urządzenia na okres 24 miesięcy w zakresie opisanym w niniejszych warunkach gwarancji. Warunkiem jest jednak zakup urządzenia w Niemczech, dostarczenie go do naszej centrali serwisowej oraz przedłożenie niniejszych warunków gwarancji razem z paragonem. We wszystkich innych przypadkach obowiązuje ustawowy okres rękojmi dot. użytkowników komercyjnych. Jeżeli urządzenie zakupione w Niemczech zostanie wywiezione za granicę, niniejsze warunki gwarancji będą obowiązywały w dalszym ciągu, o ile w tym kraju istnieje autoryzowany przez nas dział obsługi klientów i urządzenie spełnia tam określone wymagania techniczne (np. napięcie itd.).

W ramach gwarancji będą przez nas usuwane wszelkie wady, których przyczyną są błędy materiałowe lub produkcyjne. Z zakresu gwarancji wyłączone są szkody lub wady, które wynikają z nieprawidłowego przyłączenia, niewłaściwej obsługi, zużycia, nieprzestrzegania instrukcji obsługi lub szkody wskutek niewłaściwej jakości wody. Woda, która ma za niskie stopnie twardości, jest często agresywna. Miękką wodą (np. z instalacji uzdatniania wody) cechuje się wysokim udziałem kwasu węglowego, co uwalnia substancje stałe, takie jak np. wapień, ale także metale itd. Ocena i uznanie świadczeń z tytułu gwarancji oraz prawo do naprawy, wymiany, obniżenia ceny lub rozwiązania umowy leży wyłącznie w naszej gestii jako producenta i jest uzależnione od współmierności.

Nie przejmujemy odpowiedzialności za jakiegokolwiek dalsze szkody. Okres gwarancji nie odnawia się wzgl. nie przedłuża się wskutek świadczeń z tytułu gwarancji.

8.3 Adres serwisu

Hogastra GmbH
Industriestr. 21-23
D-36199 Rotenburg
Tel. serwisu +49 (0) 66 23 - 70 11
Faks serwisu +49 (0) 66 23 - 92 32 25
Email info@hogastra.de
Internet www.hogastra.de

Hogastra®

8.4 Deklaracja zgodności

Urządzenia są zgodne z aktualnymi normami i dyrektywami UE. Zaświadczamy to w deklaracji zgodności WE. W razie potrzeby prześlemy odpowiednią deklarację zgodności.

Indicação de aplicação

Indicação de aplicação importante



PERIGO

Se, na sequência de um manuseamento incorreto, o cabo de alimentação for vincado de forma extrema, este pode sofrer danos.

Não coloque, em circunstância alguma, o aparelho em funcionamento, se este apresentar danos no cabo de alimentação ou na ficha elétrica!



INCORRETO

Puxar o cabo de alimentação para cima e enrolá-lo em volta das pegas.

A bucha do cabo é vincada de forma extrema.

INCORRETO

Puxar o cabo de alimentação para o lado e enrolá-lo em volta do corpo do aparelho ou da torneira.

A bucha do cabo é vincada de forma extrema.

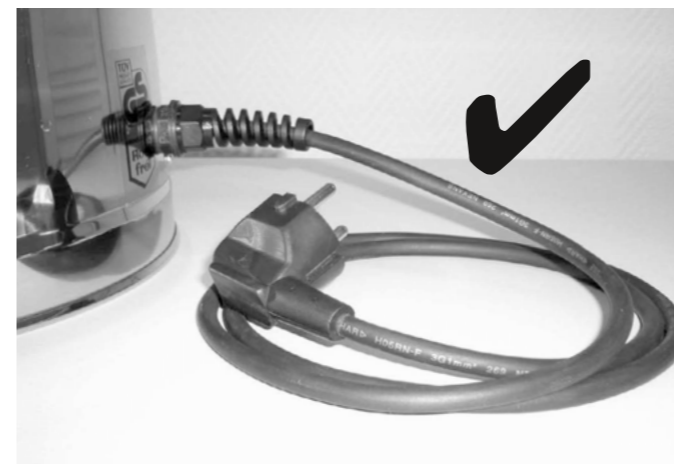

CORRETO

Enrolar o cabo de alimentação, formando uma pequena meada, e pousá-lo ao lado do aparelho. A bucha do cabo não é vincada.

Introdução

Agradecemos que tenha optado por este aparelho automático de café Hogastra e esperamos que desfrute muito do mesmo. Ler, antes da colocação em funcionamento, o manual de instruções e observar os avisos de segurança ali incluídos.

Mantenha as instruções de utilização na proximidade do aparelho. Se entregar o aparelho a terceiros, lembramos que tem também o dever de entregar estas instruções de utilização.

Grupo alvo deste manual

A operação segura das máquinas automáticas de café Hogastra é assegurada pela manutenção das informações neste manual também sem formação especial. Entretanto, devem ser pressupostos os decretos, entre outros, os decretos de higiene, no sector industrial.

Registo dos dados da placa de identificação

Registrar aqui os dados da placa de identificação do aparelho:

Modelo: _____

No. do aparelho: _____

Ano de construção: _____

Fornecer, sff., estes dados, quando necessitar de uma prestação de serviço para as máquinas automáticas de café Hogastra. Isto possibilita um processamento rápido.

A sua máquina automática de café 1

1.1 Âmbito do fornecimento e panorâmica do aparelho

Máquina automática de café

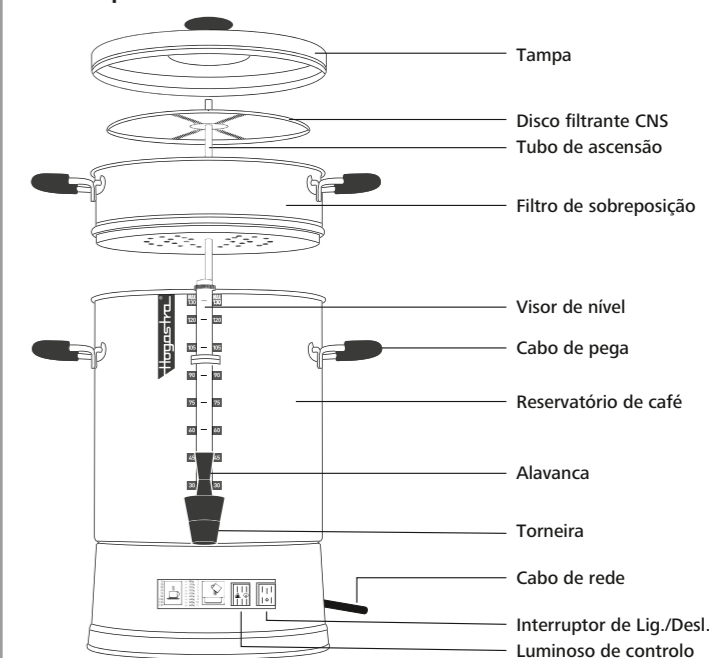

Filtro de sobreposição

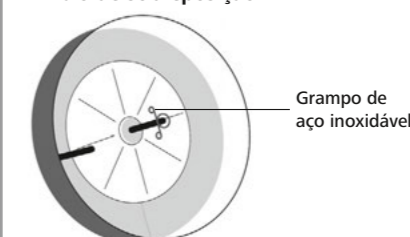

Torneira

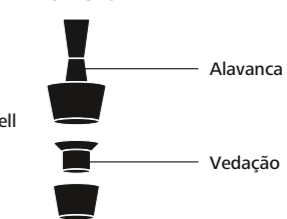

Escova fina

Escova grossa

1.2 Descrição do funcionamento

O café é preparado com uma temperatura própria para ressaltar o aroma de aprox. 95°C.

A água é aquecida num elemento aquecedor e sobe porcionada devido a pressão própria no tubo de ascensão para o filtro de sobreposição. Ali, a água quente jorra em intervalos sobre o pó de café.

Com isso, o pó de café será humedecido e entrega para a água quente os materiais aromáticos de qualidade. O café pronto flui de retorno para o reservatório de café. Quando o procedimento de coação estiver terminado, o aparelho comuta automaticamente para o nível de manutenção de calor. Isto é sinalizado pelo acendimento da lâmpada de controlo verde (símbolo da chavena). Agora, o café poderá ser retirado pelo accionamento da torneira.

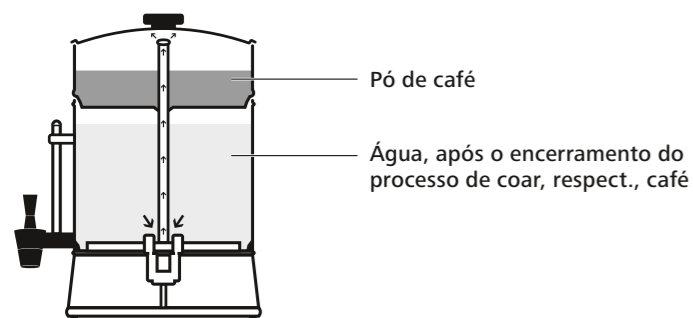

Para a sua segurança

2

2.1 Esclarecimento dos símbolos

	PERIGO Ferimentos com risco de vida devido a choque eléctrico podem ser a consequência, quando este símbolo não for observado.
	Danos pessoais ALERTA Sapecagens / queimaduras sérias devido a superfícies aquecidas podem ser a consequência, quando este símbolo não for observado.
	ALERTA Ferimentos sérios podem ser a consequência, quando este símbolo não for observado.
	CUIDADO Este símbolo alerta para danos materiais e para o ambiente, bem como falhas de funcionamento.
	Aviso Este símbolo indica dicas úteis e informações suplementares.

2.2 Uso conforme o especificado

O aparelho destina-se à preparação e conservação de grandes quantidades de café em ambientes como, por exemplo, copas de funcionários em lojas, escritórios e outros setores comerciais, para clientes em hotéis, motéis e outros ambientes residenciais similares, em pousadas que ofereçam pequeno-almoço, em explorações agrícolas, e aplicações do gênero. Se o aparelho for utilizado em ambientes comerciais, a entidade

exploradora tem o dever de observar e cumprir os regulamentos de trabalho e as disposições gerais de segurança e prevenção de acidentes aplicáveis à área de utilização do aparelho, bem como as disposições de proteção do ambiente em vigor. O aparelho só pode ser utilizado em estado de perfeitas condições técnicas e de segurança operacional. Qualquer outra utilização do aparelho, diferente da referida, é proibida. Quaisquer danos que resultem de uma utilização indevida são da exclusiva responsabilidade da entidade exploradora.

Qualquer outra utilização ou modificação do aparelho não corresponde à finalidade prevista e resulta na anulação dos direitos da garantia. O fabricante não assume qualquer responsabilidade por danos pessoais ou materiais.

2.3 Avisos básicos de segurança

Observar os seguintes avisos, para excluir danos pessoais e materiais:



PERIGO

Uma não observação das seguintes instruções leva a ferimentos com risco de vida devido a choque eléctrico.

- Verificar, antes da conexão do aparelho, se as informações na placa de identificação concordam com a sua tensão de rede.
- A proteção comum não protege contra choques eléctricos que representam perigo de vida, mas apenas contra sobrecarga. Para proteger pessoas contra acidentes eléctricos, deve-se instalar um disjuntor diferencial adicional. Não ligue o aparelho se não houver um disjuntor diferencial.
- O aparelho deve ser verificado regularmente de acordo com as regras alemãs para dispositivos eléctricos móveis DGUV prescrição 3.
- Não colocar o aparelho em funcionamento, em nenhuma hipótese, quando este estiver danificado no condutor de corrente ou na ficha de rede.
- Se, na sequência de um



manuseamento incorreto, o cabo de alimentação for vincado de forma extrema, este pode sofrer danos.

- Se o cabo de alimentação eléctrica do aparelho sofrer danos, terá de ser substituído pelo fabricante, o seu serviço de apoio ao cliente ou uma pessoa com competências semelhantes, por forma a excluir perigos.
- Controlar, antes de cada emprego, se o isolamento do cabo de rede está intacto.
- Assegurar-se de que o cabo eléctrico não se encontra nas proximidades de outras fontes de calor (p.ex. grelha assadora, placa de fogão). Superfícies aquecidas podem danificar o cabo.
- Jamais mergulhar o aparelho na água.
- Retirar, a cada enchimento do aparelho com água, a ficha da rede.
- Manter os condutores eléctricos afastados de líquidos e das influências diretas das intempéries e jamais operar o aparelho com as mãos molhadas.
- Retirar a ficha da rede após cada operação, quando de falhas de funcionamento e antes da limpeza do aparelho.
- Jamais puxar pelo condutor de rede ou diretamente no aparelho, quando quiser tirar a ficha da rede.
- Jamais executar por si mesmo medidas de reparação no aparelho.
- Contactar, no caso de avarias, imediatamente a nossa Hotline da assistência técnica.
- Crianças não podem brincar com o aparelho.
- Este aparelho pode ser utilizado por crianças a partir dos 8 anos de idade, desde que sejam supervisionadas ou tenham recebido instruções relativamente à utilização segura do dispositivo, e compreendam os



perigos daí resultantes. Os trabalhos de limpeza e manutenção não podem ser realizados por crianças, exceto se estas tiverem mais de 8 anos de idade e estejam a ser supervisionadas. O aparelho e o cabo de ligação devem ser mantidos afastados de crianças com menos de 8 anos de idade.

- Este aparelho pode ser utilizado por pessoas com capacidades físicas, sensoriais ou mentais diminuídas ou com falta de experiência e conhecimentos, desde que sejam supervisionadas ou tenham recebido instruções relativamente à utilização segura do aparelho, e compreendam os perigos relacionados com o mesmo.



ALERTA

A não observação das seguintes instruções pode levar a sapecagens sérias:

- Não transportar o aparelho com conteúdo aquecido.
- Retirar a tampa enquanto o aparelho estiver ligado.
- Somente tocar o aparelho aquecido nos cabos de pega.
- Tenha em conta que, após a utilização, a superfície do elemento de aquecimento mantém calor residual.
- Não colocar água fria no aparelho ainda aquecido, isto levá a formação de vapor e possivelmente a queimaduras.
- Antes de proceder ao enchimento do aparelho aguarde até que este arrefeça na totalidade.
- Somente preencher o reservatório até o máximo da marcação superior. Quando do enchimento, pode respingar líquido aquecido.
- Uma utilização indevida pode resultar em ferimentos.

**ALERTA**

A inobservância das seguintes instruções pode levar a ferimentos sérios:

- O aparelho somente deve ser operado por pessoas que tenham lido e entendido completamente este manual.
- Assentar o cabo de rede de forma a excluir a possibilidade de tropeçamento para si e outras pessoas.
- No interior do aparelho só podem ser usados produtos de limpeza e conservação próprios para produtos alimentares.

**CUIDADO**

Uma não observação dos seguintes avisos pode levar a danos materiais e do meio ambiente, bem como falhas de funcionamento:

- Não coloque o aparelho num lugar de acesso público.
- Jamais colocar o aparelho na máquina de lavar loiça. Observar o capítulo „Limpeza“ antes de cada limpeza do aparelho.
- Coloque o aparelho sempre sobre um suporte resistente ao calor.
- Jamais operar o aparelho no estado vazio. Assegurar-se, antes de cada uso, de que o aparelho está preenchido até, no mínimo, a marcação „Mínimo“.
- Não virar o aparelho para remover a quantidade residual de água. Esta quantidade residual serve para a proteção do aquecimento.
- Não aquecer leite ou bebidas contendo leite ou bebidas com gás carbónico.
- Assegurar-se de que, ao final de cada uso, o aparelho esteja desligado.

**Aviso**

As instruções de utilização foram traduzidas de forma diligente, todavia não assumimos qualquer responsabilidade por erros de tradução. Prevalece a versão alemã das instruções de utilização.

Especificações técnicas

3

A quantidade de preenchimento está explicitada no cap. 5.1 „Doseamento de pó de café“.

Tensão nominal:	230 – 240 V ~ / 50 Hz
Classe de proteção:	1*
Potência consumida (coamento):	aprox. 1600 W
Potência consumida manter quente:	100 – 200 W/h (dep. do modelo)
Altura com filtro / Peso em vazio:	CNS 35 / CNS 35 CL: 38 cm / 44 cm / 3,5 kg CNS 50 / CNS 50 CL: 45 cm / 50 cm / 4,0 kg CNS 75 / CNS 75 CL: 49 cm / 53 cm / 4,0 kg CNS 100 / CNS 100 CL: 53 cm / 59 cm / 5,0 kg CNS 130 / CNS 130 CL: 57 cm / 63 cm / 5,5 kg CNS 160 / CNS 160 CL: 61 cm / 67 cm / 6,5 kg

* Versão protegida contra salpicos de água para utilização em cozinhas comerciais (IPX3)

Tempo de cocção

	± 10%
15	aprox. 12 min.
35	aprox. 25 min.
50	aprox. 30 min.
70	aprox. 40 min.
100	aprox. 50 min.
130	aprox. 70 min.
160	aprox. 80 min.

Colocação em funcionamento

4

4.1 Desempacotar

Recomendamos guardar a embalagem para eventuais fins de transporte.

Se quiser, entretanto, eliminar a embalagem, observar as prescrições locais de descarte.

**ALERTA**

Um aparelho que não funciona corretamente pode levar a sérios ferimentos.

- Não utilizar, de maneira nenhuma, um aparelho avariado e contactar imediatamente a nossa Hotline de assistência técnica.

**Aviso**

Comparar as informações do capítulo „Âmbito do fornecimento“ com os componentes do aparelho. O aparelho é fornecido em estado de prontidão para o funcionamento e não necessita ser montado.

1. Retirar a máquina automática da embalagem.
2. Controlar o aparelho quanto a possíveis avarias.

4.2 Instalar**ALERTA**

Uma não observação das seguintes instruções para a instalação do aparelho pode levar a sérios ferimentos:

- Somente colocar o aparelho sobre um suporte resistente ao calor, estável e horizontal. Prestar atenção, nesta ocasião, para que o aparelho não seja acessível para crianças.
- Não colocar o aparelho em funcionamento, em nenhuma hipótese, quando este estiver danificado no condutor de corrente ou na ficha de rede.
- Prestar atenção, para que exista, no mínimo, uma distância de 5 cm em relação a objectos adjacentes durante o funcionamento.

4.3 Primeira limpeza

Deposições na máquina automática de café podem falsificar o gosto do café quando da primeira preparação. Por isso, é importante limpar a fundo o aparelho antes do primeiro uso.

**Aviso**

Quando da primeira preparação, o café não deve ser utilizado e deve ser eliminado.

1. Preencher a máquina automática de café até a marcação superior com água fria.
2. Colocar o filtro de sobreposição com disco filtrante e tubo de ascensão (vide o capítulo. 5.2 „Preparar café“).
3. Colocar de 2 a 3 chávenas de pó de café no filtro.
4. Fechar a tampa.
5. Premir o interruptor de Lig./Desl. A máquina de café começa com a filtração do café.
6. Após o encerramento do processo, premir o interruptor de Lig./Desl. A máquina automática de café desliga.
7. Descartar o café preparado.

Preparação do café

5

5.1 Doseamento do pó de café**CUIDADO**

Observar que a quantidade de enchimento menor possível é de aprox. 15 chávenas (2 litros). As marcações no lado interno indicam a altura de enchimento.

Se esta quantidade for ultrapassada, o processo de coamento não inicia.

**Avisos**

Para obter café de acordo com o seu gosto pessoal, poderá dosear o pó de café individualmente.

Se utilizar mais pó de café, o café será mais forte, ao utilizar menos pó de café, o café ficará mais fraco.

Marcar a tabela do seu modelo para uma identificação mais rápida ☒

Modelo CNS 35/CNS 35 CL (2,0 l – 4,5 l)

15	aprox. 150 g ≈ 2,5 x ☕
20	aprox. 180 g ≈ 3,0 x ☕
25	aprox. 210 g ≈ 3,5 x ☕
30	aprox. 240 g ≈ 4,0 x ☕
35	aprox. 270 g ≈ 4,5 x ☕

Modelo CNS 50/CNS 50 CL (2,0 l – 6,5 l)

15	aprox. 150 g ≈ 2,5 x ☕
20	aprox. 180 g ≈ 3,0 x ☕
25	aprox. 210 g ≈ 3,5 x ☕
30	aprox. 240 g ≈ 4,0 x ☕
35	aprox. 270 g ≈ 4,5 x ☕
40	aprox. 300 g ≈ 5,0 x ☕
45	aprox. 330 g ≈ 5,5 x ☕
50	aprox. 360 g ≈ 6,0 x ☕

Modelo CNS 75/CNS 75 CL (2,0 l – 9,5 l)

15	aprox. 180 g ≈ 3,0 x ☕
30	aprox. 240 g ≈ 4,0 x ☕
40	aprox. 300 g ≈ 5,0 x ☕
50	aprox. 345 g ≈ 6,0 x ☕
60	aprox. 390 g ≈ 7,0 x ☕
70	aprox. 435 g ≈ 8,0 x ☕
75	aprox. 450 g ≈ 9,0 x ☕

Modelo CNS 100/CNS 100 CL (2,0 l – 12,5 l)

15	aprox. 180 g ≈ 3,0 x ☕
25	aprox. 225 g ≈ 3,5 x ☕
35	aprox. 270 g ≈ 4,5 x ☕
45	aprox. 315 g ≈ 5,0 x ☕
55	aprox. 360 g ≈ 6,0 x ☕
65	aprox. 405 g ≈ 6,0 x ☕
75	aprox. 450 g ≈ 7,5 x ☕
85	aprox. 480 g ≈ 8,0 x ☕
100	aprox. 540 g ≈ 9,0 x ☕

Modelo CNS 130/CNS 130 CL (2,0 l – 16,5 l)

15	aprox. 180 g ≈ 3,0 x ☕
30	aprox. 240 g ≈ 4,0 x ☕
45	aprox. 300 g ≈ 5,0 x ☕
60	aprox. 360 g ≈ 6,0 x ☕
75	aprox. 420 g ≈ 7,0 x ☕
90	aprox. 480 g ≈ 8,0 x ☕
105	aprox. 540 g ≈ 9,0 x ☕
120	aprox. 600 g ≈ 10,0 x ☕
130	aprox. 660 g ≈ 11,0 x ☕

Modelo CNS 160/CNS 160 CL (2,0 l – 20,0 l)

15	aprox. 180 g ≈ 3,0 x ☕
30	aprox. 240 g ≈ 4,0 x ☕
45	aprox. 300 g ≈ 5,0 x ☕
60	aprox. 360 g ≈ 6,0 x ☕
75	aprox. 420 g ≈ 7,0 x ☕
90	aprox. 480 g ≈ 8,0 x ☕
105	aprox. 540 g ≈ 9,0 x ☕
120	aprox. 600 g ≈ 10,0 x ☕
130	aprox. 660 g ≈ 11,0 x ☕
150	aprox. 720 g ≈ 12,0 x ☕
160	aprox. 750 g ≈ 12,5 x ☕

5.2 Preparar café**ALERTA**

Durante o processo de coar, os componentes da máquina automática se aquecem a uma temperatura de até 90°C e podem levar a sérios ferimentos quando de uso incorreto.

- Somente tocar as máquinas automáticas de café em estado aquecido nos cabos de pega.

Assim, irá preencher com água:

Preencher o reservatório de café, no mínimo, até a marcação inferior e, no máximo, até a marcação superior (vide o capítulo 5.1 „Doseamento do pó de café“).

1. Abrir a tampa.
2. Remover o filtro de sobreposição e o tubo de ascensão.
3. Preencher a máquina automática de café, no máximo, até a marcação superior com água fria.

Assim, irá fixar o disco filtrante CNS:

1. Humedecer o disco de filtro CNS debaixo de água corrente. Isto possibilita uma firme adesão do pó de café no disco filtrante.
2. Levantar o furo central do disco filtrante CNS sobre a ponte do casquilho de guia do filtro de sobreposição.

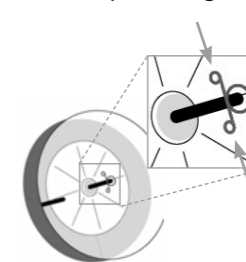

3. Colocar o polegar e o dedo indicador em ambas as extremidades do grampo de aço inoxidável e premir um contra o outro. Com isso, aumenta o anel do grampo de aço inoxidável.
4. Levantar o anel do grampo de aço inoxidável sobre o casquilho de guia do filtro de sobreposição, até que este se encontre diretamente no disco filtrante CNS.

Assim, irá colocar o filtro de sobreposição e preenchê-lo com pó de café:



CUIDADO

O pó de café pode entupir o tubo de ascensão. As consequências são falhas de funcionamento.

- Prestar atenção para que nenhum pó de café penetre no tubo de ascensão.



Aviso

Se utilizar o velo filtrante, coloque-o sobre o disco filtrante CNS.

1. Inserir o tubo de ascensão por baixo no casquilho de guia do filtro de sobreposição.
2. Prender o filtro de sobreposição na extremidade superior do tubo de ascensão e colocar a extremidade inferior do tubo de ascensão no elemento aquecedor, no fundo da máquina automática de café. O filtro de sobreposição deve ficar deitado diretamente sobre a borda do reservatório de café.
3. Preencher o filtro de sobreposição com a quantidade correspondente de chavenas de pó de café (vide o capítulo 5.1 „Doseamento do pó de café“). Neste momento, o fundo do filtro, bem como o disco filtrante CNS devem estar completa e uniformemente cobertos.

Assim, irá preparar o café:

1. Fechar a tampa.
2. Premir o interruptor de Lig./Desl. para ligar o aparelho. O luminoso de controlo amarelo e o vermelho acendem e o procedimento de coar é iniciado. Quando o procedimento de coar estiver terminado, o aparelho comuta automaticamente para o nível de manutenção de calor de aprox. 83°C. Isto é sinalizado pelo acendimento da lâmpada de controlo verde (símbolo da chavena). O luminoso de controlo vermelho é apagado.

Assim, irá remover o filtro de sobreposição após o encerramento do processo de coar:



ALERTA

Durante a fase de manutenção do calor, a máquina automática de café tem uma temperatura de aprox. 83°C e pode levar a sérias queimaduras no caso de uso incorreto.

- Somente tocar as máquinas automáticas de café em estado aquecido nos cabos de pega.



Aviso

Após uma duração de 10 a 15 minutos, o café gotejou já completamente para fora do filtro de sobreposição. Por isso, remover o filtro após este período. Com isso, será evitado que o material amargo do pó de café humedecido continue pingando no café pronto.

1. Premir o interruptor de Lig./Desl. para desligar o aparelho.
2. Levantar o filtro de sobreposição nos cabos de pega laterais e prestar atenção para que o tubo de ascensão seja também juntamente removido.
3. Descartar a borra de café do filtro de sobreposição.
4. Fechar a máquina automática de café com a tampa novamente.
5. Premir o interruptor de Lig./Desl. para desligar a máquina automática de café.

5.3 Remover o café

1. Colocar a chavena debaixo da torneira.

Abrir a torneira:



2. Premir a alavanca na torneira levemente para baixo, para abrir a válvula para a retirada de café.

Se a alavanca for premida completamente para baixo, ela tranca. Café escoa até que a alavanca seja novamente premida para a posição de partida.

Fechar a torneira:



3. Premir a alavanca na torneira novamente para a posição inicial.

Manutenção e limpeza

6



PERIGO

O aparelho é operado com tensão doméstica de 230 V. O contacto direto da água com condutores de corrente pode levar a choque eléctrico ou a morte direta.

- Retirar a ficha de rede da tomada antes de todos os trabalhos de limpeza.
- Jamais mergulhar o aparelho na água.
- Manter os componentes eléctricos da máquina automática de café afastados da humidade.



CUIDADO

Danos devido a impurezas, detergentes e agentes de descalcificação inadequados.

Limpar as suas máquinas automáticas a fundo. Para efeitos de limpeza e descalcificação do aparelho use o produto de limpeza Bio-Clean e o descalcificante Bio-Clean, caso contrário não assumimos responsabilidade em caso de danos.

6.1 Generalidades

O aparelho é livre de manutenção. Entretanto, como no caso de outros aparelhos, é necessária uma limpeza após cada uso, para o uso sem falhas do aparelho.

Observar, para além disso, as seguintes instruções:

- Desmontar as peças do aparelho e limpar individualmente.
- Somente utilizar detergentes de limpeza suaves. Não utilizar nenhum agente abrasivo, lâ de aço ou agente anti-calcário agressivo ou corrosivo.
- Não limpar nenhum componente das máquinas automáticas de café na máquina de lavar loiça.
- Encher o reservatório de café com água quente, adicionar agente de limpeza suave e lavar.
- Limpar as peças do aparelho com um pano ou esponja húmido/a. Secar as peças limpas com um pano macio.
- Remover a sujidade renitente no elemento de aquecimento com a escova grossa. Enxaguar com água limpa.
- Limpar o interior do tubo de ascensão com a escova fina.
- Testar a membrana na parte inferior do tubo de ascensão quanto à mobilidade e, caso necessário, remover adesivos.
- Não remover a mola na região superior do tubo de ascensão. Prestar atenção para que esta não seja danificada.

6.2 Torneira e visor de nível

Adicionalmente às instruções acima citadas, devem ser limpos a torneira e o visor de nível:

Torneira

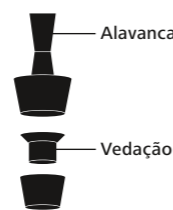

1. Desaparafusar a alavanca da torneira.
2. Remover a vedação e limpar as peças da torneira debaixo de água corrente.
3. Secar todas as peças com um pano macio.
4. Montar alavanca e vedação.
5. Reaparafusar a alavanca.

Visor de nível

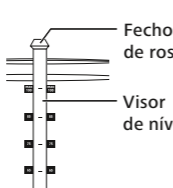

1. Desaparafusar o fecho de rosca.
2. Remover o visor de nível com as vedações. Limpar o visor de nível com a escova fina debaixo de água corrente.
3. Recolocar o visor de nível e as vedações.
4. Reaparafusar o fecho de rosca

6.3 Remoção do calcário depositado



CUIDADO

Água muito calcária pode provocar depósitos no aparelho. Estes podem obstruir e danificar o tubo ascendente, o indicador de nível e a torneira.

- Remover o calcário do aparelho, dependendo da dureza da água, em intervalos regulares.

Assim, irá remover o calcário com removedor de calcário Bio-Clean:

Para a remoção das deposições de calcário, recomendamos o removedor de calcário Bio-Clean. A aplicação é muito fácil e sem problemas.

Este descalcificante também é adequado para a remoção dos depósitos de calcário no tubo ascendente, no indicador de nível e na torneira.

1. Borrifar o removedor de calcário Bio-Clean sobre a superfície atingida.
2. Deixar o removedor de calcário Bio-Clean actuar por 5 a 10 minutos, dependendo da intensidade das deposições.
3. Limpar as superfícies com pano húmido e enxaguar a fundo com água limpa.
4. Em caso de necessidade, repetir o procedimento.

Eliminação de falhas

7

Mesmo no caso de aparelhos eléctricos de alta qualidade podem ocorrer, após anos de funcionamento, sintomas de desgaste em peças isoladas. Entretanto, lhe oferecemos observar a seguinte lista no caso de problemas, antes de ter em conta a nossa assistência técnica.

Problema	Solução
O luminoso de controlo do interruptor de Lig./Desl. não acende / o aparelho não funciona	<ul style="list-style-type: none"> • Controlar, se a ficha de rede está inserida na tomada. • Controlar o condutor de rede quanto a possíveis avarias. Se estas estiverem presentes, contactar imediatamente um posto da nossa assistência técnica. Sob hipótese nenhuma, executar reparações por si mesmo no aparelho. • Deixar que um especialista controle a tomada.
Não escoa nenhuma água, ou pouca água no filtro de sobreposição	<ul style="list-style-type: none"> • Controlar, se o tubo de ascensão está entupido ou dobrado. • Controlar, se a membrana da bomba, no tubo de ascensão não está entupida e move-se livremente. • Verifique se colocou água insuficiente no aparelho (vide o capítulo 5.1 „Doseamento do pó de café“). • Controlar, se o elemento aquecedor está livre de restos de calcário e café.
O café está frio	<ul style="list-style-type: none"> • Controlar, se o aparelho ainda está ligado. • Controlar o luminoso de controlo verde. Se ele não estiver aceso, informar o nosso posto de assistência técnica.
Existe pó de café no café	<ul style="list-style-type: none"> • Esqueceu de colocar o disco filtrante. • Colocou o disco filtrante na posição inversa. • Esqueceu de humedecer o disco filtrante. • O seu tipo de café é muito fino. Utilizar um outro tipo de café com granulometria mais grosseira.
O café é muito fraco	<ul style="list-style-type: none"> • Controlar, se colocou a dose certa de pó de café (vide o capítulo 5.1 „Doseamento do pó de café“). • Controlar, se o tubo de ascensão está entupido ou dobrado. • Controlar, se a membrana da bomba, no tubo de ascensão não está entupida e move-se livremente. • Limpar o aparelho (vide o capítulo 6 „Manutenção e limpeza“). • Remover o calcário do aparelho (vide o capítulo 6.3 „Remoção do calcário“).

Problema	Solução
O café escoo com dificuldade	<ul style="list-style-type: none"> • O seu tipo de café é muito fino. Utilizar um outro tipo de café com granulometria mais grosseira. • O disco filtrante está entupido. Limpá-lo. • Utiliza um velo de filtro e colocou este debaixo do disco filtrante (vide o capítulo 5.2).
Água a vazar	<ul style="list-style-type: none"> • Os anéis vedantes no visor de nível estão danificados. Trocá-los. • Controlar a torneira. Limpá-la, quando necessário (vide o capítulo 6.2). • Controlar o aparelho quanto a possíveis avarias externas visíveis.

Se esta tabela, para a eliminação de problemas, não o ajudou, entre em contacto com o nosso posto de assistência técnica ou envie-nos as máquinas automáticas de café.

Para contacto, vide o capítulo 8.3 „Endereço da assistência técnica“.

Adicione ao pacote o comprovativo de compra e uma notificação, onde solicita a reparação do artigo. O nosso posto central de assistência técnica repara máquinas automáticas imediatamente e elas lhe são retornadas em poucos dias.

Se o comprovativo de compra não nos for apresentado, termos que colocar, infelizmente, os custos numa factura. Um crédito retroativo não pode ocorrer. Por motivos de técnica de prestação de contas, a expedição ocorre exclusivamente por reembolso postal.

Assistência técnica

8

8.1 Recebimento de retorno de aparelhos usados e descarte (B2B)

Este produto não deve, no final da sua vida útil, ser descartado através do lixo doméstico normal, mas sim deve ser levado para a reciclagem de aparelhos eléctricos. O símbolo sobre o produto, o manual de instrução ou a embalagem indicam sobre isso.

Os materiais são recicláveis. Com a reutilização, a reciclagem de materiais ou outras formas de reaproveitamento de aparelhos usados, irá prestar uma contribuição importante para a proteção do nosso meio ambiente.

Entrar em contacto, sff., com a nossa Hotline da assistência técnica (vide o capítulo 8.3 „Endereço da assistência técnica“), caso tenha questões sobre descarte do aparelho. Para efeitos de eliminação no fim da sua vida útil, e assumindo os respetivos encargos, envie o aparelho para a nossa morada do serviço de assistência.

Comprou o aparelho num outro país membro da UE fora a Alemanha. Para o retorno e descarte, o importador do seu país tem a responsabilidade. Perguntar, sff., ao seu parceiro de contrato.



No fim da sua vida útil, o aparelho tem de ser eliminado de acordo com as respetivas disposições nacionais. Recomendamos que entre em contacto com uma empresa devidamente especializada na área da eliminação ou com o gabinete correspondente do seu município.

8.2 Certidão de garantia

Agradecemos e nos alegamos que tenha comprado um produto de qualidade da Hogastra GmbH. O seu aparelho foi fabricado com o cuidado usual, testado e verificado antes do fornecimento. Se, entretanto, tiver um motivo que lhe autorize a uma reclamação, dirija-se, sff., à nossa central de assistência técnica. As reparações são executadas exclusivamente na central.

Para isso, o aparelho nos deverá ser enviado numa embalagem segura para o transporte (ver capítulo 8.3 „Endereço da assistência técnica“). Por danos ocorridos durante o transporte, originados no percurso da expedição, não assumimos nenhuma responsabilidade.

Para a verificação das pré-condições para a nossa atuação, solicitamos, sff., que nos apresente o comprovativo de compra. Se não nos for apresentado um comprovativo da data de compra, as custas serão colocadas em factura. Um crédito ou uma compensação retroativa não é possível.

Prestamos esta garantia Hogastra adicionalmente aos seus direitos legais em relação ao representante comercial do contrato de compra.

A garantia Hogastra aplica-se exclusivamente à República Federal da

Alemanha. Para o comprador (consumidor), que coloca o aparelho pela primeira vez, prestamos garantia, a partir do momento da transferência, por um período de 24 meses no âmbito indicado nestas condições de garantia. Todavia, isso pressupõe que o aparelho tenha sido adquirido na Alemanha, que seja enviado para a nossa central de assistência e que sejam apresentadas estas condições de garantia em conjunto com o comprovativo de compra. Em todos os outros casos, é válido o prazo legal de prestação de garantia para uso industrial. Se o aparelho comprado na Alemanha for levado para o estrangeiro, são também válidas estas condições de garantia, desde que no país em causa exista uma assistência aos clientes por nós autorizada e o aparelho satisfaça as condições técnicas do país (p.ex. tensão, etc.).

No âmbito da garantia, serão eliminados todos os vícios que tenham a ver com falhas de material ou de fabricação. Excluídos da garantia são avarias ou danos devidos a conexão incorreta, manipulação indevida, desgaste, a não observação das instruções de uso, bem como danos que sejam causados por água de qualidade deficiente. Água mole (p.ex. de estações de tratamento de água) é pouco tamponada devido a uma alta concentração de ácido carbónico, isto é, ela dissolve materiais sólidos, p.ex., calcário, mas também metais. A avaliação e reconhecimento das prestações de garantia, bem como o direito a retoques, troca, descontos de preço ou rescisão do contrato de compra são deixados à nosso critério exclusivo como fabricantes e orientam-se conforme a comensurabilidade.

Para os seguintes danos subsequentes, não assumimos nenhuma responsabilidade. O prazo de garantia não será renovado, nem alargado através de uma prestação de garantia. A garantia caduca, quando foram executadas reparações ou intervenções através de pessoas que não pertençam à nossa organização de assistência técnica.

O mesmo é válido quando a placa de identificação, respect., o número do aparelho tiver sido removido ou tornado ilegível ou quando tiverem sido montadas peças de origem externa.

8.3 Endereço da assistência técnica

Hogastra GmbH
Industriestr. 21-23
D-36199 Rotenburg
Telefone assistência técnica +49 (0) 66 23 - 70 11
Fax assistência técnica +49 (0) 66 23 - 92 32 25
Email info@hogastra.de
Internet www.hogastra.de



8.4 Declaração de conformidade

Os aparelhos correspondem às normas e diretivas atuais da UE. Tal é comprovado na declaração de conformidade CE. Caso seja necessário, poderemos enviar-lhe a respetiva declaração de conformidade.

Användningsinformation

Viktig användningsinformation



FARA

Om nätkabeln böjs alltför kraftigt vid felaktigt handhavande, kan den skadas.

Sätt aldrig igång produkten om den är skadad i nätkabeln eller -kontakten!



FEL

Nätkabeln dras uppåt och lindas runt handtagen. Kabelhöljet böjs alltför mycket.

FEL

Nätkabeln dras åt sidan och lindas runt produktstommen eller tappkranen. Kabelhöljet böjs alltför mycket.

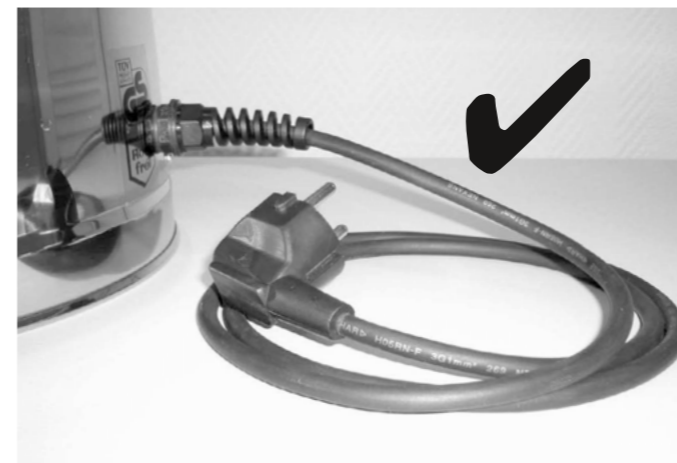

RÄTT

Rulla alltid upp nätkabeln till en liten snäcka och lägg den bredvid produkten. Kabelhöljet böjs inte.

Inledning

Tack för att Du valt denna kaffeautomat från Hogastra. Vi önskar Dig mycket nöje med den.

Läs igenom bruksanvisningen innan Du börjar använda kaffeautomaten och följ säkerhetsanvisningarna i den.

Förvara denna bruksanvisning inom räckhåll nära automaten.

Om du lämnar automaten vidare till tredje man måste Du även överlämna denna bruksanvisning.

Målgruppen för denna bruksanvisning

Om man följer anvisningarna i denna bruksanvisning är en säker användning av Hogastras kaffeautomater säkerställd även utan någon speciell utbildning. Efterlevnad av bestämmelser, som t.ex. hygienbestämmelser, för yrkesmässig användning förutsätts dock.

Notering av uppgifterna på typskylten

Skriv in uppgifterna på automatens typskylt här:

Modell: _____

Serienr: _____

Tillverkningsår: _____

Var god ange dessa uppgifter om Du behöver service för kaffeautomaten. Detta möjliggör en snabb hantering.

Din kaffeautomat

1

1.1 Leveransomfattning & översikt

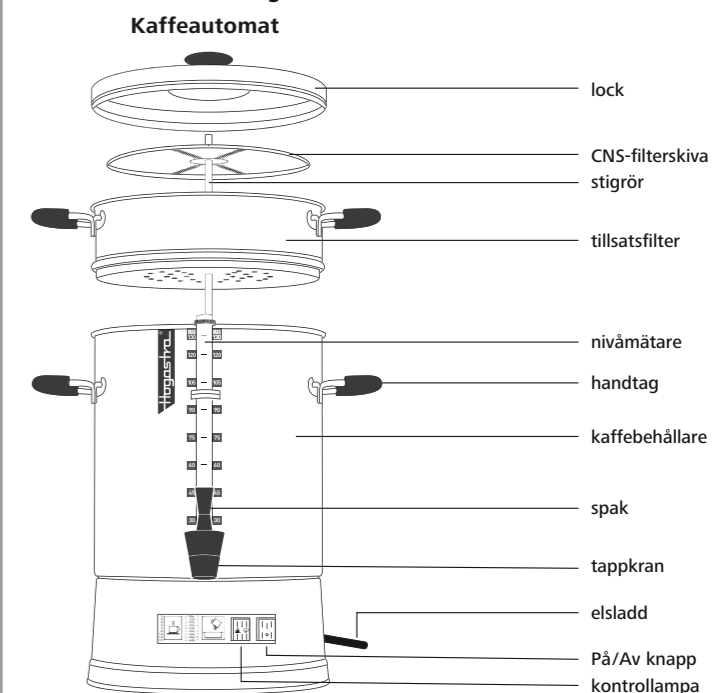

Tillsatsfilter

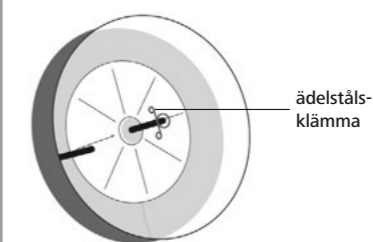

Tappkran

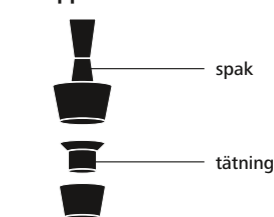

1.2 Funktionsbeskrivning

Kaffet bryggs med en för aromen skonsam temperatur på ca 95°C. Vattnet hettas upp i värmeelementet och stiger portionsvis genom självtryck upp i stigröret till tillsatsfiltret. Där sprudlar det heta vattnet på kaffepulvret i intervaller.

Kaffepulvret genomfuktas och avger de goda aromämnen till det heta vattnet. Det färdiga kaffet rinner tillbaka till kaffebehållaren. När bryggningen är avslutad, kopplar automaten automatiskt om till varmhållningsläget. Detta visas genom att den gröna kontrolllampan (koppsymbolen) tänds. Nu kan man hålla upp kaffet genom att trycka ner spaken på tappkranen.

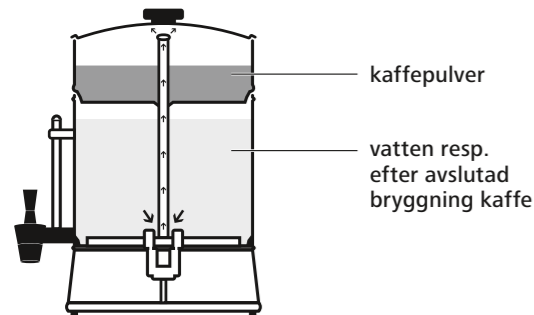

För Din säkerhet

2

2.1 Symbolförklaring

	FARA Livsfarliga skador genom elektrisk stöt kan bli följden om denna symbol inte beaktas.
	VARNING Allvarliga skållnings-/brännskador pga heta ytor kan bli följden om denna symbol inte beaktas.
	VARNING Allvarliga skador kan bli följden om denna symbol inte beaktas.
	SE UPP Denna symbol varnar för material- och miljöskador samt funktionsstörningar.
	Uppllysning Vid denna symbol hittar Du användbara tips och ytterligare information.

2.2 Föreskriven användning

Produkten är avsedd för tillagning och varmhållning av stora volymer kaffe i hushållsmiljö, såsom personalkök i butiker, på kontor och andra kommersiella miljöer, för kunder på hotell och liknande boenden, på B&B, inom lantbruk och liknande.

Om produkten används kommersiellt är ägaren skyldig att beakta och iakttaga de föreskrifter för arbetsskydd, säkerhet och olycksförebyggande som gäller på användningsplatsen samt gällande miljöskyddsbestämmelser.

Produkten får användas endast i tekniskt felfritt och driftsäkert skick. All användning av produkten som går utöver den ändamålsenliga är förbjuden. För alla skador som härrör ur icke-ändamålsenlig användning bär ägaren allt ansvar.

Annan användning eller förändring av produkten betraktas som felaktig, medför faror och gör att garantin upphör att gälla. Tillverkaren ikläder sig inget ansvar vid person- eller sakskador.

2.3 Grundläggande säkerhetsanvisningar

Beakta följande anvisningar för att förhindra person- och materialskador:



FARA

Om följande anvisningar inte följs kan följden bli livshotande skador genom elektrisk stöt.

- Kontrollera före anslutningen av automaten om uppgifterna på typskylten stämmer överens med Din nätspänning.
- Den vanliga bostadssäkring skyddar inte mot livsfarliga strömstötar, utan endast ledningarna mot överbelastning. Som skydd av personer mot elolycksfall måste det också finnas en jordfelsbrytare installerad. Anslut inte enheten om jordfelsbrytare saknas.
- Låt prova enheten regelbundet enligt DGUV föreskrift 3 avseende rörliga elektriska driftsresurser.
- Använd aldrig automaten om elsladden eller nätkontakten är skadad.
- Om nätkabeln böjs alltför kraftigt vid felaktigt handhavande, kan den skadas.
- Om produktens nätkabel skadas måste den bytas ut av tillverkaren, dennes kundtjänst eller motsvarande kvalificerad person, detta för undvikande av skador.
- Kontrollera före varje användning av automaten att elsladdens isolering är oskadd.



- Förvissa dig om att elsladden inte befinner sig direkt i närheten av andra värmekällor (t.ex. grill, spisplatta). Heta ytor kan skada sladden.
- Doppa aldrig automaten i vatten.
- Dra alltid ut nätkontakten innan Du fyller automaten med vatten.
- Håll elsladdarna borta från vätskor och direkt väderpåverkan och använd aldrig automaten med våta händer.
- Dra alltid ut nätkontakten efter varje användning, vid funktionsstörningar och innan automaten rengörs.
- Dra aldrig i elsladden eller direkt i automaten när Du ska dra ut nätkontakten.
- Utför aldrig själv reparationer på automaten.
- Kontakta omedelbart vår service-hotline i händelse av skador.
- Barn får inte leka med produkten.
- Produkten kan användas av barn från 8 års ålder och uppåt om de hålls under uppsikt eller har fått instruktioner om säker användning av produkten och har förstått de faror som är förknippade med den. Rengöring och underhåll genom användaren får inte utföras av barn, såvida de inte är 8 år eller äldre och hålls under uppsikt. Håll produkten och dess anslutningsledning borta från barn under 8 års ålder.
- Denna produkt kan användas av personer med begränsad fysisk, sensorisk eller mental förmåga eller bristande erfarenhet och/eller bristande kunskap, såvida de inte står under uppsikt av en person som är ansvarig för deras säkerhet eller av denne har fått instruktioner om hur apparaten skall användas.



VARNING

- Om följande anvisningar inte följs kan följden bli allvarliga skållningskador:
- Transportera inte automaten med hett innehåll.



- Ta inte av locket så länge som automaten är påslagen.
- Berör automaten endast i handtagen.
- Observera att värmeelementets yta är varm även efter användningen.
- Fyll inte på kallt vatten i automaten så länge som den är het. Det leder till ångbildning och ev. till brännskador.
- Låt produkten svalna helt före påfyllning.
- Fyll behållaren maximalt upp till den översta markeringen. Vid överfyllnad kan het vätska spruta ut.
- En felaktig användning kan medföra personskador.



VARNING

Om följande anvisningar inte följs kan följden bli allvarliga personskador:

- Automaten får endast användas av personer som har läst och förstått denna bruksanvisning fullständigt.
- Lägg elsladden så, att inte Du och andra kan snubbla över den.
- I produkten får endast livsmedelsgodkända rengörings- och skötselprodukter användas.



SE UPP

Om följande anvisningar inte följs kan följden bli material- och miljöskador samt funktionsstörningar:

- Ställ inte upp apparaten på offentligt tillgängliga platser.
- Ställ aldrig automaten i diskmaskinen. Beakta kapitlet "Rengöring" före varje rengöring av automaten.
- Ställ alltid apparaten på ett eldfast underlag.
- Använd aldrig automaten när den är tom. Förvissa Dig före varje användning om att automaten är fylld minst upp till markeringen "Minimum".
- Tippa inte automaten för att hålla ut det sista vattnet. Den här återstående restmängden skyddar värmeelementet.
- Värm inte mjölk och mjölkhaltiga

Underhåll & rengöring

6

**FARA**

Automaten drivs med vanlig 230 V nätspänning. Om de strömförande kablarna kommer i direkt kontakt med vatten kan det leda till en elektrisk stöt eller direkt till döden.

- Dra ut nätkontakten ur eluttaget före rengöringsarbeten.
- Doppa aldrig automaten i vatten.
- Håll fukt borta från kaffeautomatens elektriska komponenter.

**SE UPP**

Skador genom föroreningar, olämpliga rengörings- och avkalkningsmedel.

Rengör automaten grundligt. För rengöring och avkalkning av produkten skall Bio-Clean rengöringsmedel och Bio-Clean avkalkningsmedel användas; i händelse av skada gäller annars inte garantin.

6.1 Allmänt

Automaten är underhållsfri. För att den ska fungera felritt måste den emellertid, liksom alla andra automater, rengöras efter varje användning.

Gå tillväga på följande sätt:

- Ta isär automatdelarna och rengör dem var för sig.
- Använd endast milda rengöringsmedel. Använd inga skurmedel, stålull eller aggressiva eller frätande avkalkningsmedel.
- Diska inga av kaffeautomatens delar i diskmaskinen.
- Fyll kaffebehållaren med varmt vatten, tillsätt milt rengöringsmedel och skölj.
- Rengör automatens delar med en fuktig trasa eller svamp. Torka rengjorda delar med en mjuk trasa.
- Kraftig smuts i värmeelementet måste avlägsnas med den tjocka borsten. Efterskölj med rent vatten.
- Rengör stigrörets inre med den tunna borsten.
- Kontrollera att membranet på stigrörets undersida är rörligt och avlägsna vid behov avlagringar på det.
- Avlägsna inte fjädern i stigrörets övre del. Se till att den inte skadas.

6.2 Tappkran & nivåmätare

Utöver ovan nämnda anvisningar måste tappkran & nivåmätare rengöras:

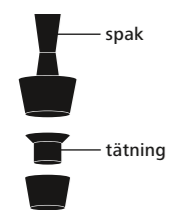
Tappkran

1. Skruva loss spaken på tappkranen.
2. Avlägsna tätningen och rengör krandelarna under rinnande vatten.
3. Torka alla delar med en mjuk handduk.
4. Sätt ihop spak och tätning.
5. Skruva fast spaken igen.

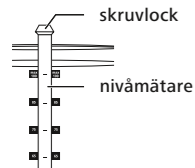
Nivåmätare

1. Skruva loss skruvlocket.
2. Ta ur nivåmätaren med tätningarna. Rengör nivåmätaren under rinnande vatten med den tunna borsten.
3. Sätt in nivåmätaren och tätningar igen.
4. Skruva fast skruvlocket igen.

6.3 Avkalkning**SE UPP**

Mycket kalkhaltigt vatten kan medföra avlagringar i produkten. Därvid kan stigröret, nivåglaset och tappkranen blockeras och skadas.

- Avkalka automaten med jämna mellanrum beroende på vattnets hårdhet.

Så här avkalkar Du med Bio-Clean-avkalkningsmedel:

För avkalkning rekommenderar vi Bio-Clean-avkalkningsmedel. Användningen är mycket enkel och problemfri.

Avkalkningsmedlet lämpar sig även för borttagning av kalkavlagringar i stigröret, på nivåglaset och i tappkranen.

1. Spraya Bio-Clean-avkalkningsmedel på de förkalkade ytorna.
2. Låt Bio-Clean-avkalkningsmedlet verka i 5–10 minuter beroende på hur kraftig kalkbeläggningen är.
3. Torka av ytorna med en fuktig trasa och efterskölj grundligt med rent vatten.
4. Upprepa förloppet vid behov.

Felavhjälpning

7

Även på högkvalitativa elapparater kan det uppstå slitage på enskilda delar efter många års användning. Vid problem ber vi Dig beakta följande lista innan Du kontaktar vår kundtjänst.

Problem	Åtgärd
På/Av knappens kontrollampa lyser inte / automaten fungerar inte	<ul style="list-style-type: none"> • Kontrollera att nätkontakten sitter i eluttaget. • Kontrollera elsladden med avseende på ev. skador. Om elsladden är skadad, kontakta då omedelbart vår kundtjänst. Du får absolut inte utföra reparationer på automaten själv. • Låt en fackman kontrollera eluttaget.
Det rinner inget eller endast lite vatten i tillsatsfiltret	<ul style="list-style-type: none"> • Kontrollera om stigröret är igensatt eller skevt. • Kontrollera att pumpmembranet i stigröret inte är igensatt och att det kan röra sig fritt. • Kontrollera om du har fyllt på för lite vatten (se kapitel 5.1 "Dosera kaffepulver"). • Kontrollera att värmeelementet är fritt från kalk- och kafferester.
Kaffet är kallt	<ul style="list-style-type: none"> • Kontrollera om automaten fortfarande är påslagen. • Kontrollera den gröna kontrollampen. Kontakta vår kundtjänst ifall den inte lyser.
Det är kaffepulver i kaffet	<ul style="list-style-type: none"> • Du har glömt lägga in filterskivan. • Du har lagt i filterskivan åt fel håll. • Du har glömt fukta filterskivan. • Din kaffesort är för finmalen. Använd en annan grovmalen kaffesort.
Kaffet är för svagt	<ul style="list-style-type: none"> • Kontrollera om Du har doserat kaffepulvret rätt (se kapitel 5.1 "Dosera kaffepulver"). • Kontrollera om stigröret är igensatt eller skevt. • Kontrollera att pumpmembranet i stigröret inte är igensatt och att det kan röra sig fritt. • Rengör automaten (se kapitel 6 "Underhåll & rengöring"). • Avkalka automaten (se kapitel 6.3 "Avkalkning").
Kaffet rinner ner dåligt	<ul style="list-style-type: none"> • Din kaffesort är för finmalen. Använd en annan grovmalen kaffesort. • Filterskivan är igensatt. Rengör den. • Du använder en filterduk och har lagt den under filterskivan (se kapitel 5.2).
Det rinner ut vatten	<ul style="list-style-type: none"> • Tätningsringarna i nivåmätaren är skadade. Byt ut dem. • Kontrollera tappkranen. Rengör den om nödvändigt (se kapitel 6.2). • Kontrollera automaten med avseende på yttre synliga skador.

Om den här tabellen inte bidrar till att åtgärda problemet, kontakta då vår kundtjänst eller skicka in automaten till oss.

Kontakt se kap. 8.3 "Serviceadress"

Bifoga inköpskvittot och en lapp, där Du ber om reparation av artikeln. Vår centrala kundtjänst reparerar den omgående och Du får tillbaka den inom några få dagar.

Om inköpskvittot inte bifogas, måste vi tyvärr fakturera kostnaderna. Kreditering i efterhand kan inte göras. Av administrativa skäl skickas försändelsen endast per postförskott.

Service

8

8.1 Inlämning av uttjänta automater & avfallshantering (B2B)

Den här produkten får inte slängas i de vanliga hushållsoporna när den är uttjänt, utan måste lämnas in för återvinning av elektriska apparater. Symbolen på produkten, bruksanvisningen eller förpackningen informerar om detta.

Materialen är återvinningsbara. Med återanvändning, återvinning eller andra former av tillvaratagande av uttjänta apparater bidrar Du till att skydda vår miljö.

Var god kontakta vår service-hotline (se kap. 8.3 "Serviceadress") om Du har frågor om avfallshanteringen av apparaten. Skicka in den uttjänta produkten på egen bekostnad till vår serviceadress för bortskaffning.

Om Du har köpt apparaten i ett annat EU-land än Tyskland ansvarar importören i Ditt land för återtagande och avfallshantering. Var god fråga återförsäljaren.



Den uttjänta produkten skall bortskaffas enligt nationella bestämmelser. Vi rekommenderar att du kontaktar ett specialiserat avfallshanteringsföretag, eller din kommun där du bor.

8.2 Garantisedel

Vi tackar Dig och gläder oss åt att Du har köpt en kvalitetsprodukt från Hogastra GmbH. Din apparat har tillverkats med sedvanlig aktsamhet samt testats och kontrollerats före leveransen. Om Du ändå har en berättigad anledning att reklamera, ber vi Dig vända Dig till vår centrala kundtjänst. Reparationer utförs uteslutande där.

För detta ändamål ska apparaten skickas i en säker transportförpackning (se kapitel 8.3 "Serviceadress"). Vi ansvarar inte för transportskador som uppstår under transporten.

För att vi ska kunna kontrollera att förutsättningarna för garantin är uppfyllda, ber vi Dig bifoga inköpskvittot. Om vi inte erhåller något intyg på inköpsdatum, måste vi fakturera kostnaderna. Kreditering eller ersättning i efterhand görs ej.

Denna Hogastra-garanti ger vi utöver de lagstadgade rättigheter gentemot återförsäljaren som Du får genom köpeavtalet.

Hogastra-garantin gäller endast för Förbundsrepubliken Tyskland. Köparen (konsumenten), som tar apparaten i drift för första gången, har från och med överlämnandet 24 månaders garanti i den omfattning som står i dessa garantivillkor. En förutsättning är emellertid att produkten har köpts i Tyskland, skickas till vårt servicecenter och att dessa garantivillkor visas upp tillsammans med köpkvittot. I alla andra fall gäller den lagstadgade garantitiden för yrkesmässig användning. Om en i Tyskland köpt apparat transporteras till utlandet, gäller dessa garantivillkor likaså, såvida det finns en av oss auktoriserad kundtjänst i det aktuella landet och apparaten uppfyller de tekniska förutsättningarna där (t.ex. spänning osv.).

Inom ramen för garantin åtgärdar vi alla defekter som beror på material- eller tillverkningsfel. Garantin gäller inte för skador eller fel som förorsakats av felaktig anslutning, felaktig användning, slitage, åsidosättande av bruksanvisningen samt skador som förorsakats av bristande vattenkvalitet. Vatten med låg hårdhet är ofta aggressivt. Mjukt vatten (t.ex. från vattenberedningsanläggningar) har låg buffringsförmåga pga en hög andel kolsyra, dvs. det löser ut fasta ämnen t.ex. kalk, men även metaller. Bedömning och beviljande av garantitjänster samt rätten till reparation, utbyte, rabatt eller hävning av köpeavtalet är uteslutande tillverkarens beslut och rättar sig efter skäligheten.

Vi ansvarar inte för något som helst slags följdskador. En garantitjänst förnyar resp. förlänger inte garantitiden. Garantin upphör att gälla om reparationer utförs av en person som inte ingår i vår kundtjänstorganisation. Det samma gäller om typskylten resp. serienumret har avlägsnats eller gjorts oläsligt eller om främmande delar har monterats.

8.3 Serviceadress

Hogastra GmbH
Industriestr. 21–23
D-36199 Rotenburg

Servicetelefon +49(0)6623 - 70 11
Servicefax +49(0)6623 - 92 32 25
Email info@hogastra.de
Internet www.hogastra.de

8.4 Försäkringen om överensstämmelse

Produkterna uppfyller EU:s aktuella standarder och direktiv. Detta intygas av oss i försäkringen om överensstämmelse. Vid behov skickar vi gärna försäkringen till dig.

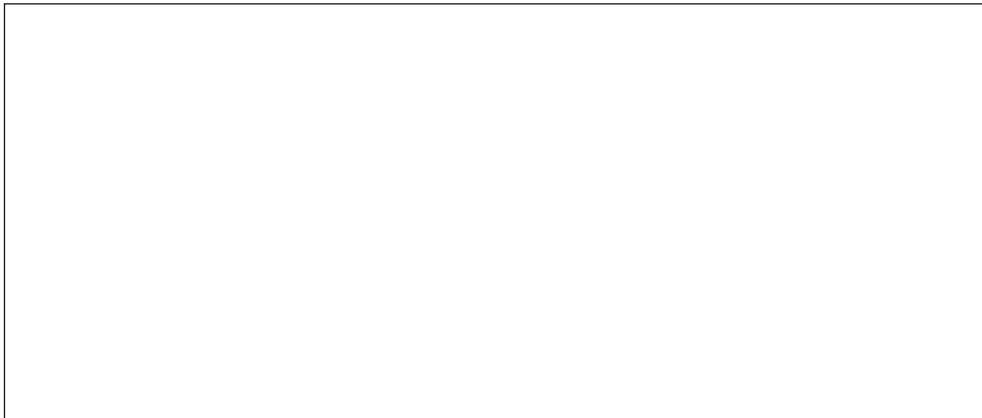

Hogastra®

Hogastra GmbH · Industriestraße 21–23 · D-36199 Rotenburg an der Fulda

www.hogastra.de | info@hogastra.de

Stand: Juni 2019 · Änderungen vorbehalten
Druck: Druckwerkstatt Rotenburg GmbH